

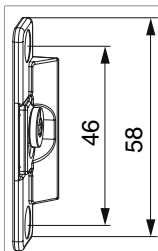

## 220220 - Anpressverschluss verdeckt ES ohne Beschlagsnut Flügelteil 9V Silber

### Technische Zeichnung



					<b>No</b>
Silber	Flügelteil 9V	ohne Beschlags- nut	2	100	<a href="#">220220<sup>1)</sup></a>

<sup>1)</sup>Nicht für völlig verdeckte Beschläge geeignet!

### Lehren

			<b>No</b>
Lehre für Anpressverschluss	verdeckt ES+TV Flügel- und Rahmenteil	1	<a href="#">57247</a>

### Anwendungsbereiche Holzfensterelemente

Verriegelungsab- stand	FFH	Stückzahl
1000	1000-1750	1x
	1751-2450	2x
	2451-2600	3x

## Montage

### Verklotzung

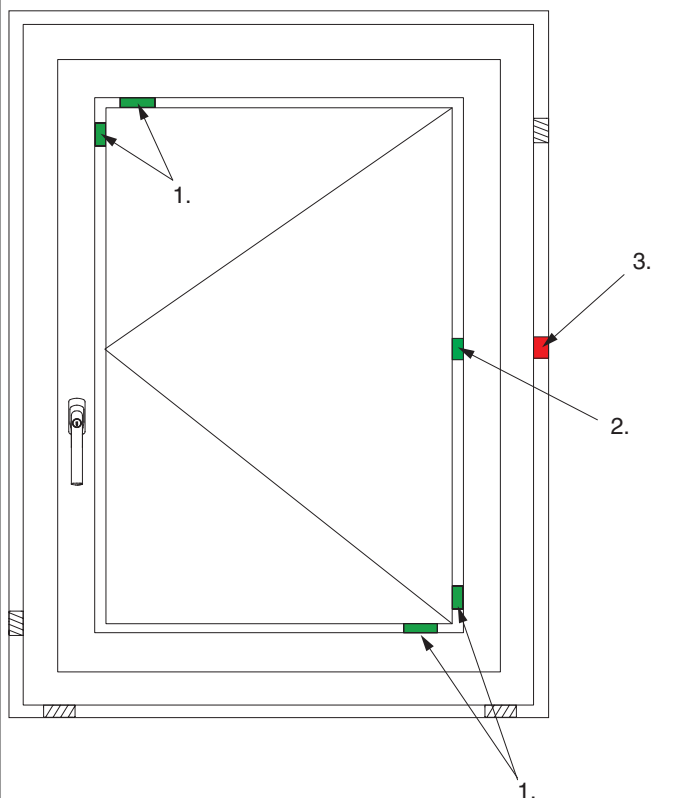

### Achtung:

Es ist eine Verklotzung im Bereich des Anpressverschlusses nötig.

1. Trageklotz
2. Distanzklotz Verglasung
3. Distanzklotz Mauerwerk

### Hinweise

Beachten Sie die Verarbeitungsrichtlinien Ihres Fenstersystemes wie Verklotzung, Verriegelungsabstände, Elementgrößen, Befestigung im Mauerwerk, etc..

Max. Verriegelungsabstand Maco-Empfehlung Holzfenster 1000 mm.



Schließteilpositionen mit Lehre 57247

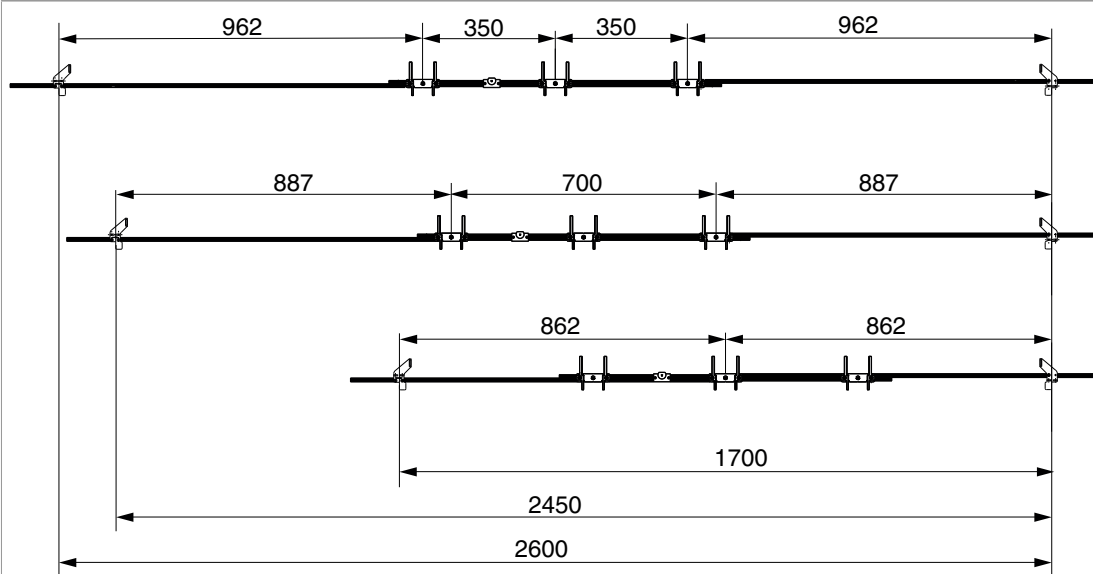

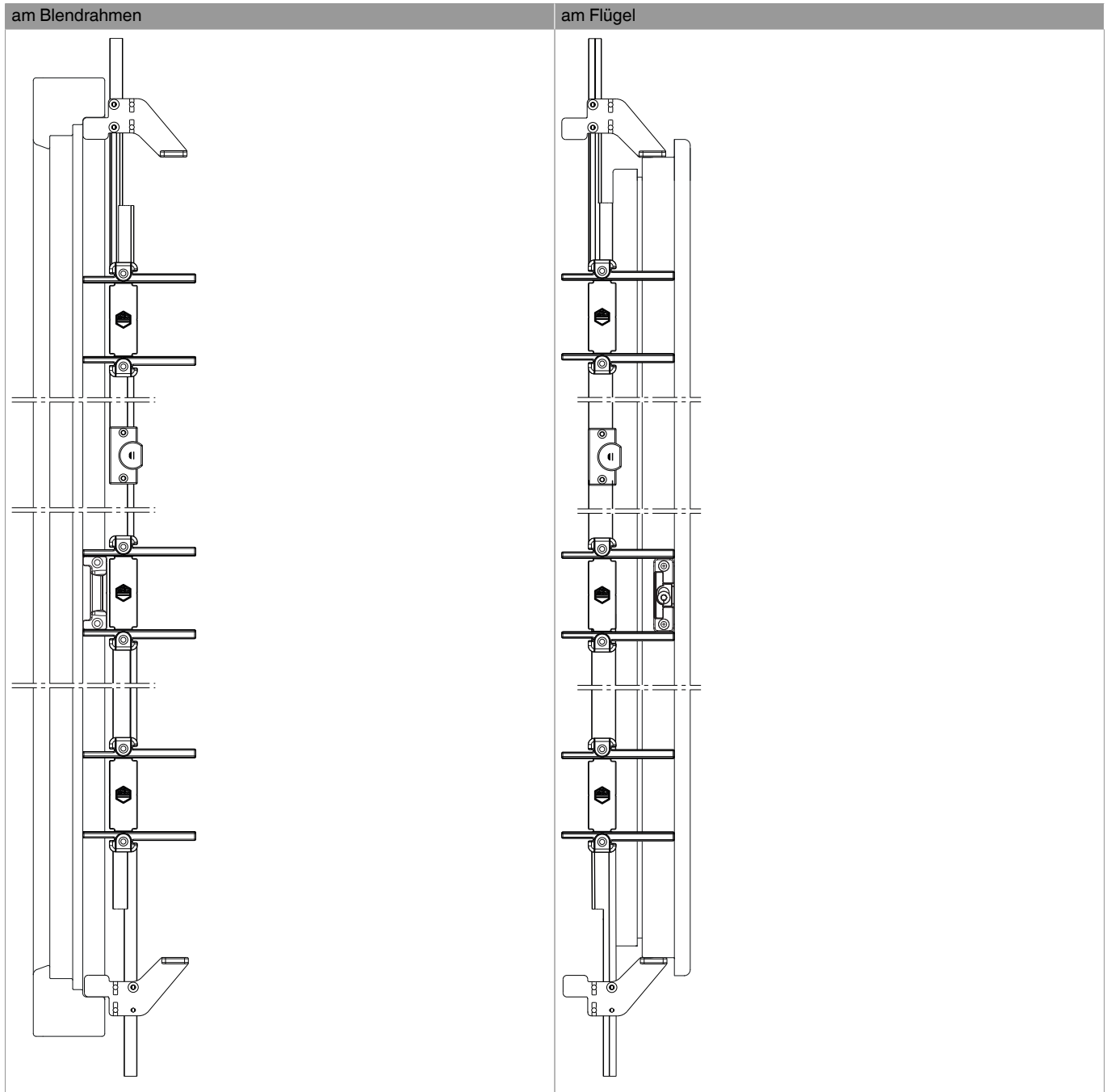

Holzfenster ohne Beschlagsnut

Schließteilhalter 50/58 mm (441345) durch Schließteilhalter 58/58 mm (361815) ersetzen. Für Rahmenteil Holzfenster mit Euronut Schließteilhalter 50/58 (441345) verwenden. Rahmenteil mit Lehre Nr. 57247 positionieren.

Flügelteil mit flacher Seite zum Überschlag einlegen und mit der Lehre zentrieren.

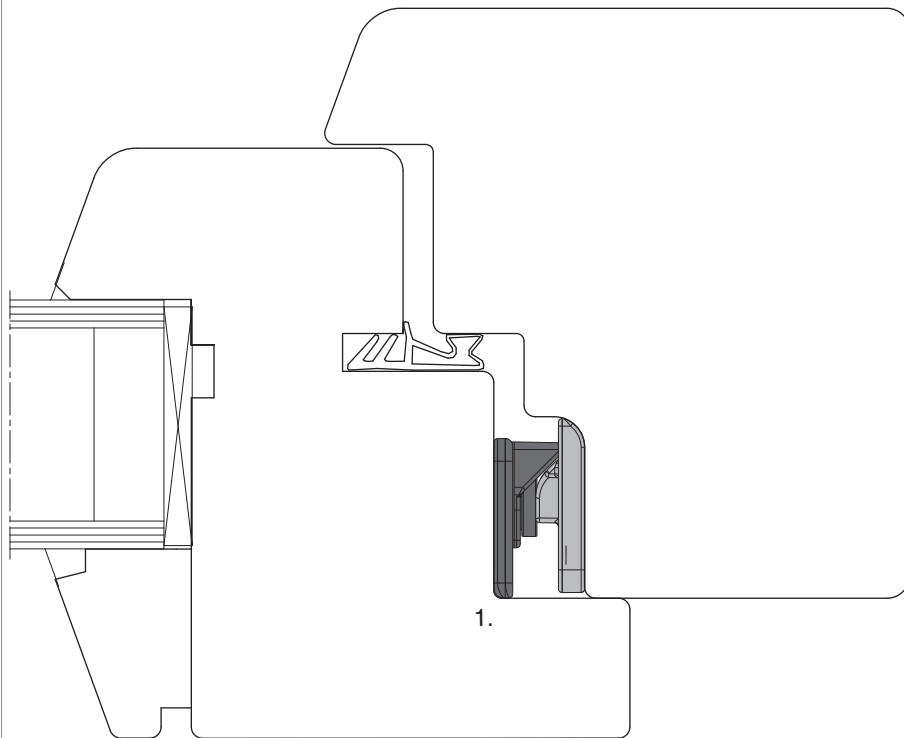

1. Flügelteil am Überschlag anliegen lassen

### Anpressdruckregulierung

