

Touchpad

Navkom

SI	NAVODILA ZA UPORABO	2
DE	BEDIENUNGSANLEITUNG	10
EN	INSTRUCTION MANUAL	18
IT	ISTRUZIONI PER L'USO	26
FR	INSTRUCTIONS D'UTILISATION	34
HR	UPUTE ZA UPORABU	42
CZ	UŽIVATELSKÝ MANUÁL	50
PL	INSTRUKCJA OBSŁUGI	58
EL	ΕΓΧΕΙΡΙΔΙΟ ΧΡΗΣΤΗ	66
NL	HANDLEIDING	74
ES	MANUAL DE INSTRUCCIONES	82
PT	MANUAL DE INSTRUÇÕES	90

KAZALO

1. SESTAVNI DELI NAPRAVE	2
2. TEHNIČNI PODATKI	2
3. OPIS IN PRAVILNA UPORABA TIPKOVNICE	3
4. VZDRŽEVANJE NAPRAVE	3
5. UPRAVLJANJE Z APLIKACIJO	3
6. HITRI VODIČ	6
7. OPIS IN ODPRAVLJANJE NAPAK	7
8. GARANCIJA PROIZVAJALCA	7

1. SESTAVNI DELI NAPRAVE

Tipkovnica:



Na dotik občutljiva tipkovnica

Osvetljena številčnica

Funkcijski tipki

Krmilna enota v profilu vrat:



Se nahaja v profilu vrat, zraven kableskega prehoda.

Tipki 1 in 2 nista v funkciji.

Tipka »R« za povrnitev tovarniških nastavitvev.

Mini krmilna enota BBX:

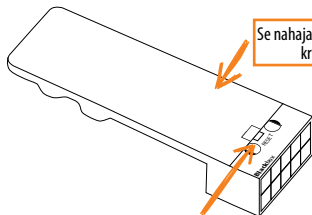

Se nahaja v vratnem krilu.

Tipka »R« za povrnitev tovarniških nastavitvev se nahaja pod konektorjem.

Krmilna enota DIN:

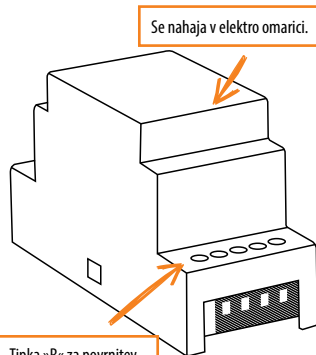

Se nahaja v elektro omarici.

Tipka »R« za povrnitev tovarniških nastavitvev na poziciji 10.

2. TEHNIČNI PODATKI

- Napajalna napetost 8 – 30 V usmerjeno ali izmenično
- Poraba maksimalno 150 mA
- Številno kod: 100, od tega 1 administratorska
- Dolžina kode: poljubno 4 do 16 znakov
- 2 ločena relejna izhoda (BBX mini krmilna enota - 1 rele)
- 256-bitna enkriptirana povezava z relejno enoto
- Kapacitivne tipke z osvetlitvijo
- Vgradnja v vratno krilo
- Možnost upravljanja/odklepanja z mobilno aplikacijo

3. OPIS IN PRAVILNA UPORABA TIPKOVNICE

Tipkovnica ima 10 števil in dve funkcijski tipki: **+** – plus, ki se uporablja za dodajanje in ***** – kljukica, ki se uporablja za brisanje in potrjevanje kode oziroma odklepanje.

Tipkovnica je osvetljena z modro svetlobo, podnevi pa so tipke bele barve. Funkcijski tipki imata še dodatni barvi in sicer **+** se obarva zeleno, kadar je koda pravilna oziroma kadar se sproži ustrezna funkcija. ***** se obarva rdeče, kadar koda ni pravilna oziroma kadar se sproži ustrezna funkcija. Ob močni zunanji svetlobi bo osvetlitev tipkovnice slabo vidna in tipke bodo bele barve. V kolikor se tipkovnica programira pri močni svetlobi, je priporočljivo tipkovnico zasenčiti, da se osvetlitev in svetlobni signali bolje vidijo. Ob vsakem pritisku na katerokoli tipko je slišati kratek pisk, ki signalizira, da je tipka sprožena.

Tipke so kapacitivne, kar pomeni, da je pod vsako tipko senzor, ki zazna, da je bil na tipko pritisnjen prst. Da se sproži tipka, je potrebno s prstom pokriti celo številko, kar storimo z rahlim in hitrim pritiskom. Če se prst počasi približa tipki, se ta morda ne bo sprožila.

V tipkovnico je možno vprogramirati 100 različnih kod. Vsaka koda je lahko poljubno dolga; najmanj 4 in največ 16 števil. Prva koda, ki se vprogramira, je administratorska. S to kodo je možno upravljati z napravo, dodajati in brisati ostale kode. Administratorska koda je samo ena.

Po tipkovnici je potrebno tipkati s prstom, za tipkanje se ne uporablja trdih ali ostrih predmetov, ker se tako lahko poškoduje površina tipkovnice.

Administratorska koda je prva, ki se jo vnese v napravo in je samo ena. Kasneje se administratorsko kodo lahko tudi spremeni, vendar morate poznati staro. Administratorsko kodo lahko uporabljate tudi za odklepanje. **Pozor! Če administratorsko kodo pozabite, ne morete več uprav-**

ljati z napravo in jo je potrebno resetirati.

Uporabniško kodo lahko uporabite samo za odklepanje vrat, z njo ni možno dodajati ali brisati drugih kod. Uporabniško kodo se lahko s pomočjo administratorske kode kadarkoli izbriše. V tipkovnici je prostora za 99 uporabniških kod.

Če uporabniško kodo pozabite, lahko s pomočjo administratorske kode vnesete novo ali pa izbrišete celotno bazo kod in na novo programirate ključavnico.

POVRNITEV TOVARNIŠKIH NASTAVITEV

Brisanje vseh vnesenih kod iz spomina (vključno z administratorsko) in povrnitev naprave v prvotno stanje izvedemo s pritiskom na tipko R na krmilni enoti, ki jo moramo držati 10 sekund.

Če se izvede povrnitev tovarniških nastavitev na BBX krmilni enoti, se seznanitev mobilnih telefonov ali tablic izbriše. Potrebno jih je ponovno seznaniti. Po opravljeni reset funkciji je potrebno obvezno izbrisati tudi vse morebitne shranjene WiFi povezave v nastavitvah mobilnega telefona.

Povrnitev tovarniških nastavitev v aplikaciji: S klikom na zavihek "FACTORY RESET" se izbrišejo vse shranjene kode, vključno z administratorsko, naprava se povrne v stanje tovarniških nastavitev. Če se izvede povrnitev tovarniških nastavitev na ta način, se seznanitev mobilnih telefonov ali tablic izbriše. Potrebno je ponovno seznaniti telefon.

Povrnitev tovarniških nastavitev s signalno žico domofona: Če se signalna žica domofona za 60 sekund poveže na + (plus napajalnika), ali se pritisne tipko za odpiranje vrat na domofonu za 60 sekund, se izbrišejo vse shranjene kode, vključno z administratorsko, naprava

se povrne v stanje tovarniških nastavitev. Če se izvede povrnitev tovarniških nastavitev na ta način, se seznanitev mobilnih telefonov ali tablic izbriše. Potrebno je ponovno seznaniti telefon.

4. VZDRŽEVANJE IN ČIŠČENJE NAPRAVE

Naprava ne zahteva posebnega vzdrževanja. V primeru, da je tipkovnico potrebno očistiti, uporabite suho ali rahlo vlažno mehko krpo. Za čiščenje se ne sme uporabljati agresivnih detergentov, topil, lugov ali kislin. Z uporabo agresivnih čistil se lahko poškoduje površina tipkovnice in v tem primeru se reklamacija ne prizna.

5. UPRAVLJANJE Z APLIKACIJO

Aplikacijo X-manager si prenesite na pametni telefon ali tablico iz Google play oziroma trgovine App Store.

 PRED PRVO POVEZAVO OBVEZNO IZVEDEMO POVRNITEV TOVARNIŠKIH NASTAVITEV.

Ko se aplikacija prvič poveže s tipkovnico: Če imamo v bližini več X-manager naprav, je potrebno ostale, na katere se trenutno ne povezujemo, izklopiti iz elektrike. Tako preprečimo, da bi se X-manager povezal z drugo napravo, s katero se trenutno ne želimo povezati.

POVEZAVA NA TIPKOVNICO (ANDROID)

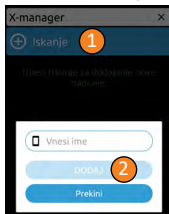

Preden začnemo upravljati tipkovnico, jo moramo dodati v aplikaciji X-manager. Če bomo z istim telefonom upravljali več kot eno napravo, je pomembno, da se ob prvem zagonu povezujemo le z eno napravo naenkrat. Samo tista naprava, s katero vzpostavljamo prvo povezavo, naj bo priključena na napajanje.

- 1 Pritisnemo na polje **Iskanje**.
- 2 Vpišemo željeno ime naprave in pritisnemo **DODAJ**.

POVEZAVA NA TIPKOVNICO Z DODATNO NAPRAVO (ANDROID)

ENO TIPKOVNICO LAHKO UPRAVLJAMO TUDI Z RAZLIČNIMI NAPRAVAMI.

! V kolikor dodajamo dodatno napravo, je potrebno na že dodanih napravah, če so te v bližini, obvezno izklopiti WiFi, sicer se bodo te poizkušale povezati in onemogočile dodajanje dodatne naprave.



- 1 Na napravi, na kateri imamo povezavo s tipkovnico že vzpostavljeno, pritisnemo ikono i poleg imena tipkovnice.
V spodnjem delu ekrana se nam bo izpisalo geslo, ki si ga zapišemo.
- 2 Na novi napravi pritisnemo polje **Iskanje** in nato izberemo opcijo **ROČNO**. Vpišemo ime tipkovnice in geslo, ki smo ga pridobili na izvorni napravi.

BRISANJE POVEZAVE S TIPKOVNICO (ANDROID)



Pritisnemo in držimo polje z imenom tipkovnice. Brisanje potrdimo.

POVEZAVA NA TIPKOVNICO (APPLE)

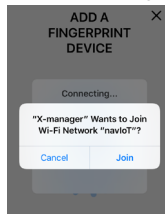

Preden začnemo upravljati tipkovnico, jo moramo dodati v aplikaciji X-manager. Če bomo z istim telefonom upravljali več kot eno napravo, je pomembno, da se ob prvem zagonu povezujemo le z eno napravo naenkrat. Samo tista naprava, s katero vzpostavljamo prvo povezavo, naj bo priključena na napajanje.

- o Pritisnemo gumb **ADD**, nato pa gumb **START**.
- o Povezavo na tipkovnico moramo potrditi s pritiskom na **Join**.
- o Vpišemo ime naprave in pritisnemo **SETUP**.

POVEZAVA NA TIPKOVNICO Z DODATNO NAPRAVO (APPLE)

ENO TIPKOVNICO LAHKO UPRAVLJAMO TUDI Z RAZLIČNIMI NAPRAVAMI.

! V kolikor dodajamo dodatno napravo, je potrebno na že dodanih napravah, če so te v bližini, obvezno izklopiti WiFi, sicer se bodo te poizkušale povezati in onemogočile dodajanje dodatne naprave.

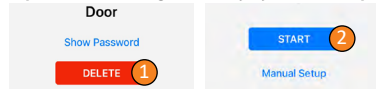

- 1 Na napravi, na kateri imamo povezavo s tipkovnico že vzpostavljeno, pritisnemo ikono i poleg imena tipkovnice, potem pritisnemo na **Show password**. Izpisalo se nam bo geslo, ki si ga zapišemo.
- 2 Na novi napravi pritisnemo + v zgornjem desnem kotu in nato izberemo opcijo **Manual Setup**. Vpišemo ime tipkovnice in geslo, ki smo ga pridobili na izvorni napravi in pritisnemo **SETUP**.

BRISANJE POVEZAVE S TIPKOVNICO (APPLE)

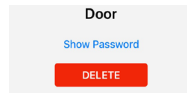

Pritisnemo ikono i poleg imena tipkovnice, nato pritisnemo tipko **DELETE** in potrdimo.

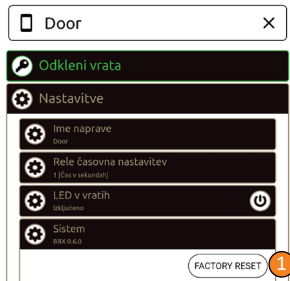

ODKLEPANJE VRAT Z APLIKACIJO

Uporabnik ali administrator lahko vrata odklene s klikom na zavihek "Odkleni vrata"

- 1 S pritiskom na zavihek "Odkleni vrata" se bodo vrata odklenila.

NASTAVITVE LED OSVETLITVE V APLIKACIJI

- 2 **LED nastavitve:** Če je v vratih LED osvetlitev, se jo lahko priključi na sistem in upravlja z X-managerjem (samo pri krmilni enoti, vgrajeni v krilo vrat). Lahko se nastavlja moč svetlobe (1% - 100%) in nastavi čas vklopa in izklopa. Če je odključana opcija 24h, bo LED osvetlitev vključena neprekinjeno.

POVRNITEV TOVARNIŠKIH NASTAVITEV V APLIKACIJI

- 1 S klikom na zavihek "FACTORY RESET" se izbršejo vse shranjene kode, vključno z administratorsko, naprava se povrne v stanje tovarniških nastavitvev. Če se izvede povrnitev tovarniških nastavitvev na ta način, se seznanitev mobilnih telefonov ali tablic izbrše. Potrebno je ponovno seznaniti telefon.

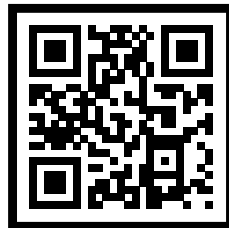
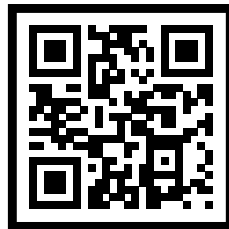

*Pri BBX krmilni enoti tega koraka ni



7. OPIS IN ODPRAVLJANJE NAPAK

OPIS	VZROK
Tipkovnica ne reagira na dotik prsta.	Na tipko ste pritisnili s premajhno površino prsta. Prst mora pokriti celotno številko.
	Prst ste prepočasi približali tipki. Na tipko je potrebno pritisniti na hitro.
	Če še po večkratnih poizkusih naprava ne reagira, je le-ta v okvari, pokličite serviserja.
Po vpisu kode se vrata ne odprejo.	Pozabili ste pritisniti  po vpisu kode.
	Koda je napačna.
	Koda je bila izbrisana.
	Če je koda pravilna in se po vnosu prižge zelena LED in pisk 1 x 1 s, je napaka na električni ključavnici, pokličite serviserja.
Ne vidim osvetlitve tipkovnice.	Ob močni zunanji svetlobi se osvetlitev tipkovnice slabo vidi.
	Naprava ima izklopljeno osvetlitev, pritisnite katero koli tipko, da se naprava osvetli.
	Naprava je ugasnjena oziroma ni priključena na napetost.
Rdeča LED stalno gori. Ne morem vpisati kode.	Naprava je v okvari, pokličite serviserja.
	3 x zaporedoma je bila vpisana napačna koda, zato je tipkovnica začasno zaklenjena.
Rdeča LED stalno utripa.	Naprava je v okvari, pokličite serviserja.

8. GARANCIJA PROIZVAJALCA

Garancijski pogoji:

Garancija velja za obdobje 36 mesecev od dneva predaje izdelka končnemu kupcu (v nadaljevanju tudi kupec). Proizvajalec izdelka, NAVKOM d. o. o., s to izjavo jamči, da bo v garancijskem obdobju izdelek Touchpad (v nadaljnjem besedilu izdelek) deloval brezhibno, ter da so materiali, iz katerih je izdelan, brez napak in poškodb.

V kolikor kupec ugotovi napako v delovanju izdelka, lahko uveljavlja garancijo pri prodajalcu ali proizvajalcu, ta pa kupcu izda potrdilo o prejemu reklamacije. Ta garancija velja na območju države, v kateri je bil izdelek kupljen s strani končnega kupca. V primeru, da so izdelki prepeljeni v tujino, kjer so zagotovljeni ustrezni tehnični pogoji za uporabo izdelka in primerni klimatski in okoljski pogoji, je ta garancija veljavna tudi v tujini, vendar zgolj v primeru, da tam obstaja organizirana servisna mreža proizvajalca oz. pooblaščenega prodajalca.

Na izdelke vplivajo vremenski vplivi, ki jim je izdelek izpostavljen. Proizvajalec jamči za brezhibno delovanje izdelka, v kolikor izdelek ni izpostavljen pretirani vlagi. Prav tako proizvajalec jamči za brezhibno delovanje izdelka v primernih klimatskih pogojih tj. v temperaturnem razkoraku med -30 °C do +80 °C. Proizvajalec ne jamči za delovanje izdelka, ki presega podane klimatske okvire. Garancija velja samo za izdelke, ki so primerno vzdrževani. Na izdelku se lahko nabere umazanija, zaradi česar lahko pride do poškodbe izdelka. Kupec je dolžan izdelek ustrezno vzdrževati. Proizvajalec ne jamči za izdelke, ki niso bili primerno vzdrževani.

Proizvajalec se zavezuje, da bo v primeru upravičene reklamacije napako v delovanju odpravil najkasneje v 45 dneh od dneva reklamacije. V primeru, da napaka ne bo odpravljena v zgoraj opredeljenem roku, je kupec upravičen od novega izdelka, ki ga bo zagotovil proizvajalec.

V primeru, da proizvajalec ne bo zagotovil pravočasnega popravila ali zamenjave izdelka, je kupec upravičen do razdora pogodbe in lahko zahteva vračilo kupnine ali zahteva znižanje kupnine.

Garancijski list:

TI GARANCIJSKI POGOJI SKUPAJ Z DOKAZILOM O NAKUPU (RAČUNOM) PREDSTAVLJAJO GARANCIJSKI LIST PROIZVAJALCA. KUPEC JE DOLŽAN HRANITI TE GARANCIJSKE POGOJE IN DOKAZILO O NAKUPU VES ČAS TRAJANJA GARANCIJSKE DOBE.

To garancijo izdaja proizvajalec:

Navkom d.o.o.

Cesta v Log 19

1353 Brezovica

Matična številka: 1646729000

ID za DDV: 39134725

Podatki o podjetju in sedežu prodajalca, datumu izročitve blaga ter podatki, ki identificirajo blago, ki je predmet garancije, se nahajajo na računu in/ali dobavnici, ki ga kupec prejme ob nakupu izdelka.

Uveljavitev garancije:

Kupec prevzame vse tveganje in stroške, ki nastanejo v zvezi s transportom izdelka do pooblaščenega prodajalca ali pooblaščenega servisne službe.

Kupec je dolžan ob uveljavitvi garancije predložiti dokazilo o nakupu, s katerim izkaže nakup izdelka. Na računu se morajo nahajati naslednji podatki: ime prodajalca, serijska številka izdelka, leto, mesec in dan nakupa. Kupec je dolžan hraniti račun in te garancijske pogoje ves čas trajanja garancijskega obdobja.

Navkom d. o. o. si pridržuje pravico do zavrnitve garancijskega zahtevka v primeru, ko ni predloženo dokazilo o nakupu (faktura, račun), oz. v primeru, ko so podatki na računu nepopolni, nečitljivi oz. je na njih vidna naknadna sprememba oz. poseg, zaradi katerega se pojavi dvom v

avtentičnost dokazila.

Dokazilo o nakupu shranite na varno mesto, saj vam dvojnika ne bomo izdali!

Kupec garancijski zahtevki uveljavlja pisno neposredno pri proizvajalcu ali prodajalcu, lahko pa garancijski zahtevki uveljavlja tudi ustno pri prodajalcu. V tem primeru je prodajalec dolžan pripraviti ustrezen zapisnik o reklamaciji. Kupec je dolžan ob uveljavitvi garancijskega zahtevka priložiti garancijski list in račun kot dokazilo o nakupu. Kupec je dolžan omogočiti popravilo izdelka, v kolikor se popravilo izvede na lokaciji kupca.

V kolikor popravilo na lokaciji kupca ni bilo izvedeno v roku 45 dni, ker je kupec to popravilo onemogočil (nedosegljivost, nedostopnost ali odsotnost kupca), kupec nima pravice zahtevati novega izdelka. V kolikor je potrebno izdelek poslati k pooblaščenemu serviserju ali proizvajalcu, je kupec dolžan poskrbeti, da se izdelek ustrezno zavaruje pred pošiljanjem. Kupec ima za čas trajanja popravila pravico do nadomestnega izdelka, ki mu ga zagotovi pooblaščen serviser.

Garancija ne izključuje pravic kupca, ki izhajajo iz odgovornosti za stvarno napako.

Podaljšanje garancije:

V primeru, da je kupec uveljavljal garancijo za izdelek in je bilo s strani pooblaščenega servisa ugotovljeno, da je reklamacija upravičena, se garancijski rok podaljša za čas, ko je bil izdelek na servisu. Če pa je bil na reklamiranem izdelku opravljen večji servisni poseg, oziroma je bil izdelek zamenjan za novega, se kupcu izda novo garancijo za obdobje 24 mesecev. Za novo garancijo se kupcu izda novo dokazilo o nakupu, ki ga je kupec dolžan hraniti ves čas trajanja garancije.

Garancije ni mogoče uveljaviti v primeru:

- Kakršnekoli okvare, povzročene zaradi napačnega ravnanja z izdelkom. Za napačno ravnanje z izdelkom se šteje vsako ravnanje, ki ni skladno s priloženimi navodili

za uporabo.

- Kakršnekoli okvare, ki nastane zaradi nevezdrževanja izdelka ali neprimerne vzdrževanja izdelka (npr. čiščenje površine s korozivnimi sredstvi, opustitev posodabljanja programske opreme, ipd.). Opustitev rednega čiščenja s primernimi sredstvi lahko povzroči poškodbe izdelka, ki jih ni mogoče uveljavljati v okviru garancije.
- Kakršnekoli posega v izdelek, ki je opravljen s strani kupca samega ali tretje osebe, ki ni pooblaščen serviser s strani Navkom d.o.o. Garancije ni mogoče unovčiti, če je bilo ugotovljeno, da je bilo v izdelek poseženo s strani tretje osebe.
- Kakršnekoli okvare, ki je nastala zaradi popravila, prilažanja, čiščenja ali drugega posega v izdelek s strani kogarkoli drugega, razen pooblaščenih serviserjev s strani Navkom d.o.o.
- Kakršnekoli okvare, ki je nastala zaradi transporta, padca, udarca itd., do katerega je prišlo po nakupu izdelka.
- Kakršnekoli okvare, ki je nastala zaradi ognja/požara, potresa, poplave, strele, drugih naravnih nesreč, onesnaženega okolja in neprimerne električne napetosti napajanja.
- Kakršnekoli okvare, povzročene z malomarnim ravnanjem ali neprimernim hranjenjem/skladiščenjem izdelka (kot npr. hranjenje pri visokih temperaturah in vlažnosti, poleg insekticidov, kot je naftalin ali poleg zdravil, strupov in kemikalij, ki lahko povzročijo škodo).
- Namestitve izdelka na neprimerno mesto, zaradi česar je izdelek izpostavljen neustreznim vremenskim razmeram (mraz, vročina, vlaga, sonce in odboj sončne svetlobe), kar lahko povzroči pogoje, ki presegajo deklarirano območje delovanja.
- Kadar kupec izdelka ne uporablja s priloženo programsko opremo, ki jo ponuja proizvajalec, ali kadar na izdelek naloži programsko opremo tretjih oseb, ki niso

izdane ali izrecno odobrene s strani proizvajalca.

- Ko izdelku, oddanemu v popravilo, ni priloženo dokazilo o nakupu oz. ta ni ustrezen.
- Kakršnihkoli naknadnih sprememb dokazila o nakupu v zvezi z letom, mesecem in dnevom nakupa, imenom kupca ali prodajalca in serijske številke, ki niso bile opravljene s strani proizvajalca ali pooblaščenega prodajalca.

Zagotavljanje popravil po preteku garancije

Proizvajalec jamči, da bo še tri leta po poteku garancijskega obdobja zagotavljal popravila in servisiranje izdelkov proti plačilu.

Omejitev odgovornosti:

Ta garancija velja le za izdelke proizvajalca Navkom d.o.o. in se ne nanaša na druge sestavne dele, kamor so lahko izdelki proizvajalca vgrajeni oz. druge sestavne dele, s katerimi se izdelki uporabljajo (kot so npr. vrata, mehanski deli ključavnic, ki jih ne zagotovi proizvajalec, okovje in drugi mehanizmi, potrebni za uporabo izdelkov proizvajalca).

Navkom d.o.o. kupcu ne jamči, da je material, iz katerega so izdelani izdelki, ustrezen glede na individualne potrebe in okoljsko situacijo kupca. Kupec je dolžan preveriti ali je njegovo okolje primerno za uporabo izdelkov.

Navkom d.o.o. nudi izdelke takšne kot so, in ne podaja dodatnih zagotovil ali jamstev glede primernosti izdelkov za določene vrste rabe. Kupec je dolžan samostojno oceniti, ali izdelek ustreza namenu in potrebam kupca.

Navkom d.o.o. ne daje nobenih drugih izrecnih garancij ali jamstev, bodisi pisnih ali ustnih, in zavrača vsakršna implicitna jamstva ali garancije glede primernosti izdelkov za prodajo in/ali uporabo za določen namen. Izključitev velja v najširšem možnem obsegu, ki ga omogoča veljavno pravo.

Navkom d.o.o. ne jamči za kakršnokoli škodo (neposredno, posredno, vključno z izgubljenim dobičkom), ki bi izvirala iz uporabe izdelkov. Kupec izrecno sprejema vso odgovornost za kakršnekolik posledice, ki lahko nastanejo zaradi uporabe

izdelkov. Prav tako Navkom d.o.o. ne odgovarja za kakršnokoli škodo, ki bi izvirala iz nemožnosti uporabe izdelka oz. nedelovanja izdelka.

V primeru, da določena omejitev, opredeljena zgoraj, v vaši državi ni veljavna, takšna omejitev za vas morda ne velja oz. velja v določenem obsegu, ki ga določa zakonodaja. V kolikor bi prišlo do neskladja te garancije z lokalno zakonodajo, se šteje, da je garancija, oz. njen del, prirejen tako, da je v skladu z lokalno zakonodajo.

Touchpad je izdelalo podjetje:

Navkom d.o.o., Cesta v Log 19, 1351 Brezovica, Slovenija
info@navkom.si, www.navkom.si

Vrsta izdelka:

Elektronska naprava za odpiranje vrat na osnovi številčne kode.

Serijska številka:

Datum nakupa:

Datum montaže:

Ime, priimek in naslov kupca:

Žig in podpis prodajalca:

INHALTSVERZEICHNIS

1. GERÄTBESTANDTEILE	10
2. TECHNISCHE DATEN	10
3. BESCHREIBUNG UND BESTIMMUNGSGEMÄSSE VERWENDUNG	11
4. WARTUNG UND PFLEGE	11
5. STEUERUNG MIT APP	11
6. KURZANLEITUNG	14
7. FEHLERBESCHREIBUNG UND BEHEBUNG	15
8. HERSTELLERGARANTIE	15

1. GERÄTBESTANDTEILE

Bild der Tastatur:



Berührungsempfindliche Tastatur

Beleuchteter Ziffernblock

Funktions-tasten

Steuereinheit:

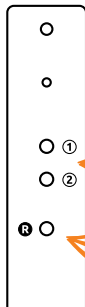

Befindet sich im Türprofil, neben dem Kabelübergang.

Tasten 1 und 2 sind nicht in Funktion.

Taste »R« zum Zurücksetzen auf Werkseinstellungen.

Steuereinheit DIN:

Im Elektroschrank.

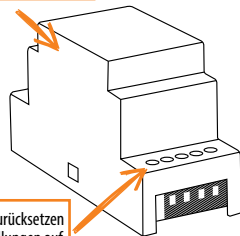

Taste »R« zum Zurücksetzen auf Werkseinstellungen auf der Position 10.

Mini Steuereinheit BBX:

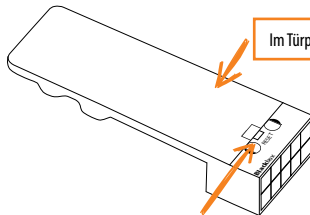

Im Türprofil.

Die Taste »R« zum Zurücksetzen auf Werkseinstellungen befindet sich unter dem Stecker.

2. TECHNISCHE DATEN

- Speisespannung 8 – 30 V Gleich- oder Wechselspannung
- Verbrauch maximal 150 mA
- Anzahl der Codes: 100, davon 1 Administratorcode
- Länge des Codes: beliebig 4 bis 16 Zeichen
- 2 unterschiedliche Relais-Ausgänge (Mini Steuereinheit BBX - 1 Relais-Ausgang)
- 256 Bit Verschlüsselung mit Relais-Einheit
- Kapazitive Tasten mit Beleuchtung
- Einbau im Türblatt
- App-Steuerungs- / Öffnungsoption

3. BESCHREIBUNG UND BESTIMMUNGSGEMÄSSE VERWENDUNG

Die Tastatur hat 10 Zahlen und zwei Funktionstasten: **+** - die Plus, das zum Eintrag und zum Häkchen - **✓**, das fürs Löschen und für die Bestätigung des Codes bzw. für die Entriegelung verwendet wird, bestimmt wird. Die Tastatur ist blau beleuchtet, tagsüber sind die Tasten weiß. Die Funktionstasten haben noch zwei Farben, und zwar wird das **+** grün, wenn der Code richtig ist bzw. wenn eine bestimmte Funktion durchgeführt wird. Der **✓** wird rot, wenn der Code falsch ist bzw. wenn eine bestimmte Funktion durchgeführt wird. Starkes Tageslicht macht die Tastaturbeleuchtung schlecht sichtbar und die Tasten werden weiß. Wenn die Tastatur beim starken Tageslicht programmiert wird, wird empfohlen, die Tastatur zu beschatten, damit die Beleuchtung und Leuchtsignale besser sichtbar werden. Bei jedem Tastendruck ist ein kurzer Piepton zu hören, der die Tastenbetätigung signalisiert.

Die Tasten sind kapazitiv, das bedeutet, unter jeder Taste befindet sich ein Sensor, der den Fingerdruck erkennt. Damit die Tastenbetätigung erfolgt, muss man mit dem Finger die gesamte Zahl verdecken, was durch einen sanften und schnellen Fingerdruck erfolgt. Wenn der Finger langsam gedrückt wird, könnte nicht zur Tastenbetätigung kommen.

100 verschiedene Codes können in die Tastatur einprogrammiert werden. Jeder Code kann beliebig lang sein; mindestens 4 und meistens 16 Zahlen. Der erste einprogrammierte Code ist der Administratorcode. Mit diesem Code kann das Gerät betätigt werden und die anderen Codes können eingetragen oder gelöscht werden. Es kann nur einen Administratorcode geben. Auf der Tastatur soll mit dem Finger getippt werden, keine harten oder scharfen Objekte sollen verwendet werden, da sonst die Tastaturoberfläche beschädigt werden kann.

Der Administratorcode ist der erste eingetragene Code. Es gibt nur einen Administratorcode. Später kann der Administratorcode geändert werden, aber Sie sollen den alten kennen. Der Administratorcode kann auch zur Türentriegelung verwendet werden. **Wenn Sie den Administratorcode vergessen, kann das Gerät nicht mehr gesteuert werden und es muss rückgesetzt werden.**

Der Benutzercode kann nur zur Türentriegelung verwendet werden. Mit dem Benutzercode können die anderen Codes nicht eingetragen oder gelöscht werden. Der Benutzercode kann jederzeit mit dem Administratorcode gelöscht werden. Es können 99 Benutzercodes gespeichert werden. Wenn Sie den Benutzercode vergessen, können Sie mit dem Administratorcode einen neuen eintragen oder die ganze Datenbank löschen und das Schloss neu programmieren.

AUF WERKSEINSTELLUNGEN ZURÜCKSETZEN

Für das Löschen aller Codes aus dem Speicher (auch Administratorcode) und das Zurücksetzen der Anlage in den ursprünglichen Zustand 10 Sekunden die Taste R an der Steuereinheit gedrückt halten.

Wenn das Zurücksetzen auf Werkseinstellungen an der BBX-Steuereinheit durchgeführt wird, wird das Pairing mit Handys oder Tablets gelöscht. Sie müssen erneut gepaart werden. Nach dem Zurücksetzen müssen alle in den Handyeinstellungen gespeicherten WLAN-Verbindungen gelöscht werden.

Auf Werkseinstellungen zurücksetzen via App: Durch Klicken auf die Schaltfläche "FACTORY RESET" sind alle Codes in der Datenbank gelöscht und die Anlage wurde auf die Werkseinstellungen zurückgesetzt.

Wenn Sie den Reset auf diese Weise durchführen, wird die Verbindung zwischen dem Handy und der Tastatur gelöscht.

Auf Werkseinstellungen zurücksetzen via Signa-

lader: Wenn man die Signalader für 60 Sek. an das Plus am Trafo verbindet, werden alle Codes in der Datenbank gelöscht und die Anlage wird auf die Werkseinstellungen zurückgesetzt.

Wenn Sie den Reset auf diese Weise durchführen, wird die Verbindung zwischen dem Handy und der Tastatur gelöscht.

4. WARTUNG UND PFLEGE

Keine besondere Geräterwartung ist erforderlich. Wenn die Tastatur gereinigt sein muss, soll ein trockenes oder leicht feuchtes Tuch verwendet werden. Keine aggressiven Reinigungsmittel, Lösungsmittel, Laugen oder Säuren sollen verwendet werden. Die aggressiven Reinigungsmittel können die Tastaturoberfläche beschädigen und die Garantie gilt nicht.

5. STEUERUNG MIT APP

Laden Sie die X-Manager-APP von Google Play oder App Store auf Ihr Smartphone oder Tablet herunter.

! VOR DER ERSTEN VERBINDUNG IST ES NOTWENDIG, DIE WERKSEINSTELLUNGEN WIEDERHERZUSTELLEN.

Wenn die APP zum ersten Mal eine Verbindung zur Tastatur herstellt: Wenn sich mehrere X-Manager-Geräte in der Nähe befinden, müssen die anderen Geräte, mit denen Sie derzeit keine Verbindung herstellen möchten, von der Stromversorgung getrennt werden. Dies verhindert, dass der X-Manager eine Verbindung zu einem anderen Gerät herstellt, zu dem wir derzeit keine Verbindung herstellen möchten.

VERBINDUNG MIT DER TASTATUR (ANDROID)



Bevor man die Tastatur verwendet, muss sie im X-Manager hinzugefügt werden. Verwalten Sie mit demselben Telefon mehr als eine Tastatur, ist es wichtig, bei der ersten Inbetriebnahme nur jeweils eine Tastatur zu verbinden. Nur die Anlage, mit der die erste Verbindung hergestellt wird, darf an die Stromversorgung angeschlossen sein.

- 1 Drücken Sie das Feld **Suche**.
- 2 Den gewünschten Namen der Anlage eingeben und **Hinzufügen** drücken.

VERBINDUNG DER TASTATUR MIT EINEM ZUSÄTZLICHEN GERÄT (ANDROID)

EINE TASTATUR KANN MIT VERSCHIEDENEN GERÄTEN VERWALTET WERDEN.

! Wenn wir ein zusätzliches Gerät hinzufügen, muss WLAN auf bereits hinzugefügten Geräten deaktiviert werden, wenn diese in der Nähe sind. Andernfalls wird versucht, eine Verbindung herzustellen und das Hinzufügen eines zusätzlichen Geräts wird gehindert.



- 1 Auf dem Gerät, das bereits mit der Tastatur verbunden ist, das Icon **i** neben dem Namen der Tastatur drücken. Am unteren Bildschirmrand erscheint ein Passwort, das Sie sich notieren.
- 2 Auf dem neuen Gerät auf **Suche** drücken und die Option **MANUELL** wählen. Den Namen der Tastatur und das Passwort eingeben, das Sie vom ursprünglichen Gerät erhalten haben.

LÖSCHEN DER VERBINDUNG MIT DER TASTATUR (ANDROID)

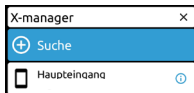

Das Feld mit dem Namen der Tastatur drücken und halten. Löschen bestätigen.

VERBINDUNG MIT DER TASTATUR (APPLE)

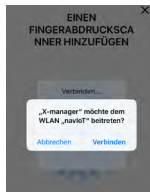

Bevor man die Tastatur verwendet, muss sie im X-Manager hinzugefügt werden. Verwalten Sie mit demselben Telefon mehr als eine Tastatur, ist es wichtig, bei der ersten Inbetriebnahme nur jeweils eine Tastatur zu verbinden. Nur die Anlage, mit der die erste Verbindung hergestellt wird, darf an die Stromversorgung angeschlossen sein.

- o Die Option **HINZUFÜGEN** wählen, dann **START** drücken.
- o Die Verbindung mit der Tastatur muss mit **Verbinden** bestätigt werden.
- o Den Namen der Anlage eingeben und **HINZUFÜGEN** drücken.

VERBINDUNG DER TASTATUR MIT EINEM ZUSÄTZLICHEN GERÄT (APPLE)

EINE TASTATUR KANN MIT VERSCHIEDENEN GERÄTEN VERWALTET WERDEN.

! Wenn wir ein zusätzliches Gerät hinzufügen, muss WLAN auf bereits hinzugefügten Geräten deaktiviert werden, wenn diese in der Nähe sind. Andernfalls wird das Gerät eine Verbindung herstellen und das Hinzufügen eines zusätzlichen Geräts wird gehindert.



- 1 Auf dem Gerät, das bereits mit der Tastatur verbunden ist, das Symbol **i** neben dem Namen der Tastatur drücken, dann **Passwort anzeigen** wählen. Das angezeigte Passwort notieren.
- 2 Auf dem neuen Gerät in der oberen rechten Ecke + drücken und dann die Option **Manuell hinzufügen** wählen. Den Namen der Tastatur und das Passwort eingeben, das Sie vom ursprünglichen Gerät erhalten haben, und **HINZUFÜGEN** drücken.

LÖSCHEN DER VERBINDUNG MIT DER TASTATUR (APPLE)

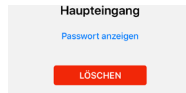

Das Symbol **i** neben dem Namen der Tastatur drücken, dann das Feld **LÖSCHEN** drücken und bestätigen.

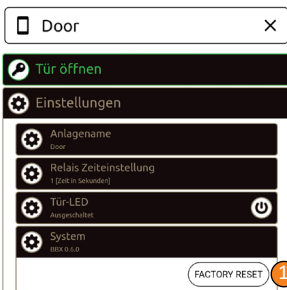

ÖFFNEN DER TÜR MIT DER APP

Der Benutzer oder Administrator kann die Tür über APP öffnen.

- 1 Die Tür wird durch Klicken auf das Feld „Tür öffnen“ entriegelt.

LED EINSTELLUNGEN

- 2 **LED Einstellungen:** Ist in der Tür eine zusätzliche LED-Beleuchtung integriert, kann sie mit dem X-Manager gesteuert werden (gilt nur für Systeme mit Steuereinheit im Türflügel). Für die LED-Beleuchtung kann die Helligkeit (1% bis 100%) und die Ein-/Ausschaltzeit eingestellt werden. Wird die Option „24h“ abgehakt, bleibt die LED-Beleuchtung ununterbrochen eingeschaltet.

AUF WERKSEINSTELLUNGEN ZURÜCKSETZEN VIA APP

- 1 Durch Klicken auf die Schaltfläche „FACTORY RESET“ sind alle Codes in der Datenbank gelöscht und die Anlage wurde auf die Werkseinstellungen zurückgesetzt. Wenn Sie den Reset auf diese Weise durchführen, wird die Verbindung zwischen dem Handy und der Tastatur gelöscht.

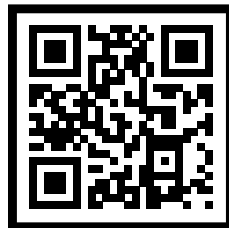
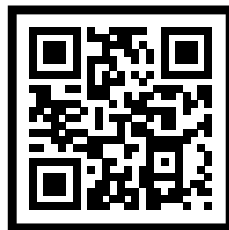

* Dieser Schritt ist bei der BBX-Steuereinheit nicht verfügbar

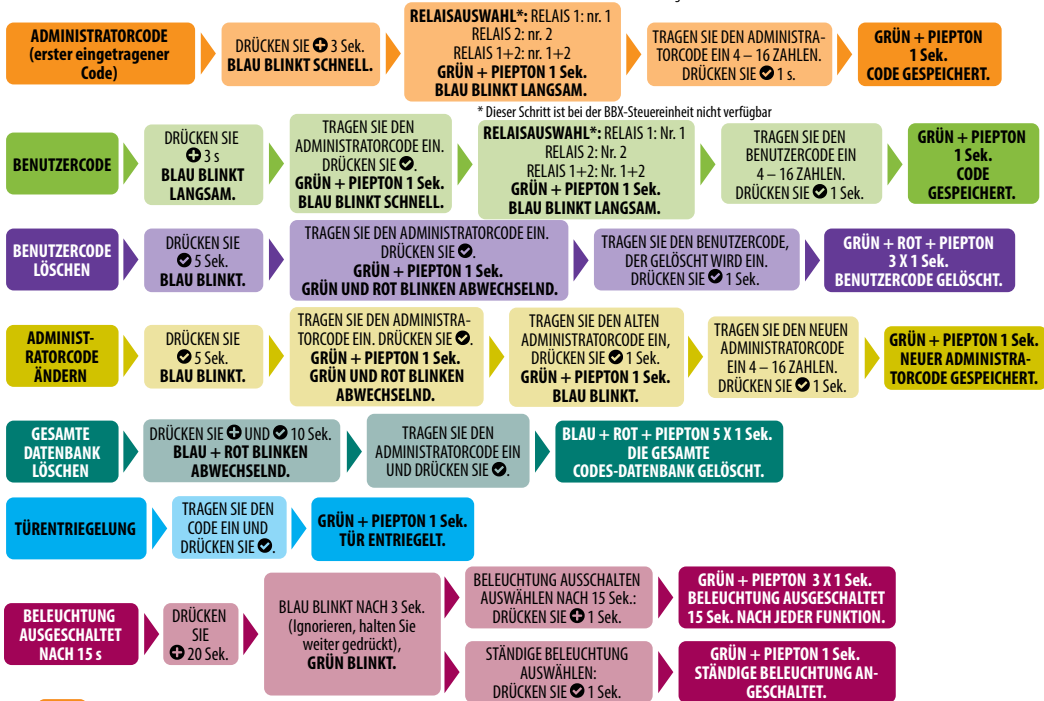

7. FEHLERBESCHREIBUNG UND BEHEBUNG

BESCHREIBUNG	URSACHE
Die Tastatur reagiert nicht auf den Fingerdruck.	Die Fingeroberfläche auf dem Knopf ist zu klein. Der Finger muss die gesamte Zahl verdecken.
	Sie haben der Finger zu langsam dem Gerät genähert. Der Fingerdruck muss schnell erfolgen.
	Wenn das Gerät nach mehreren Versuchen nicht reagiert, ist es beschädigt. Rufen Sie den Kundendienst an.
Nach dem Code-Eintrag wird die Tür nicht geöffnet.	Sie haben vergessen,  nach dem Code-Eintrag zu drücken.
	Der Code ist falsch.
	Der Code wurde gelöscht.
	Wenn der Code richtig ist und nach dem Eintrag die grüne LED leuchtet und ein Piepton 1 x 1 Sek., gibt es einen Motorschlossfehler. Rufen Sie den Kundendienst an.
Ich kann die Tastaturbeleuchtung nicht sehen.	Beim starken Tageslicht ist die Tastaturbeleuchtung schlecht sichtbar.
	Die Gerätbeleuchtung ist ausgeschaltet, drücken Sie jede beliebige Taste zum Anschalten der Beleuchtung.
	Das Gerät ist ausgeschaltet bzw. es gibt keine Stromversorgung.
	Das Gerät ist beschädigt, rufen Sie den Kundendienst an.
Die rote LED leuchtet ständig. Ich kann den Code nicht eintragen.	Der falsche Code wurde 3 x nacheinander eingetragen, die Tastatur ist vorübergehend gesperrt.
Die rote LED blinkt ständig.	Das Gerät ist beschädigt, rufen Sie den Kundendienst an.

8. HERSTELLERGARANTIE

Garantiebedingungen:

Die Garantie gilt für einen Zeitraum von 36 Monaten ab dem Tag der Übergabe des Produkts an den Endkunden (im nachfolgenden Text: Käufer). Der Produkthersteller, NAVKOM d.o.o., garantiert mit dieser Erklärung, dass die Produkte Biohandle, Bioreader, Modul, Touchpad oder Biopass (im nachfolgenden Text: Produkte) in der Garantiezeit fehlerfrei funktionieren und die Materialien, aus denen sie hergestellt sind, keine Mängel und Schäden aufweisen.

Falls der Käufer einen Funktionsfehler beim Produkt feststellt, kann er die Garantie beim Händler oder Hersteller geltend machen und dieser stellt dem Käufer eine Bestätigung über den Empfang der Reklamation aus. Diese Garantie gilt in dem Land, in dem das Produkt vom Endkunden gekauft wurde. Falls das Produkt in ein anderes Land gebracht wird, in dem entsprechende technische Voraussetzungen für die Nutzung des Produkts gegeben sind und adäquate Klima- und Umweltbedingungen herrschen, gilt diese Garantie auch im Ausland, jedoch nur unter der Bedingung, dass dort ein organisiertes Kundendienstnetz des Herstellers bzw. eines autorisierten Händlers vorhanden ist.

Wettereinflüsse, denen das Produkt ausgesetzt ist, haben einen Einfluss auf das Produkt. Der Hersteller garantiert die fehlerfreie Funktion des Produkts, wenn das Produkt keiner zu hohen Luftfeuchtigkeit ausgesetzt wird. Ebenfalls garantiert der Hersteller eine fehlerfreie Funktion des Produkts unter geeigneten Klimabedingungen, d. h. in einer Temperaturspanne von -30 °C bis +80 °C. Der Hersteller haftet nicht für die Funktion des Produkts, wenn diese Grenzwerte überschritten werden.

Die Garantie gilt nur für Produkte, die angemessen instandgehalten werden. Auf dem Produkt kann sich Schmutz ansammeln, der zu Schäden am Produkt führen kann. Der Käufer ist verpflichtet, das Produkt entsprechend instandzuhalten. Der Hersteller übernimmt keine Garantie für Produkte, die nicht ordnungsgemäß instandgehalten wurden.

Der Hersteller verpflichtet sich, einen Funktionsfehler im Fall einer

gerechtfertigten Reklamation innerhalb von 45 Tagen ab Reklamationsdatum zu beheben. Wird der Fehler nicht innerhalb der oben angeführten Frist behoben, hat der Käufer Anspruch auf ein neues Produkt, das vom Hersteller zur Verfügung gestellt wird.

Falls der Hersteller keine rechtzeitige Behebung des Fehlers oder einen Austausch des Produkts ermöglicht, hat der Käufer Anspruch auf eine Auflösung des Vertrags und kann die Erstattung oder eine Minderung des Kaufpreises fordern.

Garantieschein:

DIESE GARANTIEBEDINGUNGEN STELLEN ZUSAMMEN MIT DEM KAUFNACHWEIS (RECHNUNG) DEN GARANTIESCHEIN DES HERSTELLERS DAR. DER KÄUFER IST VERPFLICHTET, DIE GARANTIEBEDINGUNGEN UND DEN KAUFNACHWEIS WÄHREND DER GESAMTEN GARANTIEDAUER AUFZUBEWAHREN.

Diese Garantie wird von folgendem Hersteller ausgestellt:

Navkom d.o.o.

Cesta v Log 19

1353 Brezovica

Firmennummer: 1646729000

USt-IdNr.: 39134725

Die Angaben über das Unternehmen und den Sitz des Verkäufers, das Datum der Lieferung der Ware und Informationen zur Identifizierung des Produkts, das Gegenstand dieser Garantie ist, finden Sie auf der Rechnung und/oder dem Lieferschein, die der Käufer beim Kauf des Produkts erhalten hat.

Geltendmachung der Garantie:

Der Käufer übernimmt im Zusammenhang mit dem Transport des Produkts zu einem autorisierten Händler bzw. Kundendienst alle entstehenden Risiken und Kosten.

Bei der Geltendmachung der Garantie ist der Käufer verpflichtet einen Kaufnachweis vorzulegen, der den Erwerb des Produkts belegt. Die Rechnung muss folgende Angaben enthalten: Name des Verkäufers, Seriennummer des Produkts, Jahr, Monat und Tag des Kaufs. Der Käufer ist verpflichtet, die Rechnung und diese Garantiebedingungen für die gesamte Dauer der Gewährleistungsfrist aufzubewahren.

Navkom d.o.o. behält sich das Recht vor, den Garantieanspruch abzulehnen, falls kein Kaufnachweis (Rechnung, Quittung) vorgelegt wird, oder falls die Angaben auf der Rechnung unvollständig, unleserlich oder offensichtlich nachträglich geändert sind, sodass Zweifel an der Echtheit des Nachweises bestehen.

Bewahren Sie den Kaufnachweis an einem sicheren Ort auf, da wir Ihnen kein Duplikat ausstellen!

Der Käufer macht den Garantieanspruch direkt und schriftlich beim Hersteller oder Händler geltend, wobei der Garantieanspruch auch mündlich beim Händler geltend gemacht werden kann. In diesem Fall ist der Händler verpflichtet, ein entsprechendes Protokoll über die Reklamation anzufertigen. Bei der Geltendmachung eines Garantieanspruchs ist der Käufer verpflichtet, den Garantieschein und die Rechnung als Kaufnachweis beizufügen. Der Käufer ist verpflichtet, die Reparatur des Produkts zu ermöglichen, wenn die Reparatur beim Käufer vor Ort durchgeführt wird.

Wenn die Reparatur beim Käufer nicht innerhalb von 45 Tagen durchgeführt werden konnte, weil der Käufer eine Reparatur nicht ermöglicht hat (Käufer ist nicht erreichbar, unzugänglich oder abwesend), hat der Käufer kein Recht, ein neues Produkt zu fordern. Wenn das Produkt an einen autorisierten Kundendienst oder den Hersteller gesandt werden muss, hat der Käufer sicherzustellen, dass das Produkt vor dem Versand ordnungsgemäß gesichert wird. Der Käufer hat für die Dauer der Reparatur Anspruch auf ein Ersatzprodukt, das von einem autorisierten Kundendienst bereitgestellt wird. Die Garantie schließt die Rechte des Käufers aus der Haftung für Sachmängel nicht aus.

Verlängerung der Garantie:

Falls der Käufer die Garantie für ein Produkt geltend gemacht und der autorisierte Kundendienst festgestellt hat, dass die Reklamation berechtigt ist, verlängert sich die Garantiezeit um die Zeit, in der sich das Produkt beim Kundendienst befand. Wenn jedoch ein größerer Eingriff am reklamierten Produkt durchgeführt oder das Produkt durch ein neues ersetzt wurde, wird dem Käufer eine neue Garantie für einen Zeitraum von 24 Monaten gewährt. Für eine neue Garantie wird dem Käufer ein neuer Kaufnachweis ausgestellt, den der Käufer

für die gesamte Dauer der Garantie aufbewahren muss.

In folgenden Fällen kann die Garantie nicht geltend gemacht werden:

- Jegliche Schäden durch falsche Handhabung des Produkts. Jegliche Handhabung, die nicht der beiliegenden Betriebsanleitung entspricht, gilt als fehlerhafte Handhabung des Produkts.
- Jeder Schaden, der durch unterlassene oder unsachgemäße Wartung des Produkts verursacht wird (z. B. Reinigen der Oberfläche mit korrosiven Mitteln, nicht durchgeführte Aktualisierung der Software usw.). Wenn das Produkt nicht regelmäßig mit geeigneten Mitteln gereinigt wird, kann es zu Schäden am Produkt kommen, die nicht unter die Garantie fallen.
- Jegliche Eingriffe in das Produkt durch den Käufer selbst oder durch einen Dritten, der kein autorisierter Kundendienst von Navkom d.o.o. ist. Die Garantie kann nicht geltend gemacht werden, wenn festgestellt wurde, dass Eingriffe von dritten Personen am Produkt vorgenommen wurden.
- Jegliche Schäden, die durch Reparaturen, Anpassungen, Reinigung oder andere Eingriffe in das Produkt durch andere Personen als dem Personal des autorisierten Kundendienstes von Navkom d.o.o. vorgenommen wurden.
- Jegliche Schäden, die durch Transport, Sturz, Aufprall usw. verursacht wurden und nach dem Kauf des Produkts eingetreten sind.
- Jegliche Schäden, die durch Feuer/Brand, Erdbeben, Überschwemmungen, Blitze, andere Naturkatastrophen, Umweltschmutzung und falsche Stromspannung verursacht werden.
- Schäden, die durch unachtsame Handhabung oder unsachgemäße Aufbewahrung/Lagerung des Produkts verursacht werden (z. B. Lagerung bei hohen Temperaturen und hoher Luftfeuchtigkeit, Lagerung in der Nähe von Insektiziden wie Naphthalin oder Arzneimitteln, Giften und Chemikalien, die Schäden verursachen können).
- Installation des Produkts an einem ungeeigneten Ort, wodurch das Produkt Wetterbedingungen (Kälte, Hitze, Feuchtigkeit, Sonneneinstrahlung und Sonnenlichtreflexion) ausgesetzt wird,

die dazu führen können, dass der angegebene Betriebsbereich nicht eingehalten wird.

- Wenn der Käufer das Produkt nicht mit der vom Hersteller bereitgestellten Software verwendet oder wenn er Software von Drittanbietern auf das Produkt lädt, die nicht vom Hersteller herausgegeben oder ausdrücklich genehmigt wurde.
- Wenn dem zur Reparatur abgegebenen Produkt kein Kaufnachweis beigefügt wurde bzw. dieser nicht den Anforderungen entspricht.
- Jegliche nachträgliche Änderung der Angabe von Jahr, Monat und Tag des Kaufs, Name des Käufers oder Händlers und Seriennummer auf dem Kaufnachweis, der nicht vom Hersteller oder vom autorisierten Händler vorgenommen wurde.

Reparaturen nach Ablauf der Garantie:

Der Hersteller garantiert, dass er für das Produkt nach Ablauf der Garantiezeit weitere drei Jahre lang Reparaturen und Wartungsarbeiten gegen Bezahlung anbietet.

Haftungsbeschränkung:

Diese Garantie gilt nur für die Produkte des Herstellers Navkom d.o.o. und bezieht sich nicht auf andere Gegenstände, in welche die Produkte des Herstellers eingebaut werden können bzw. andere Gegenstände, mit denen die Produkte genutzt werden (wie etwa Türen, mechanische Schlossteile, die nicht vom Hersteller geliefert wurden, Beschläge und andere Mechanismen, die für die Nutzung der Produkte des Herstellers notwendig sind).

Navkom d.o.o. garantiert dem Käufer nicht, dass das Material, aus dem die Produkte hergestellt wurden, dem individuellen Zweck und der Einbausituation des Käufers entspricht. Der Käufer ist dazu verpflichtet zu prüfen, ob seine Einbausituation für die Nutzung der Produkte geeignet ist.

Navkom d.o.o. verkauft die Produkte so wie sie sind, und gibt keine zusätzlichen Gewährleistungen oder Garantien in Bezug auf die Eignung der Produkte für einen bestimmten Anwendungszweck. Der Käufer ist verpflichtet, selbst einzuschätzen, ob das Produkt dem Zweck und den Bedürfnissen des Käufers entspricht.

Navkom d.o.o. gibt keine weiteren ausdrücklichen Garantien oder

Gewährleistungen, weder in schriftlicher noch in mündlicher Form und weist jegliche implizite Haftung oder Garantie für die Eignung der Produkte für den Verkauf und/oder die Nutzung für einen bestimmten Zweck zurück. Der Haftungsausschluss gilt im weitest möglichen Umfang nach geltendem Recht.

Navkom d.o.o. haftet nicht für Schäden (direkte, indirekte, einschließlich entgangenem Gewinn), die aus der Nutzung der Produkte hervorgehen. Der Käufer übernimmt ausdrücklich die gesamte Verantwortung für alle Folgen, die aus der Nutzung der Produkte hervorgehen könnten. Ebenso übernimmt Navkom d.o.o. keine Haftung für Schäden, die sich aus der Unmöglichkeit der Verwendung des Produkts bzw. einem Funktionsausfall ergeben.

Falls eine der oben genannten Einschränkungen in Ihrem Land nicht gültig ist, gilt diese Einschränkung möglicherweise nicht für Sie oder nur bis zum gesetzlich festgelegten Umfang. Sollte diese Garantie nicht mit den in Ihrem Land geltenden Gesetzen vereinbar sein, wird davon ausgegangen, dass die Garantie bzw. ein Teil der Garantie so angepasst wird, dass sie den lokalen Gesetzen entspricht.

Touchpad hergestellt von:
Navkom d.o.o., Cesta v Log 19, 1351 Brezovica, Slowenien
info@navkom.si, www.navkom.si
Produktart:
elektronischer Codetaster für Zugangskontrolle

Seriennummer:

Einkaufsdatum:

Einbaudatum:

Kundenname und Kundenadresse:

Stempel und Unterschrift des Verkäufers:

INDEX

1. DEVICE COMPONENTS	18
2. TECHNICAL DATA	18
3. DESCRIPTION AND CORRECT USE OF KEYPAD	19
4. MAINTENANCE AND CLEANING OF THE DEVICE ...	19
5. APP CONTROL	19
6. QUICK GUIDE	22
7. ERROR DESCRIPTION AND ELIMINATION	23
8. MANUFACTURER'S WARRANTY	23

1. DEVICE COMPONENTS

The keypad:

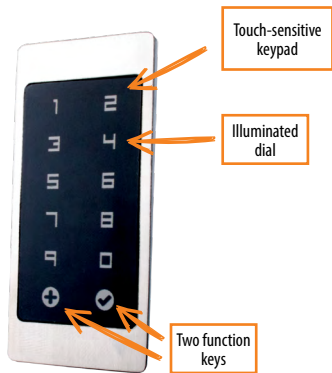

Control unit:

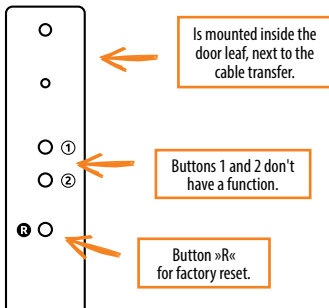

DIN control unit:

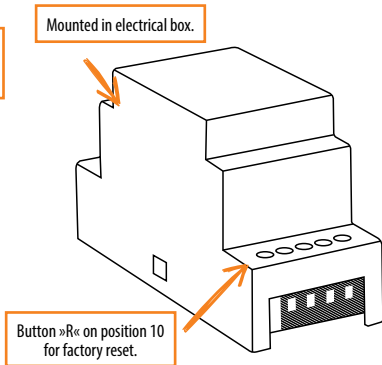

Mini control unit BBX:

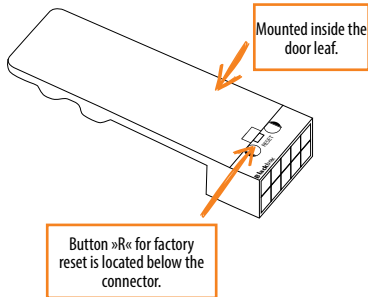

2. TECHNICAL DATA

- Voltage 8 – 30 V direct or alternating
- Use: maximum 150mA
- Number of codes: 100, of which 1 is an administrator code
- Length of code: optional, from 4 to 16 characters
- 2 separate relay exits (BBX mini control unit - 1 relay exit)
- 256-bit encrypted connection to the relay unit
- Capacitive illuminated keys
- Installation into a door wing
- App control/unlocking option

3. DESCRIPTION AND CORRECT USE OF KEYPAD

The keypad has 10 digits and two function keys: ⊕ (the plus), which is used for adding, and ☑ (the checkmark), which is used for code deleting and confirming or for unlocking. The keypad is illuminated with blue backlight. The function keys are illuminated with green backlight when a correct code has been inserted or when a suitable function is being activated. Red backlight is activated when the code is incorrect or when a suitable function is activated. Under strong light the illumination of the keypad is poorly visible and the keys will appear white. Should the programming of the keypad be made under strong light, it is recommended that you shade the keypad in order to better see the illumination and the light signals. When any of the keys is being pressed, you will hear a short beep, which signals that the key has been activated.

The keys are capacitive, and each has a sensor underneath, which detects a finger that has been pressed over. In order to activate a key, you have to cover the entire digit with your finger, by touching it lightly and quickly. If the finger approaches the key slowly, it might not activate the key. 100 different codes can be stored in the keypad. Each code can be of arbitrary length: at least 4 digits and not more than 16 digits. The first code that is set is the administrator's code. Only with this code it is possible to change the functions of the keypad and to add and delete other codes. There is only one administrator's code, stored in the keypad.

The keypad should be used only by the means of the finger. Do not use hard or sharp objects for typing, as they can damage the surface of the keypad.

The first code that is entered is the Administrator code and is the only one that can be entered at any time. Administrator code can be changed later but one needs to know the old one. Administrator code can be used also for unlocking. **ATTENTION: If you forget the administrator code, you will no longer be able to control the device and will have to reset it.**

The user code can only be used for unlocking the door. It cannot be used for adding or deleting other codes. The user code can be deleted at any time, using the administrator code. The keypad can store 99 user codes.

If you forget the user code, you can enter a new one, using the administrator code, or delete the entire database start from the beginning.

PERFORM THE FACTORY RESET

Factory reset operation can be performed by pressing R button on the control unit and holding it for 10 seconds. It deletes all codes from the memory (administrator code included).

If the factory reset is performed on the BBX control unit, the pairing of mobile phones or tablets is deleted. They need to be re-paired. After the reset function, all saved WiFi connections in the mobile phone settings have to be deleted.

Reset the device with the app: By clicking on the field "FACTORY RESET" all codes stored in the memory, including administrator code, will be erased and the device will be reset to factory settings. Connection with the mobile phones/devices will be lost. After this operation, mobile phone must be paired first.

Reset the device with doorphone signal wire: When the signal wire for opening the door of the door phone is connected to + on the power supply for 60 sec. all codes stored in the memory, including administrator code, will be erased and the device will be reset to factory settings. Connection with the mobile phones/devices will be lost. After this operation, mobile phone must be paired first.

4. MAINTENANCE AND CLEANING OF THE DEVICE

The device does not require maintenance. Should the keypad need cleaning, use a dry or slightly damp soft cloth. Do not use aggressive detergents, solvents, lye or acids for cleaning. Use of aggressive cleaning agents may damage the surface of the keypad and in this case complaints will be invalid.

5. APP CONTROL

Download the X-manager application to your smartphone or tablet from Google play or the App Store.

⚠ BEFORE THE FIRST CONNECTION, IT IS MANDATORY TO RESTORE THE FACTORY SETTINGS.

When the application first connects to the keyboard: If you have several X-manager devices nearby, the others that you are not currently connecting to must be disconnected from the power supply. This prevents the X-manager from connecting to another device that we do not currently want to connect to.

CONNECTION TO THE KEYPAD (ANDROID)

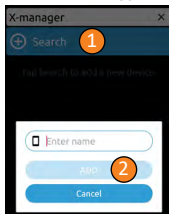

Every new keypad needs to be added in the x-manager application, before it can be used. If more than one device is connected to a single x-manager application, it is important that the first connection is established with one device at a time. The rest of the devices should not be connected to a power supply at the time of the first connection.

- 1 Press **Search**.
- 2 Enter the name of the device and press **ADD**.

CONNECTION TO THE KEYPAD (ANDROID) WITH AN ADDITIONAL DEVICE

A SINGLE KEYPAD CAN BE CONNECTED TO MORE THAN ONE DEVICE (X-MANAGER APP).

! If we are adding an additional device, it is necessary to turn off WiFi on already added devices, if these are nearby, otherwise they will try to connect and disable adding of an additional device.



- 1 Press the **i** icon next to the name of the keypad on the device which has already established connection with the keypad.
The password will appear on the lower portion of the screen. Write it down.
- 2 On the new device, press **Search**, and in the next step, choose the option **MANUAL**. When prompted, enter the name and the previously retrieved password of the keypad.

DISCONNECTING THE KEYPAD (ANDROID)

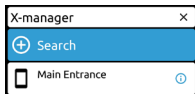

Press and hold the name of the keypad.
When prompted, confirm the disconnection.

CONNECTION TO THE KEYPAD (APPLE)

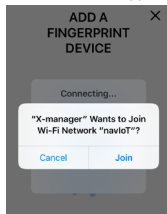

Every new keypad needs to be added in the x-manager application, before it can be used. If more than one device is connected to a single x-manager application, it is important that the first connection is established with one device at a time. The rest of the devices should not be connected to a power supply at the time of the first connection.

- o Firstly, press **Add device**, followed by **START**.
- o To confirm the connection, press **Join**.
- o After entering the name of the keypad, press **Setup**.

CONNECTION TO THE KEYPAD (APPLE) WITH AN ADDITIONAL DEVICE

A SINGLE KEYPAD CAN BE CONNECTED TO MORE THAN ONE DEVICE (X-MANAGER APP).

! If we are adding an additional device, it is necessary to turn off WiFi on already added devices, if these are nearby, otherwise they will try to connect and disable adding of an additional device.

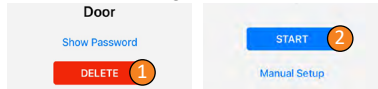

- 1 Press the **i** icon next to the name of the keypad on the device with established connection to the keypad. After prompted, press **Show password**.
The password will appear on the lower portion of the screen. Write it down.
- 2 On the new device, press **+** and in the next step, chose the option **Manual Setup**. When prompted, enter the name and the previously retrieved password of the reader and press **SETUP**.

DISCONNECTING THE KEYPAD (APPLE)

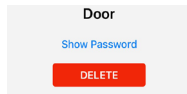

Press the **i** next to the name of the keypad
and then confirm by pressing **DELETE**.

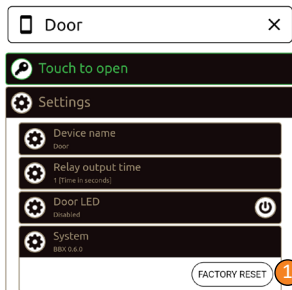
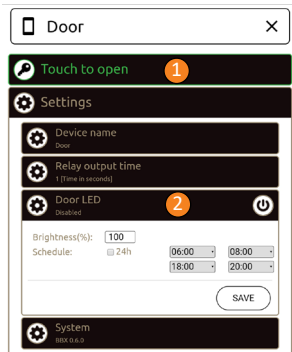

UNLOCKING THE DOOR WITH THE APP

The user or administrator can unlock/open the door with the APP.

- 1 By clicking on the field "Touch to open" the door will unlock.

LED SETTINGS

- 2 **LED SETTINGS:** If there is an additional LED lighting in the door, it can be connected to the system and controlled by the X-manager (only with door leaf control unit). It is possible to adjust the brightness (1% to 100%) and the schedule for turning the lighting on/off. If the checkbox next to the 24h is checked, the LED will be switched on continuously.

RESET THE DEVICE WITH THE APP

- 1 By clicking on the field "FACTORY RESET" all codes stored in the memory, including administrator code, will be erased and the device will be reset to factory settings. Connection with the mobile phones/devices will be lost. After this operation, mobile phone must be paired first.

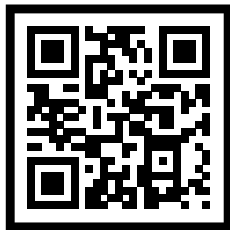

* This step is not available with the BBX control unit

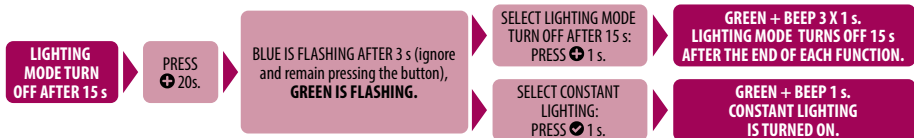
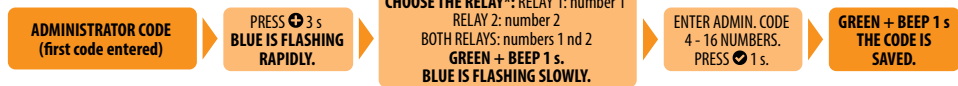

7. ERROR DESCRIPTION AND ELIMINATION

DESCRIPTION	CAUSE
The keypad does not react to the touch of a finger.	You did not use enough of the finger's surface to press the key. The finger must cover the entire digit.
	You drew the finger to the key too slowly. The key must be pressed quickly.
	If the device still does not react after several attempts, it is malfunctioning and you should call a repairman.
The door does not open after entering the code.	You forgot to press  after entering the code.
	The code is incorrect.
	The code has been deleted.
	If the code is correct and after entering it a green LED lights up and a beep goes on for 1s, the electric lock is malfunctioning. Call a repairman.
I cannot see the illumination of the keypad.	Illumination of the keypad is poorly visible under the strong light.
	The device's illumination has been disabled. Press any key to turn on the illumination.
	The device has been turned off or is not plugged in.
	The device is malfunctioning. Call a repairman.
The red LED is on constantly. I cannot enter a code.	The wrong code has been entered 3 times in a row and the keypad is temporarily locked.
The red LED is blinking constantly.	The device is malfunctioning. Call a repairman.

8. MANUFACTURER'S WARRANTY

Guarantee terms:

The guarantee is valid for the period of 36 months from the day of handing over the product to the end buyer (hereinafter referred to as the buyer). The producer of the product, NAVKOM d.o.o., hereby guarantees that the functioning of the Biohandle, Bioreader, Modul, Touchpad or Biopass product (hereinafter referred to as the product) will be faultless during the guarantee period and that the materials from which it is made are without faults or damage. If the buyer establishes that the product is malfunctioning, the buyer may claim the guarantee with the dealer or producer, who in turn issues a receipt to the buyer confirming receipt of the complaint. This guarantee applies to the country in which the product was purchased by the end buyer. In the event that the products are transported abroad, and that appropriate technical conditions for use of the product and suitable climatic and environmental conditions are provided, this guarantee is also valid abroad provided that an organised service network of the producer or authorised dealer established.

Products are affected by the weather conditions to which they are exposed. The producer guarantees flawless operation of the product as long as the product is not exposed to excessive moisture. The producer also guarantees flawless operation of the product in suitable climatic conditions, i.e. in the temperature range between -30 °C to +80 °C. The producer does not guarantee operation of the product beyond the specified climate limits.

The warranty only applies to properly maintained products. Dirt may accumulate on the product which can damage the product. The buyer is obliged to maintain the product properly. The producer does not guarantee products that have not been properly maintained.

In case of a justified complaint, the producer shall under

take to correct the error in the functioning of the product within 45 days from the date of the complaint. In case the error is not remedied within the period specified above, the customer is entitled to a new product provided by the producer.

In case the producer does not provide timely repair or replacement of the product, the buyer is entitled to terminate the contract and request a refund or a reduction of the purchase price.

Warranty card:

THESE GUARANTEE TERMS TOGETHER WITH A RECEIPT (INVOICE) PRESENT THE PRODUCER'S WARRANTY CARD. THE BUYER IS OBLIGED TO KEEP THESE GUARANTEE TERMS AND THE RECEIPT THROUGHOUT THE GUARANTEE PERIOD.

This guarantee is issued by the producer:

Navkom d.o.o.

Cesta v Log 19

1353 Brezovica

Registration number: 1646729000

VAT ID No.: 39134725

Information about the dealer's company and registered office, the date of hand over of the goods and information identifying the goods subject to the guarantee can be found on the invoice and/or delivery note received by the buyer when purchasing the product.

Claiming the guarantee:

The buyer shall undertake all the risks and costs arising from transporting the product from the authorised dealer or the authorised service.

When claiming the guarantee, the buyer is obliged to submit the receipt which proves the purchase of the product. The invoice must contain the following information: dealer's name, product serial number, year, month and day of purchase. The buyer is obliged to keep the invoice

and these guarantee terms for the entire duration of the guarantee period.

Navkom d. o. o. reserves the right to reject the guarantee claim in the event that no proof of purchase (invoice, receipt) is submitted or in case the data on the invoice are incomplete, illegible or there is a subsequent change or an intervention visible on the invoice which casts doubt on the authenticity of the evidence.

Keep the receipt in a safe place as you will not be able to obtain a duplicate!

The buyer claims the guarantee in writing directly from the producer or dealer, or verbally from the dealer. In such case, the dealer is obliged to prepare an appropriate report on the complaint. Upon exercising the guarantee claim, the buyer is obliged to submit a warranty card and invoice as proof of purchase. The buyer is obliged to enable the repair of the product, if the repair is carried out at the buyer's location.

If the repair at the buyer's location was not carried out within 45 days because the buyer hindered it (the buyer was unavailable, unreachable or absent), the buyer has no right to request a new product. If it is necessary to send the product to an authorised service centre or to the producer, the buyer is obliged to ensure that the product is properly secured before shipment. The buyer is entitled to a replacement product provided by an authorised service centre for the duration of the repair.

The guarantee does not exclude the rights of the buyer arising from liability for material defects.

Extending the guarantee:

If the buyer claims the guarantee for a product and an authorised service establishes that the complaint is justified, the guarantee period shall be extended for the period of time during which the product is being repaired. If the product for which the guarantee was claimed underwent a major service or the product was replaced with a new one,

the buyer shall be issued a new guarantee for a period of 24 months. For the new guarantee, the buyer is issued a new receipt which the buyer is obliged to keep for the entire duration of the guarantee.

The guarantee cannot be claimed in the following cases:

- Any defects caused by improper handling of the product. Any handling of the product that does not comply with the enclosed operating instructions.
- Any defects caused by not maintaining the product or improper maintenance of the product (e.g. cleaning of the surface with corrosive agents, failure to update the software, etc.). Failure to clean the product regularly with suitable agents may result in damage to the product that cannot be claimed under warranty.
- Any interference with the product performed by the buyer himself/herself or a third party who has not been authorised by Navkom d.o.o. The guarantee cannot be claimed if it has been established that the product has been tampered with by a third party.
- Any malfunction caused by service, adjustment, cleaning or other handling of the product by anyone except servicers authorised by Navkom d.o.o.
- Any malfunction caused by transport, fall, impact, etc. which occurred after the purchase of the product.
- Any malfunction caused by fire, earthquake, flood, lighting, other natural disasters, polluted environment or inadequate electric supply voltage.
- Any malfunction caused by negligent handling or improper keeping/storage of the product (such as storing the product at high temperatures and humidity, next to insecticides, such as naphthalene, or potentially hazardous drugs, poisons or chemicals).
- Installing the product in an unsuitable location where the product is exposed to unsuitable weather conditions

(cold, heat, humidity, direct or reflected sunlight) which can lead to conditions that exceed the declared operating range.

- If the buyer does not use the product with the producer-supplied software or if the buyer installs third-party software that is not supplied or explicitly approved by the producer.
- When the product submitted for repair is not accompanied by a receipt or the receipt is not valid.
- Any subsequent changes to the receipt, which were not made by the producer or authorised dealer, namely changes of the year, month and day of purchase, the name of the buyer or dealer and the serial number.

Repairs after expiration of the guarantee

The producer undertakes to provide repairs and servicing of products against payment for three years after expiration of the guarantee period.

Limitation of liability:

This guarantee applies only to Navkom d.o.o. products and does not apply to other components containing the producer's products or other components used with the products (such as doors, mechanical locks not provided by the producer, fittings and other mechanisms necessary for the use of the producer's products).

Navkom d.o.o. does not guarantee that the material from which the products are made fits the individual needs and environmental situation of the buyer. The buyer is obliged to check whether his/her environment is suitable for use of the products.

Navkom d.o.o. offers the products »as they are« and makes no further representations or guarantees about their fitness for a particular purpose. The buyer is obliged to independently assess whether the product meets the purpose and needs of the buyer.

Navkom d.o.o. expressly disclaims any and all guarantees

of any kind, whether written or oral, and disclaims any implied guarantees or conditions of merchantability or fitness for a particular purpose. Exclusion applies to the maximum extent permitted by applicable law.

In no event is Navkom d.o.o. liable for any damage (direct or indirect, including lost profits) arising from use of the products. The buyer expressly accepts all responsibility for any consequences that may arise from use of the products. In addition, Navkom d.o.o. can not be held liable for any damage resulting from inability to use the product or product failure.

In the event that a particular exclusion defined above is not applicable in your country, such exclusion may not apply to you or is valid to the extent permitted by law. Should this guarantee be inconsistent with local law, it is considered that the guarantee or part thereof is adapted in accordance with applicable local law.

Touchpad was manufactured by:
Navkom d.o.o., Cesta v Log 19, 1351 Brezovica, Slovenia
info@navkom.si, www.navkom.si
Product type:
Keypad based access control device

Serial number:

Purchase date:

Installation date:

Name and address of the customer:

Stamp and signature of the seller:

INDICE

1. COMPONENTI DEL SISTEMA	26
2. CARATTERISTICHE TECNICHE	26
3. DESCRIZIONE E USO CORRETTO DELLA TASTIERA	27
4. MANUTENZIONE E PULIZIA DEL DISPOSITIVO	27
5. CONTROLLO APP	27
6. GUIDA VELOCE	30
7. DESCRIZIONE E RISOLUZIONE DEGLI ERRORI	31
8. GARANZIA DEL PRODUTTORE	31

1. COMPONENTI DEL SISTEMA

Immagine della tastiera:



Tastiera sensibile al tatto

Tastiera illuminata

Tasti funzionali

Unità di controllo:

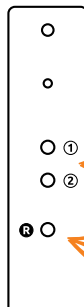

È posizionato nel profilo della porta, accanto al passacavi.

I tasti 1 e 2 non sono utilizzati.

Il tasto »R« ripristina i dispositivi alle impostazioni di fabbrica.

Mini unità di controllo BBX:

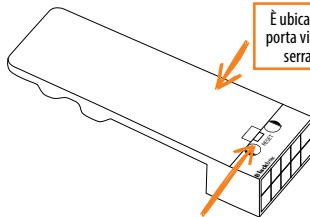

È ubicata nella porta vicino alla serratura.

Il tasto »R« per il ripristino delle impostazioni di fabbrica è accanto al connettore.

Unità di controllo DIN:

Per l'installazione nella scatola elettrica.

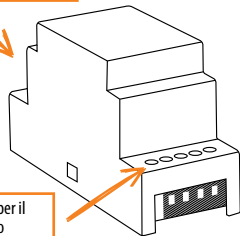

Il tasto »R« per il ripristino delle impostazioni di fabbrica in posizione 10.

2. CARATTERISTICHE TECNICHE

- Tensione di alimentazione 8 - 30 V, corrente continua
- Consumo massimo 150 mA
- Numero di codici: 100, di cui almeno 1 codice amministratore
- Lunghezza del codice: facoltativa, da 4 a 16 cifre
- 2 uscite relè separate (Mini unità di controllo BBX - 1 uscita relè)
- Connessione all'unità relè criptata a 256-bit
- Tasti capacitivi illuminati
- Installazione a pannello e a muro, incassata ad appoggio.
- Opzione di controllo / sblocco app

3. DESCRIZIONE E USO CORRETTO DELLA TASTIERA

Sulla tastiera si trovano 10 tasti numerali e due tasti funzionali: **+** il plus per l'aggiunta di codici, e **☑** la spunta per la cancellazione e la conferma di codici ovvero l'apertura di porte.

La tastiera è illuminata con luce azzurra, di giorno invece i tasti sono bianchi. I tasti funzionali sono dotati di due colori supplementari. L'asterisco si illumina di verde al riconoscimento del codice inserito ovvero all'avvio di una determinata funzione. **+** si illumina di rosso all'inserimento di un codice errato ovvero all'avvio di una determinata funzione. Nel caso di forte illuminazione esterna l'illuminazione della tastiera sarà scarsamente percettibile e i tasti risulteranno bianchi. Se la programmazione della tastiera avviene in condizioni di forte luce, si raccomanda di oscurare la tastiera in modo da aumentare la visibilità dell'illuminazione e dei segnali luminosi. Ad ogni pressione di qualsiasi tasto il dispositivo emette un breve segnale acustico, il quale segnala l'attivazione del pulsante.

I tasti del dispositivo sono di tipo capacitivo, il che significa che sotto ogni tasto si trova un sensore, il quale registra la pressione del dito sul tasto. Per attivare il tasto è necessario coprire con il dito l'intera superficie del numero con una pressione leggera e veloce. Se si avvicina il dito al tasto in modo troppo lento è possibile che il tasto non verrà attivato.

Nella tastiera è possibile inserire 100 codici diversi. La lunghezza di ogni codice è facoltativa e può variare tra minimo 4 e massimo 16 numeri. Il primo codice programmato è considerato codice amministratore. Con questo codice è possibile gestire il dispositivo nonché aggiungere e cancellare altri codici. È possibile programmare solo un codice amministratore.

È necessario premere i tasti della tastiera con le dita ed evi-

tare di utilizzare oggetti rigidi o affilati, i quali potrebbero danneggiare la superficie della tastiera.

Il codice amministratore può essere modificato posteriormente, ma per effettuare la modifica è necessario conoscere il codice precedente. Il codice amministratore può essere utilizzato anche per effettuare l'apertura di porte. **ATTENZIONE: Se si dimentica il codice amministratore si dovrà effettuare il reset del sistema per poter gestire il dispositivo.**

Il codice utente può essere utilizzato soltanto per l'apertura di porte e non può essere utilizzato per l'aggiunta o la cancellazione di altri codici. Il codice utente può essere cancellato in qualsiasi momento con l'aiuto del codice amministratore. Nella tastiera è possibile inserire 99 differenti codici utente.

Se si dimentica il codice dell'utente si può inserire un codice supplementare oppure cancellare l'intera base di codici e riprogrammare la serratura con l'aiuto del codice amministratore.

RIPRISTINO ALLE IMPOSTAZIONI DI FABBRICA

Possiamo cancellare tutte i codice dalla memoria (compresi i codice dell'amministratore) e ritornare alle impostazioni di fabbrica tenendo premuto per 10 secondi il tasto R sull'unità di controllo.

Sulla centralina BBX mini montata nell'anta, premere il pulsante RESET per 10 secondi. Il segno più **+** e il segno di spunta **☑** si illuminano di rosso. Tutti i codici sono stati cancellati e il dispositivo è tornato alle impostazioni di fabbrica. Tablet e smartphone associati in precedenza devono essere nuovamente accoppiati. Nell'APP si deve cancellare il dispositivo Navkom e iniziare una nuova installazione.

In alternativa al reset mediante pulsante sulla BBX, si può utilizzare il Pulsante Remoto di apertura porta, se presente. In tal caso occorre tenere premuto il pulsante per 60

secondi, fino a quando sulla tastiera il segno più **+** e il segno di spunta **☑** si illuminano di rosso.

4. MANUTENZIONE E PULIZIA DEL DISPOSITIVO

Il dispositivo non richiede manutenzione particolare. Per eventuali pulizie della tastiera utilizzare un panno morbido secco o leggermente umido. Non utilizzare detersivi aggressivi, solventi, soluzioni alcaline o acidi per pulire il dispositivo. Le sostanze aggressive potrebbero danneggiare la superficie della tastiera e comportare all'annullamento della garanzia.

5. CONTROLLO APP

Scarica l'applicazione X-manager sul tuo smartphone o tablet da Google Play o dall'App Store.

! AL PRIMO COLLEGAMENTO SI DEVE ESEGUIRE IL RESET AI VALORI DI FABBRICA.

Quando l'applicazione si connette per la prima volta alla tastiera: Se nelle vicinanze ci sono più dispositivi gestiti da X-manager, essi devono essere spenti, al fine di evitare il collegamento automatico ad uno di loro.

COLLEGAMENTO AL TASTIERA (ANDROID)



Prima di utilizzare una nuova tastiera, è necessario aggiungerla nell'APP X-manager. Se verrà collegata più di un tastiera o lettore biometrico, è importante che il primo collegamento con il dispositivo Navkom avvenga in modo esclusivo, disabilitando gli altri prodotti.

- 1 Premere **Ricerca**.
- 2 Immettere il nome della tastiera e premere **AGGIUNGERE**.

COLLEGAMENTO AL TASTIERA CON UN DISPOSITIVO ANDROID AGGIUNTIVO

UNA SINGOLA TASTIERA PUÒ ESSERE COLLEGATA A PIÙ DI UN TELEFONO (O TABLET) SUL QUALE SIA INSTALLATA L'APP X-MANAGER

! Se stiamo aggiungendo un telefono aggiuntivo, è necessario disattivare il WiFi sui telefoni già configurati, se questi sono vicini, altrimenti proveranno a connettersi e disabiliteranno l'aggiunta di un dispositivo aggiuntivo.



1 L'icona accanto al nome della tastiera deve essere premiata sul display del dispositivo connesso al tastiera.

La password apparirà per alcuni secondi nella parte inferiore dello schermo. Si prega di prendere nota della password.

2 Su un nuovo dispositivo, premere **Ricerca** e scegliere l'opzione **MANUALE** nel passaggio successivo. Quando richiesto, inserire il nome e la password acquisita al punto 1.

SCOLLEGARE LA TASTIERA (ANDROID)

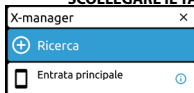

Appoggiare il dito sul nome della tastiera, tenendolo in posizione fino a quando la disconnessione viene confermata.

COLLEGAMENTO AL TASTIERA (APPLE)

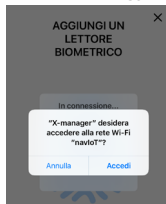

Prima di utilizzare una nuova tastiera, è necessario aggiungerla nell'APP X-manager. Se verrà collegata più di un tastiera o lettore biometrico, è importante che il primo collegamento con il dispositivo Navkom avvenga in modo esclusivo, disabilitando gli altri prodotti.

- o In primo luogo, premere **AGGIUNGI**, seguito da **AVVIA**.
- o Per confermare la connessione, premere **Accedi**.
- o Dopo aver inserito il nome della tastiera, premere **IMPOSTAZIONE**.

COLLEGAMENTO AL TASTIERA CON UN DISPOSITIVO APPLE AGGIUNTIVO

UNA SINGOLA TASTIERA PUÒ ESSERE COLLEGATA A PIÙ DI UN TELEFONO (O TABLET) SUL QUALE SIA INSTALLATA L'APP X-MANAGER

! Se stiamo aggiungendo un telefono aggiuntivo, è necessario disattivare il WiFi sui telefoni già configurati, se questi sono vicini, altrimenti proveranno a connettersi e disabiliteranno l'aggiunta di un dispositivo aggiuntivo.

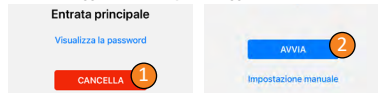

1 L'icona accanto al nome della tastiera deve essere premiata sul display del dispositivo connesso al tastiera.

Toccando **Visualizza la password** la password sarà visibile.

2 Su un nuovo dispositivo, premere + e scegliere l'opzione **impostazione manuale** nel passaggio successivo. Quando richiesto, inserire il nome e la password acquisita al punto 1 e premere impostazioni.

SCOLLEGARE LA TASTIERA (APPLE)



Premere la **i** accanto al nome della tastiera e quindi **CANCELLA**.



APERTURA DELLA PORTA MEDIANTE APP

Amministratori e Utenti possono sbloccare / aprire la porta usando l'APP.

- 1 Cliccando sul campo "Apri la porta" l'unità comanderà il motore.

IMPOSTAZIONI LED

- 2 **Impostazioni LED:** con l'unità di controllo installata nella porta è possibile alimentare un'illuminazione LED decorativa, o di cortesia, ubicata nella porta; mediante l'APP X-manager è possibile regolare il flusso luminoso (da 1% a 100%) e stabilire le ore di accensione del LED. Selezionando la casella di controllo "24 ore", il LED resterà continuamente acceso.

RESET DEL DISPOSITIVO MEDIANTE APP

- 1 **FACENDO CLIC SUL CAMPO "FACTORY RESET";** tutte le impronte digitali archiviate nella memoria, comprese quelle dell'amministratore, verranno cancellate e il dispositivo verrà ripristinato alle impostazioni di fabbrica. La connessione con lo smartphone/tablet andrà persa. Dopo questa operazione, lo smartphone deve essere nuovamente associato.

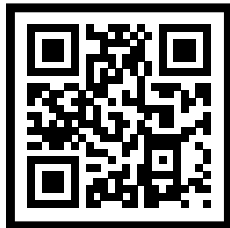

* Questo passaggio non è disponibile con l'unità di controllo BBX

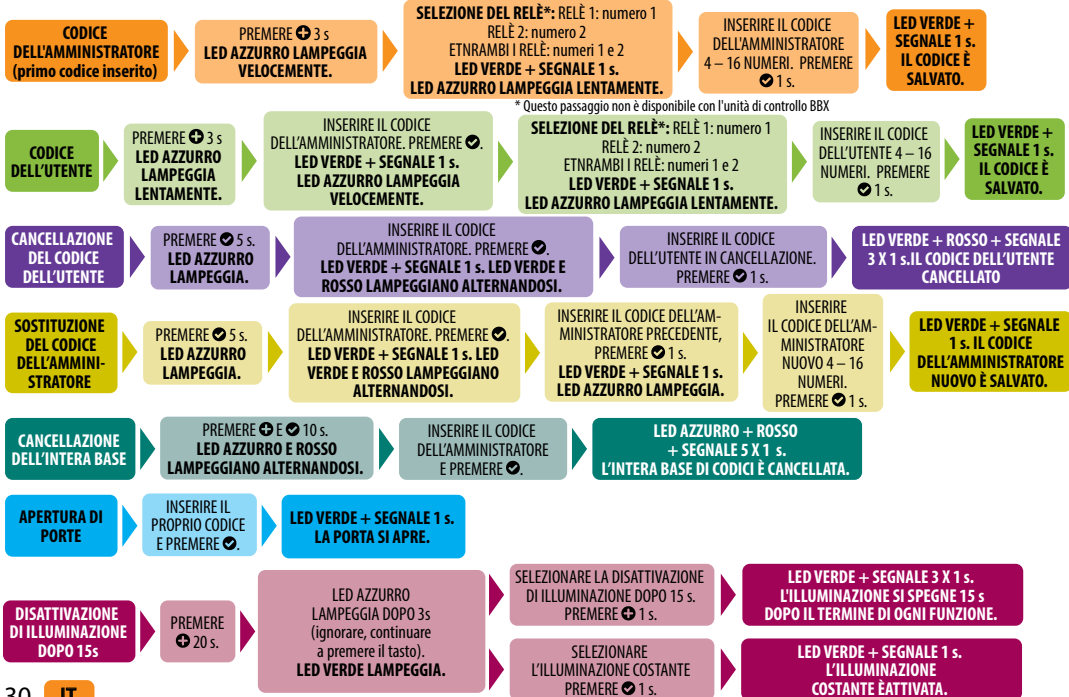

7. DESCRIZIONE ED ELIMINAZIONE DEGLI ERRORI

ERRORE	CAUSA
La tastiera non reagisce alla pressione del dito.	Il tasto è stato premuto con superficie troppo piccola del dito. Il dito deve coprire l'intera superficie del numero.
	Il dito è stato avvicinato al tasto troppo lentamente. Il tasto deve essere premuto velocemente.
	Se anche dopo vari tentativi il dispositivo non reagisce, è necessario chiamare un tecnico perché nel dispositivo si è verificato un errore.
Dopo l'inserimento del codice la porta non si apre.	Non si è premuto il tasto  dopo l'inserimento del codice.
	Il codice è errato.
	Il codice è stato cancellato.
	Se il codice inserito è corretto e dopo l'inserimento il LED verde si accende, accompagnato da un segnale acustico 1 x 1 s, si è verificato un errore nella serratura elettronica. Chiamare un tecnico.
La tastiera non è illuminata.	Nel caso di forte illuminazione esteriore l'illuminazione della tastiera è scarsamente visibile.
	L'illuminazione della tastiera è stata disattivata. Premere qualsiasi tasto per avviare l'illuminazione.
	Il dispositivo è spento ovvero non allacciato all'alimentazione.
	Errore nel dispositivo, chiamare un tecnico.
Il LED è acceso continuamente. Impossibile inserire il codice.	inserimenti consecutivi di un codice errato. La tastiera è temporaneamente bloccata.
Il LED rosso lampeggia continuamente.	Errore nel dispositivo. Chiamare un tecnico.

8. GARANZIA DEL PRODUTTORE

Termini di garanzia:

La garanzia è valida per un periodo di 36 mesi a partire dal giorno di consegna del prodotto all'acquirente finale (qui di seguito indicato come l'acquirente). Il produttore, NAVKOM d.o.o., con il presente documento garantisce che il funzionamento del prodotto Biohandle, Bioreader, Modul, Touchpad o Biopass (qui di seguito indicato come il prodotto) sarà impeccabile durante il periodo di garanzia e che i materiali di cui è composto non saranno soggetti ad anomalie o danni.

Se l'acquirente stabilisce che il prodotto presenta dei malfunzionamenti, l'acquirente potrà fare richiesta di assistenza in garanzia presso il rivenditore o il produttore, che a loro volta dovranno produrre una ricevuta per l'acquirente a conferma della richiesta presentata. La garanzia è valida nel Paese in cui il prodotto è stato acquistato dall'acquirente finale. Qualora i prodotti siano stati trasportati all'estero, e siano state osservate le adeguate condizioni tecniche per l'uso del prodotto e adeguate condizioni climatiche e ambientali, la presente garanzia ha validità anche all'estero, a condizione che sia presente una rete organizzata di assistenza del produttore o del rivenditore autorizzato.

I prodotti subiscono l'impatto delle condizioni meteo a cui vengono esposti. Il produttore garantisce un funzionamento impeccabile del prodotto a condizione che il prodotto non venga esposto a umidità eccessiva. Il produttore garantisce inoltre un funzionamento impeccabile del prodotto in condizioni meteo adeguate, cioè in un intervallo di temperatura da -30 °C a +80 °C. Il produttore non garantisce il funzionamento del prodotto oltre i limiti climatici specificati.

La garanzia è valida solo sui prodotti sottoposti ad adeguata manutenzione. Il prodotto potrebbe subire danni a causa dell'accumulo di sporco. L'acquirente è tenuto a sottoporre

il prodotto ad adeguata manutenzione. Il produttore non garantisce i prodotti che non sono stati sottoposti ad adeguata manutenzione.

Qualora la richiesta di assistenza sia giustificata, il produttore si impegnerà a correggere l'errore nel funzionamento del prodotto entro 45 giorni dalla data della richiesta. Qualora l'errore non venga corretto entro il periodo sopra indicato, il cliente ha diritto a ricevere un nuovo prodotto da parte del produttore.

Qualora il produttore non fornisca una riparazione o una sostituzione tempestiva del prodotto, l'acquirente ha diritto a rescindere il contratto e richiedere un rimborso o una riduzione del prezzo di acquisto.

Scheda di garanzia:

I PRESENTI TERMINI DI GARANZIA, INSIEME ALLA RICEVUTA (FATTURA), COSTITUISCONO LA SCHEDE DI GARANZIA DEL PRODUTTORE. L'ACQUIRENTE È TENUTO A CONSERVARE I PRESENTI TERMINI DI GARANZIA E LA RICEVUTA PER TUTTO IL PERIODO DI GARANZIA.

La presente garanzia è rilasciata dal produttore:

Navkom d.o.o.

Cesta v Log 19

1353 Brezovica

Numero di registrazione: 1646729000

P. IVA: 39134725

Le informazioni sull'azienda distributrice e la sede legale, la data di consegna della merce e le informazioni che identificano la merce coperta da garanzia sono riportate sulla fattura e/o sulla bolla di consegna fornite all'acquirente al momento dell'acquisto.

Richiesta di assistenza in garanzia:

L'acquirente si assumerà tutti i rischi e i costi legati al trasporto del prodotto dal rivenditore autorizzato o dal centro di assistenza autorizzato.

Al momento della richiesta di assistenza in garanzia, l'acquirente è tenuto a presentare la ricevuta come prova di

acquisto del prodotto. La fattura deve contenere i seguenti dati: nome del rivenditore, numero di serie del prodotto, anno, mese e giorno di acquisto. L'acquirente è tenuto a conservare la fattura e i presenti termini di garanzia per l'intera durata del periodo di garanzia.

Navkom d.o.o. si riserva il diritto di rifiutare la richiesta di assistenza in garanzia qualora non venga presentata la prova di acquisto (fattura, ricevuta) o qualora i dati sulla fattura siano incompleti, illeggibili o in un secondo momento sulla fattura siano stati apportati una variazione o un intervento visibili, che mettano in dubbio l'autenticità della prova di acquisto.

Conservare la ricevuta in un luogo sicuro, in quanto non sarà possibile ottenerne una copia!

L'acquirente presenterà la richiesta di assistenza in garanzia per iscritto direttamente al produttore o al rivenditore, o a voce presso il rivenditore. In questo caso, il rivenditore è tenuto a stilare un rapporto adeguato sulla richiesta presentata. Nell'esercitare il diritto di assistenza in garanzia, l'acquirente è tenuto a presentare una scheda di garanzia e la fattura che prova l'avvenuto acquisto. L'acquirente è tenuto a consentire la riparazione del prodotto, se questa avviene presso i propri locali.

Se la riparazione presso i locali dell'acquirente non viene effettuata entro 45 giorni a causa del fatto che l'acquirente stesso che non ne ha consentito lo svolgimento (non rendendosi disponibile, rendendosi irraggiungibile o assente), l'acquirente non avrà diritto a richiedere un nuovo prodotto. Se è necessario inviare il prodotto a un centro di assistenza autorizzato o al produttore stesso, l'acquirente è tenuto a far sì che il prodotto sia adeguatamente preparato prima della spedizione. L'acquirente ha diritto a ricevere un prodotto sostitutivo fornito da un centro di assistenza autorizzato per tutta la durata della riparazione.

La garanzia non esclude i diritti dell'acquirente legati alla responsabilità per difetti materiali.

Estensione della garanzia:

Se l'acquirente fa richiesta di assistenza in garanzia per un prodotto e un centro di assistenza autorizzato stabilisce che la richiesta è giustificata, il periodo di garanzia verrà esteso per il periodo di tempo corrispondente alla riparazione del prodotto. Se il prodotto per cui è stata richiesta l'assistenza in garanzia viene sottoposto a una riparazione di grande entità o viene sostituito con un nuovo prodotto, l'acquirente riceverà una nuova garanzia della durata di 24 mesi. Per la nuova garanzia, all'acquirente verrà fornita una nuova ricevuta che questi dovrà conservare per l'intera durata della garanzia.

La garanzia non può essere utilizzata nei seguenti casi:

- Eventuali difetti provocati da una manipolazione impropria del prodotto. Qualsiasi manipolazione del prodotto che non sia conforme alle istruzioni operative allegate.
- Eventuali difetti provocati da una mancata o inadeguata manutenzione del prodotto (ad es. pulizia della superficie con agenti corrosivi, mancato aggiornamento del software, ecc.). Se il prodotto non viene pulito regolarmente con agenti adeguati, questo potrebbe subire danni che non vengono coperti dalla garanzia.
- Qualsiasi interferenza con il prodotto ad opera dell'acquirente stesso o di un soggetto terzo non autorizzato da Navkom d.o.o. La garanzia non è attivabile qualora si ritenga che il prodotto sia stato manomesso da un soggetto terzo.
- Qualsiasi malfunzionamento provocato da interventi, regolazioni, pulizia o altre manipolazioni del prodotto da parte di soggetti che non siano tecnici autorizzati da Navkom d.o.o.
- Qualsiasi malfunzionamento provocato da movimentazione, cadute, urti, ecc. che si siano verificati dopo l'acquisto del prodotto.

- Qualsiasi malfunzionamento provocato da incendi, terremoti, alluvioni, fulmini, altri disastri naturali, inquinamento ambientale o tensione elettrica inadeguata.
- Qualsiasi malfunzionamento provocato da negligenze nella movimentazione o nella conservazione/stoccaggio del prodotto (ad esempio, se il prodotto viene stoccato in ambienti con temperatura e umidità elevate, vicino a insetticidi come la naftalina, o farmaci, veleni o prodotti chimici potenzialmente pericolosi).
- Se il prodotto viene installato in un luogo non adeguato, dove rimane esposto a condizioni climatiche inadatte (freddo, caldo, umidità, luce solare diretta o riflessa), che possono creare condizioni non previste nell'intervallo operativo dichiarato.
- Se l'acquirente non utilizza il prodotto con il software fornito dal produttore o se l'acquirente installa un software di terzi che non è stato fornito o esplicitamente approvato dal produttore.
- Quando il prodotto inviato per la riparazione non è accompagnato da ricevuta, o tale ricevuta non è valida.
- Qualsiasi modifica successiva alla ricevuta, non apporata dal produttore o dal rivenditore autorizzato, cioè modifica dell'anno, del mese e del giorno di acquisto, del nome dell'acquirente o del rivenditore e del numero di serie.

Riparazioni dopo la scadenza della garanzia

Il produttore si impegna a fornire a pagamento la riparazione e l'assistenza sui prodotti per tre anni dopo la scadenza del periodo di garanzia.

Limitazione della responsabilità:

La presente garanzia è valida esclusivamente sui prodotti di Navkom d.o.o. e non su altri componenti contenenti i prodotti del produttore o altri componenti utilizzati con tali prodotti (ad es. porte, serrature meccaniche non fornite dal produttore, accessori e altri meccanismi necessari per l'uso dei prodotti del produttore).

Navkom d.o.o. non garantisce che il materiale con cui sono realizzati i prodotti sia adeguato alle specifiche esigenze o alla situazione ambientale dell'acquirente. L'acquirente è obbligato a verificare che il proprio ambiente sia adeguato all'uso dei prodotti.

Navkom d.o.o. offre i prodotti "così come sono" e non rilascia ulteriori dichiarazioni o garanzie sulla loro idoneità per finalità particolari. L'acquirente è tenuto a valutare in modo indipendente se il prodotto è in linea con le proprie finalità ed esigenze.

Navkom d.o.o. declina espressamente qualsiasi garanzia di qualsiasi tipo, scritta od orale, e declina qualsiasi garanzia o condizione implicita di commerciabilità o idoneità per scopi specifici. L'esclusione si applica nella massima misura consentita dalla legge in vigore.

In nessun caso Navkom d.o.o. sarà responsabile dei danni (diretti o indiretti, inclusa la perdita di profitti) legati all'uso dei prodotti. L'acquirente si fa espressamente carico di tutta la responsabilità per eventuali conseguenze legate all'uso dei prodotti. Inoltre, Navkom d.o.o. non può assumersi alcuna responsabilità per eventuali danni relativi a un errato uso del prodotto o al guasto del prodotto.

Qualora una specifica esclusione tra quelle sopra indicate non sia valida nel Paese dell'utente, tale esclusione potrebbe non essere applicabile o valida nella misura consentita dalla legge. Qualora la presente garanzia non fosse conforme alle leggi locali, la garanzia o parte di essa dovrà essere adattata in base alla legge locale vigente.

Il dispositivo Touchpad è stato prodotto dalla società

Navkom d.o.o., Cesta v Log 19, 1351 Brezovica, Slovenia
info@navkom.si, www.navkom.si

Tipologia del prodotto:

Dispositivo elettronico per apertura di porte, basato sull'codice numerico.

Numero di serie:

Data dell'acquisto:

Data del montaggio:

Nome e indirizzo dell'acquirente:

Timbro e firma del venditore:

TABLE DES MATIÈRES

1. COMPOSANTS DU DISPOSITIF	34
2. DONNÉES TECHNIQUES	34
3. DESCRIPTION ET UTILISATION CORRECTE DU CLAVIER	35
4. MAINTENANCE ET NETTOYAGE DU DISPOSITIF ...	35
5. CONTRÔLE DE L'APPLICATION	35
6. GUIDE RAPIDE	38
7. DESCRIPTION ET DÉPANNAGE	39
8. GARANTIE DU FABRICANT	39

1. COMPOSANTS DU DISPOSITIF

Image du clavier:



Le clavier tactile

Le pavé de numérotation éclairé

Les touches de fonction

Unité de contrôle:



Il se trouve dans le profil de porte, à côté du passage de câble.

Aucune fonction n'est attribuée aux touches 1 et 2.

La touche «R» pour la réinitialisation des réglages du fabricant.

Unité de contrôle BBX:

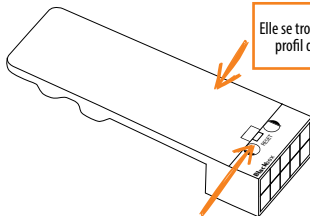

Elle se trouve dans le profil de porte.

Le bouton «R» pour la réinitialisation d'usine est située sous le connecteur.

Unité de contrôle DIN :

Dans la boîte électrique.

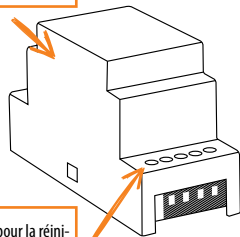

La touche «R» pour la réinitialisation des réglages du fabricant sur la position 10.

2. DONNÉES TECHNIQUES

- Courant d'alimentation constant ou alternatif 8 – 30 V
- Consommation maximale 150 mA
- Nombre de codes: 100, dont 1 code d'administrateur
- Longueur du code: facultatif du 4 jusqu'à 16 signes
- 2 sorties relais séparées (mini BBX - 1 relais séparé)
- Connection cryptée 256-bits comprenant l'unité de relais
- Touches capacitives avec l'illumination
- Installation dans le battant d'une porte
- Option de contrôle / déverrouillage de l'application

3. DESCRIPTION ET UTILISATION CORRECTE DU CLAVIER

Le clavier possède 10 chiffres et deux touches de fonction: le signe plus **+** qui est utilisé pour ajouter, et le signe « cocher » **✓**, qui est utilisé pour supprimer et confirmer le code, voire le déverrouillage. Le clavier est illuminé en bleu clair et au cours de la journée les touches sont de couleur blanche. Les touches de fonction ont une couleur supplémentaire, à savoir l'astérisque devient vert si le code est correct ou si la fonction correspondante est activée. La touche s'allume en rouge si le code n'est pas correct ou si la fonction correspondante est activée. Le clavier n'est pas bien visible et les touches sont de couleur blanche en présence d'une forte lumière extérieure. Au cas où le clavier est programmé pour la lecture en forte lumière, il est conseillé de masquer le clavier, afin que la lumière et les signaux lumineux soient mieux visibles. Chaque fois que vous appuyez sur n'importe quelle touche vous entendez un bip court indiquant que la touche est activée.

Les touches sont capacitives ce qui signifie qu'au-dessous de chaque touche il y a un capteur qui détecte que le doigt a été pressé contre la touche. Pour que la touche s'active, il faut que le doigt couvre l'intégralité du numéro, ce que vous faites en appuyant doucement et rapidement. Si votre doigt s'approche d'une façon lente de la touche, celle-là pourrait ne pas être activée.

Il est possible de programmer 100 codes différents dans le clavier. Toute code peut avoir une longueur facultative, de 4 chiffres au minimum et de 16 chiffres au maximum.

Le premier code, qui est programmé, est le code administrateur. Avec ce code, il est possible de faire fonctionner le dispositif, et d'ajouter et supprimer d'autres codes. Il y a un seul code administrateur.

Il faut taper avec le doigt sur le clavier, et il ne faut pas utiliser d'objets solides ou pointus, parce qu'ils peuvent endommager la surface du clavier.

Le code administrateur est le premier code qui est enregistré dans le dispositif, et il n'y en a qu'un seul. Le code administrateur peut être également changé ultérieurement, mais vous devez connaître l'ancien. Vous pouvez utiliser le code administrateur pour le déverrouillage. Si vous oubliez le code administrateur, vous ne pouvez plus gérer votre dispositif, et il faut le réinitialiser.

Le code utilisateur ne peut être utilisé que pour déverrouiller la porte, et il n'est pas possible d'ajouter ou de supprimer d'autres codes. Le code utilisateur peut être supprimé à l'aide du code administrateur à tout moment. Le clavier dispose d'un espace de 99 codes utilisateur.

Si vous oubliez le code utilisateur, vous pouvez entrer un nouveau code à l'aide du code administrateur, ou vous pouvez supprimer l'intégralité de la base de codes, et programmer la clé de nouveau.

RESTAURATION DES PARAMÈTRES D'USINE

La suppression de tous les codes de la mémoire (celle de administrateur incluse) et la restauration de l'appareil dans son état d'origine se font en appuyant sur la touche R de l'unité de commande, qui doit être maintenue pendant 10 secondes.

Si la réinitialisation d'usine est effectuée avec la commande BBX mini montée, le couplage des téléphones mobiles ou des tablettes est supprimé. Ils doivent être réappariés. Après la fonction de réinitialisation, toutes les connexions WiFi enregistrées dans les paramètres du téléphone portable doivent être supprimées.

Restaurer les paramètres d'usine via l'application: Cliquez sur l'onglet « FACTORY RESET » pour supprimer toutes les empreintes digitales enregistrées - y compris les empreintes digitales de l'administrateur - et la machine sera rétablie en paramètres d'usine.

Si les paramètres d'usine sont restaurés de cette manière, l'appairage des téléphones portables ou des tablettes est supprimé. Le téléphone ou la tablette doit être appairé de

nouveau.

Restaurer les paramètres d'usine avec le fil de signal de l'interphone: Si le fil de signal de l'interphone est connecté à + (plus de l'alimentation) pendant 60 secondes, ou si le bouton d'ouverture de la porte de l'interphone est enfoncé pendant 60 secondes, toutes les empreintes digitales enregistrées, y compris celles de l'administrateur, seront supprimées et l'appareil sera rétabli en paramètres d'usine. Si les paramètres d'usine sont restaurés de cette manière, l'appairage des téléphones portables ou des tablettes est supprimé. Le téléphone ou la tablette doit être appairé de nouveau.

4. MAINTENANCE ET NETTOYAGE DU DISPOSITIF

Le dispositif ne nécessite aucune maintenance. Dans le cas où il est nécessaire de nettoyer le clavier, utilisez un chiffon doux, sec ou légèrement humide. Pour le nettoyage n'utilisez pas de détergents abrasifs, solvants, lessives ou acides. L'utilisation des nettoyeurs abrasifs peut endommager la surface du clavier, et dans ce cas-là, la réclamation ne serait pas acceptée.

5. CONTROLE DE L'APPLICATION

Téléchargez l'application X-manager sur votre smartphone ou tablette depuis Google Play ou l'App Store.

⚠ AVANT LA PREMIÈRE CONNEXION, IL EST OBLIGATOIRE DE RESTAURER LES PARAMÈTRES D'USINE.

Lorsque l'application se connecte pour la première fois au clavier: si vous avez plusieurs périphériques X-manager à proximité, les autres auxquels vous ne vous connectez pas actuellement doivent être déconnectés de l'alimentation électrique. Cela empêche le X-manager de se connecter à un autre appareil auquel nous ne voulons actuellement pas nous connecter.

CONNEXION AU CLAVIER (ANDROID)



Avant d'utiliser le clavier, vous devez l'ajouter dans l'application x-manager. Si vous utilisez plus d'un appareil avec le même téléphone, il est important, au premier démarrage, d'être connecté uniquement avec un seul appareil à la fois. Uniquement l'appareil, avec lequel vous avez établi la première connexion, sera connecté à l'alimentation.

1 Appuyez sur le champ **Recherche**.

2 Entrez le nom de l'appareil souhaité et appuyez sur **AJOUTER**.

CONNEXION AU CLAVIER (ANDROID) À L'AIDE D'UN DISPOSITIF SUPPLÉMENTAIRE

UN CLAVIER PEUT ÊTRE UTILISÉ ÉGALEMENT AVEC DIFFÉRENTS DISPOSITIFS.

! Si nous ajoutons un appareil supplémentaire, il est nécessaire de désactiver le WiFi sur les appareils déjà ajoutés, s'ils sont à proximité, sinon ils essaieront de se connecter et de désactiver l'ajout d'un appareil supplémentaire.



1 Sur l'appareil sur lequel il existe déjà une connexion avec le clavier, appuyez sur l'icône i à côté du nom du clavier.

Au bas de l'écran, vous verrez apparaître le mot de passe que vous avez indiqué.

2 Sur le nouvel appareil, appuyez sur le champ **Recherche** puis sélectionnez l'option **MANUEL**. Entrez le nom du clavier et le mot de passe que vous avez obtenu sur l'appareil source.

SUPPRESSION DE LA CONNEXION AU CLAVIER (ANDROID)

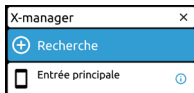

Appuyez et maintenez le champ avec le nom du clavier. Confirmez la suppression.

CONNEXION AU CLAVIER (APPLE)



Avant d'utiliser le clavier, vous devez l'ajouter dans l'application x-manager. Si vous utilisez plus d'un appareil avec le même téléphone, il est important, au premier démarrage, d'être connecté uniquement avec un seul appareil à la fois. Uniquement l'appareil, avec lequel vous avez établi la première connexion, sera connecté à l'alimentation.

1 Appuyez sur la touche **AJOUTER**, puis sur la touche **COMMENCER**.

2 Confirmez la connexion au clavier en appuyant sur **Rejoindre**.
3 Entrez le nom de l'appareil et appuyez sur **CONFIGURATION**.

CONNEXION AU CLAVIER (APPLE) À L'AIDE D'UN DISPOSITIF SUPPLÉMENTAIRE

UN CLAVIER PEUT ÊTRE UTILISÉ ÉGALEMENT AVEC DIFFÉRENTS DISPOSITIFS.

! Si nous ajoutons un appareil supplémentaire, il est nécessaire de désactiver le WiFi sur les appareils déjà ajoutés, s'ils sont à proximité, sinon ils essaieront de se connecter et de désactiver l'ajout d'un appareil supplémentaire.

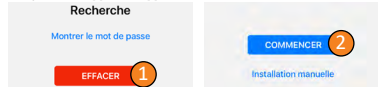

1 Sur l'appareil sur lequel il existe déjà une connexion avec le clavier, appuyez sur l'icône i à côté du nom du clavier, puis sur **Montrer le mot de passe**. Vous verrez apparaître le mot de passe que vous avez indiqué.

2 Sur le nouvel appareil, appuyez sur + dans le coin supérieur droit, puis sélectionnez l'option **Installation manuelle**. Entrez le nom du clavier et le mot de passe que vous avez obtenu sur l'appareil source et appuyez sur **CONFIGURER**.

SUPPRESSION DE LA CONNEXION AU CLAVIER (APPLE)



Appuyez sur l'icône i à côté du nom du clavier, puis appuyez sur la touche **EFFACER** et confirmez.

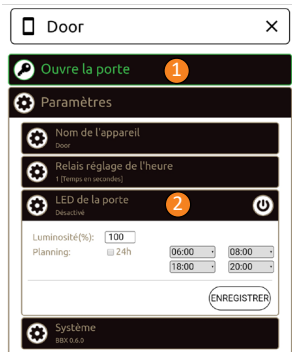

DÉVERROUILLAGE DE LA PORTE AVEC L'APPLICATION

L'utilisateur ou l'administrateur peut déverrouiller/ouvrir la porte avec l'application.

- 1 Appuyez sur l'onglet « Ouvre la porte » pour déverrouiller la porte.

RÉGLAGE DE LA LED

- 2 **Réglage de la LED** : si une LED supplémentaire est allumée dans la porte, elle peut être contrôlée par l'application X-manager (**cela est valable uniquement pour le système avec l'unité de commande dans le battant de la porte**). Vous pouvez régler la luminosité du voyant (1% à 100%) et l'heure d'activation/désactivation. Si vous activez l'option 24h, le voyant de la LED sera continu.

RESTAURER LES PARAMÈTRES D'USINE VIA L'APPLICATION

- 1 Cliquez sur l'onglet « FACTORY RESET » pour supprimer toutes les empreintes digitales enregistrées - y compris les empreintes digitales de l'administrateur - et la machine sera rétablie en paramètres d'usine. Si les paramètres d'usine sont restaurés de cette manière, l'appariement des téléphones portables ou des tablettes est supprimé. Le téléphone ou la tablette doit être apparié de nouveau.

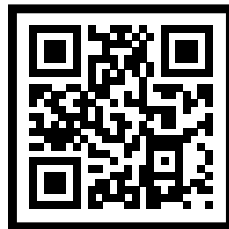
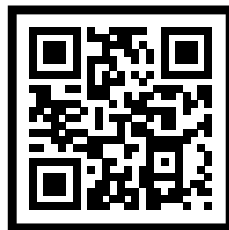

* Cette étape n'est pas disponible avec la unité de commande BBX



* Cette étape n'est pas disponible avec la unité de commande BBX

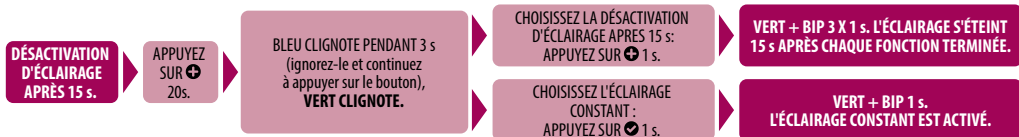

7. DESCRIPTION ET DÉPANNAGE

ERREUR	CAUSE
Le clavier ne répond pas à la pression du doigt.	Vous avez appuyé une trop petite surface de l’empreinte digitale. L’empreinte digitale doit couvrir toute la surface du numéro.
	Vous avez approché votre doigt de la touche trop lentement. Il faut appuyer sur la touche rapidement.
	Si le dispositif ne répond pas après plusieurs reprises, il est en panne. Veuillez contacter le service après-vente.
Après avoir entré le code, la porte ne s’ouvre pas.	Lors de l’entrée du code, vous avez oublié d’appuyer sur  .
	Le code est incorrect.
	Le code a été supprimé.
	Si le code est correct et la LED verte s’allume et le bip sonore s’active 1x1s après avoir entré le code, il y a un défaut dans la serrure électronique. Veuillez contacter le service après-vente.
Je ne vois pas l’éclairage du clavier.	L’éclairage du clavier n’est pas bien visible en présence d’une forte lumière extérieure.
	La fonction d’éclairage du dispositif est hors fonction, appuyez sur une touche quelconque pour activer l’éclairage.
	Le dispositif est éteint ou n’est pas relié à l’alimentation électrique.
	Le dispositif est défectueux. Veuillez contacter le service après-vente.
La LED rouge est allumée constamment. Je n’arrive pas à entrer le code.	Vous avez entré un code incorrecte trois fois par la suite, et pour cette raison le dispositif s’est verrouillé temporairement.
La LED rouge clignote constamment.	Le dispositif est défectueux. Veuillez contacter le service après-vente.

8. GARANTIE DU FABRICANT

Conditions de garantie :

La garantie est valable pour une durée de 36 mois à compter de la date de livraison du produit au client final (ci-après dénommé : le client). Le fabricant du produit, NAVKOM d. o. o., garantit par la présente que pendant la durée de garantie, le produit Biohandle, Bioreader, Modul, Touchpad ou Biopass (ci-après dénommé : le produit) sera en parfait état de fonctionner et que les matériaux à partir desquels il est fabriqué sont exempts de défaut et ne sont pas endommagés.

Si l’acheteur constate un défaut dans le fonctionnement du produit, il peut faire valoir la garantie auprès du vendeur ou du fabricant, qui délivre à l’acheteur un reçu de la réclamation. Cette garantie s’applique au pays dans lequel le produit a été acheté par le client final. Dans le cas où les produits sont transportés à l’étranger, où les conditions techniques appropriées pour l’utilisation du produit ainsi que les conditions climatiques et environnementales appropriées sont réunies, cette garantie est également valable à l’étranger, mais uniquement s’il existe sur place un réseau de réparation du fabricant ou du revendeur agréé. En cas d’exposition à des intempéries, les produits peuvent être affectés. Le fabricant garantit le parfait état de fonctionnement du produit tant que celui-ci n’est pas exposé à une humidité excessive. Le fabricant garantit également le parfait état de fonctionnement du produit dans des conditions climatiques appropriées, c’est-à-dire dans une plage de températures comprise entre -30 °C et +80 °C. Le fabricant ne garantit pas le fonctionnement du produit au-delà des limites de températures spécifiées.

La garantie ne s’applique qu’aux produits correctement entretenus. La saleté peut s’accumuler sur le produit, ce qui peut l’endommager. Le client est tenu d’entretenir correctement le produit. Le fabricant ne garantit pas les produits

qui n'ont pas été correctement entretenus.

Le fabricant s'engage à remédier au dysfonctionnement en cas de réclamation justifiée au plus tard 45 jours à compter de la date de la réclamation. Dans le cas où le défaut n'est pas traité dans le délai spécifié ci-dessus, le client a droit à un nouveau produit fourni par le fabricant.

Dans le cas où le fabricant n'exécute pas la réparation ou le remplacement du produit en temps opportun, l'acheteur est en droit de résilier le contrat de vente et peut demander un remboursement ou une réduction du prix d'achat.

Bon de garantie :

CES CONDITIONS DE GARANTIE PRÉSENTÉES AVEC UNE PREUVE D'ACHAT (FACTURE), CONSTITUENT LE BON DE GARANTIE DU FABRICANT. L'ACHETEUR EST TENU DE CONSERVER LES PRÉSENTES CONDITIONS DE GARANTIE AINSI QUE LA PREUVE D'ACHAT DURANT TOUTE LA PÉRIODE DE GARANTIE.

Cette garantie est délivrée par le fabricant :

Navkom d.o.o.

Cesta v Log 19

1352 Brezovica

Numéro d'immatriculation de la société : 1646729000

N° de TVA : 39134725

Les informations sur la société et le siège social du vendeur, la date de livraison des marchandises, ainsi que les informations permettant d'identifier les marchandises couvertes par la garantie, figurent sur la facture et/ou le bon de livraison délivrés à l'acheteur lors de l'achat du produit.

Application de la garantie :

L'acheteur assume tous les risques et coûts encourus dans le cadre du transport du produit chez un revendeur agréé ou un centre de réparation agréé.

Pour faire valoir la garantie, l'acheteur est tenu de présenter une preuve d'achat, qui prouve l'achat du produit. La facture doit contenir les informations suivantes : nom du

vendeur, numéro de série du produit, année, mois et jour d'achat. L'acheteur est tenu de conserver la facture et les présentes conditions de garantie pendant toute la durée de la garantie.

Navkom d. o. o. se réserve le droit de rejeter la demande de garantie dans le cas où aucune preuve d'achat (facture, facture) n'est soumise, ou dans le cas où les informations sur la facture sont incomplètes, illisibles ou si une modification ou un ajout ultérieur apparaît sur la facture qui jetterait un doute sur l'authenticité de la preuve d'achat.

Conservez la preuve d'achat dans un endroit sûr, car nous ne fournissons pas de duplicata !

L'acheteur peut faire valoir la garantie par écrit directement auprès du fabricant ou du vendeur ou bien oralement auprès du vendeur. Dans ce cas, le vendeur est tenu de rédiger un rapport de réclamation en bonne et due forme. Lorsqu'il fait valoir la garantie, l'acheteur est tenu de joindre le bon de garantie et la facture comme preuve d'achat. Le client est tenu de permettre la réparation du produit, si la réparation est effectuée chez le client.

Si la réparation chez le client n'a pas été effectuée dans les 45 jours au motif que le client n'a pas rendu cette réparation possible (indisponibilité, inaccessibilité ou absence du client), le client n'a pas le droit de demander un nouveau produit. Si le produit doit être envoyé à un centre de réparation agréé ou à un fabricant, l'acheteur est tenu de s'assurer que le produit est correctement assuré pour l'expédition. Le client a droit à un produit de remplacement fourni par le centre de réparation agréé pendant toute la durée de la réparation.

La garantie n'exclut pas les droits de l'acheteur découlant de la responsabilité pour défaut matériel.

Extension de garantie :

Dans le cas où le client fait valoir la garantie du produit et que le centre de réparation agréé constate que la réclamation est justifiée, la période de garantie est prolongée

d'une durée correspondant à la durée pendant laquelle le produit était en réparation. Cependant, si une intervention de réparation importante a été effectuée sur le produit en question, ou si le produit a été remplacé par un nouveau, une nouvelle garantie est délivrée à l'acheteur pour une durée de 24 mois. Pour la nouvelle garantie, une nouvelle preuve d'achat est remise à l'acheteur, qu'il est tenu de conserver pendant toute la durée de la garantie.

La garantie ne s'applique pas dans les cas suivants :

- Tout défaut causé par une mauvaise manipulation du produit. Toute manipulation non conforme aux instructions d'utilisation fournies est considérée comme une manipulation incorrecte du produit.
- Toute panne provoquée par l'absence d'entretien ou un mauvais entretien du produit (par exemple, nettoyage de la surface avec des détergents corrosifs, défaut de mise à jour du logiciel, etc.). Le fait de ne pas nettoyer le produit régulièrement avec des moyens appropriés peut entraîner des dommages non couverts par la garantie.
- Toute intervention sur le produit effectuée par le client lui-même ou un tiers qui n'est pas un réparateur agréé par Navkom d.o.o. La garantie ne peut pas être utilisée s'il a été établi que le produit a été altéré par un tiers.
- Tout dommage provoqué par la réparation, le réglage, le nettoyage ou toute autre intervention sur le produit par une personne autre que les réparateurs agréés de Navkom d.o.o.
- Tout défaut causé par le transport, la chute, les chocs, etc., survenu après l'achat du produit.
- Tout dommage causé par un feu/incendie, un tremblement de terre, une inondation, la foudre, d'autres catastrophes naturelles, un environnement pollué et une alimentation électrique inappropriée.
- Tout dommage causé par un comportement négligent ou un stockage/entreposage inapproprié du produit (tel

que le stockage à des températures et une humidité élevées, à proximité d'insecticides tels que les boules de naphthaline, à proximité de médicaments, poisons et produits chimiques qui peuvent causer des dommages).

- Placer le produit dans un endroit inadapté, exposant le produit à des conditions météorologiques inappropriées (froid, chaleur, humidité, soleil et lumière du soleil réfléchie), ce qui peut conduire à des conditions sortant du cadre de fonctionnement prévu et déclaré.
- Lorsque le client n'utilise pas le produit avec le logiciel fourni par le fabricant, ou lorsqu'il installe un logiciel tiers sur le produit qui n'est pas fourni ou explicitement approuvé par le fabricant.
- Lorsque le produit soumis à réparation n'est pas accompagné d'une preuve d'achat ou si celle-ci n'est pas valide.
- Toute modification ultérieure de la preuve d'achat non effectuée par le fabricant ou le vendeur agréé, concernant l'année, le mois et le jour de l'achat, le nom de l'acheteur ou du vendeur et le numéro de série.

Effectuer des réparations après l'expiration de la garantie

Le fabricant garantit qu'il assurera les réparations et l'entretien des produits contre paiement pendant trois années supplémentaires après l'expiration de la période de garantie.

Limites de responsabilité :

Cette garantie s'applique uniquement aux produits fabriqués par Navkom d.o.o. et ne s'applique pas aux composants avec lesquels les produits du fabricant peuvent être installés ou les composants avec lesquels les produits sont utilisés (tels que les portes, les pièces mécaniques de serrures non fournies par le fabricant, les ferrures et autres mécanismes nécessaires à l'utilisation des produits du fabricant).

Navkom d.o.o. ne garantit pas au client que le matériau à partir duquel les produits sont fabriqués est adapté aux besoins individuels et à la situation environnementale du client. Le client est tenu de vérifier si son environnement est adapté à l'utilisation des produits.

Navkom d.o.o. propose les produits en l'état et n'accorde aucune autre garantie que ce soit quant à l'adéquation des produits à certaines utilisations. Il incombe à l'acheteur d'évaluer si le produit répond à ses objectifs et besoins.

Navkom d.o.o. ne fournit aucune autre garantie ou garantie expresse, qu'elle soit écrite ou verbale, et décline toute autre garantie ou garantie implicite quant à l'adéquation des produits à la vente et/ou à l'utilisation à des fins particulières. L'exclusion s'applique dans la mesure la plus large possible permise par la loi en vigueur.

Navkom d.o.o. ne garantit aucun dommage (direct, indirect, y compris le manque à gagner) résultant de l'utilisation des produits. Le client accepte expressément toute responsabilité pour les conséquences pouvant résulter de l'utilisation des produits. De la même manière, Navkom d.o.o. n'est pas responsable des dommages qui résulteraient de l'impossibilité d'utiliser le produit ou du dysfonctionnement du produit.

Dans le cas où une limitation particulière définie ci-dessus n'est pas applicable dans votre pays, une telle limitation peut ne pas s'appliquer à vous ou s'appliquer dans la mesure déterminée par la législation. Si cette garantie est incompatible avec la législation locale, il est admis que la garantie, ou une partie de la garantie, soit modifiée de façon à se conformer à la législation locale.

Touchpad a été produit par la société:

Navkom d.o.o., cesta v Log 19, 151 Brezovica, Slovenie
info@navkom.si, www.navkom.si

Type du produit:

Le dispositif électronique pour ouvrir la porte fait à la base du code numérique

Numéro de série:

Date d'achat:

Date d'installation:

Nom, prénom et adresse du client:

Cachet et signature du vendeur:

SADRŽAJ

1. SASTAVNI DIJELOVI UREĐAJA	42
2. TEHNIČNI PODACI	42
3. OPIS I PRAVILNA UPORABA TIPKOVNICE	43
4. ODRŽAVANJE I ČIŠĆENJE UREĐAJA	43
5. UPRAVLJANJE PREKO APLIKACIJE	43
6. BRZI VODIČ	46
7. OPIS I UKLANJANJE GREŠAKA	47
8. GARANCIJA PROIZVOĐAČA	47

1. SASTAVNI DIJELOVI UREĐAJA

Tipkovnica:



Tipkovnica osjetljiva na dodir

Osvjetljeni brojčanik

Funkcijske tipke

Kontrolna jedinica:



Nalazi se u profilu vrata pored kablenskog prelaza.

Tipke 1 i 2 nisu u funkciji.

Tipka »R« za vraćanje tvorničkih postavki.

Mini upravljačka jedinica BBX:

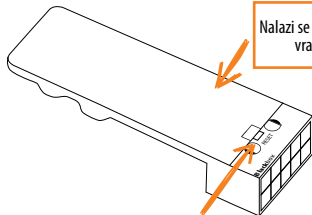

Nalazi se u krilima vrata.

Tipka za vraćanje tvorničkih postavki nalazi se ispod konektora.

Kontrolna jedinica DIN:

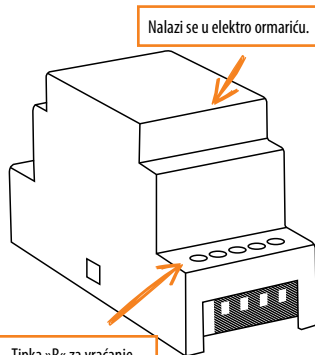

Nalazi se u elektro ormariću.

Tipka »R« za vraćanje tvorničkih postavki na poziciji 10.

2. TEHNIČNI PODACI

- Napon napajanja 8 - 30 V istosmjerni ili izmjenični
- Potrošnja maksimalno 150 mA
- Broj zaporki: 100 od toga 1 administratorska
- Dužina zaporke proizvoljna od 4 do 16 znakova
- 2 odvojena relejska izlaza (u kombinaciji s BBX upravljačkim uređajem 1 relejni izlaz)
- 256-bitna enkriptirana poveznica s relejskom jedinicom
- Kapacitivne tipke s osvjetljenjem
- Mogućnost upravljanja / otključavanja s pomoću mobilne aplikacije

3. OPIS I PRAVLJNA UPORABA TIPKOVNICE

Na tipkovnici nalazi se 10 brojeva i dvije funkcijske tipke: **+** plus, koji se koristi za dodavanje i **☑** kvačica, koja se koristi za brisanje i potvrđivanje zaporka odnosno otključavanje. Tipkovnica je osvijetljena plavim svjetlom, a tijekom dana tipke su bijele boje. Funkcijske tipke imaju još dvije dodatne boje; zvjezdica se oboji zeleno, ako je zaporka ispravna odnosno kada se aktivira odgovarajuća funkcija. **☑** se oboji crveno, ako zaporka nije ispravna odnosno kada se aktivira odgovarajuća funkcija. U slučaju jakog vanjskog svjetla osvijetljenje tipkovnice bit će slabo vidljivo odnosno će tipke biti bijele boje. Ukoliko je tipkovnica programira pod jakim svjetlom, preporučuje se zasjenjivanje tipkovnice, kako bi osvijetljenje i svjetlosni signali bili bolje vidljivi. Tijekom svakog pritiska na bilo koju tipku, čuti će se kratak pisak, koji signalizira da je tipka aktivirana. Tipke su kapacitivne, što znači da se ispod svake tipke nalazi senzor, koji osjeti kada na tipku pritisnemo prst. Kako bi aktivirali tipku, potrebno je prstom pokriti cijeli broj što učinimo nježnim i brzim pritiskom na tipku. Ako se prst presporo približi tipki, može se dogoditi da se ista neće aktivirati. U tipkovnici je moguće programirati 100 različitih zaporki. Svaka zaporka može biti proizvoljne dužine; najmanje 4 i najviše 16 znamenki. Prva zaporka koja se programira je administratorska zaporka. Tom zaporkom moguće je upravljati uređajem, dodavati i brisati ostale zaporkke. Administratorska zaporka je samo jedna. Po tipkovnici treba tipkati prstom. Za tipkanje se ne smije koristiti tvrde ili oštre predmete, jer se time može oštetiti površina tipkovnice.

Administratorska zaporka je prva koja se unese u uređaj i samo je jedna. Kasnije je administratorsku zaporku moguće mijenjati, ali treba unijeti staru. Administratorska

zaporka može se koristiti i za otključavanje. **PAŽNJA: Ako zaboravite administratorsku zaporku, uređajem nije više moguće upravljati i treba ga resetirati.**

Korisničku zaporku možete koristiti samo za otključavanje vrata, njome nije moguće dodavati ili brisati druge zaporkke. Korisnička zaporka može se bilo kada izbrisati pomoću administratorske zaporkke. U tipkovnici ima mjesta za 99 korisničkih zaporki. Ako zaboravite korisničku zaporku, pomoću administratorskog koda možete unijeti novu ili izbrisati cjelokupnu bazu zaporki te na novo programirati bravu.

VRAĆANJE TVORNIČKIH POSTAVKI

Na upravljačkoj jedinici tipku R držite pritisnutom 10 sekundi.

Če se izvede povrnitev tovarniških nastavitve na BBX krmilni enoti, se seznanitev mobilnih telefonov ali tablic izbrise. Potrebno jih je ponovno seznaniti. Po opravljeni reset funkciji je potrebno obvezno izbrisati tudi vse morebitne shranjene WiFi povezave v nastavitvah mobilnega telefona.

Ako se upravljačka jedinica BBX vrati na tvorničke postavke, brišu se uparivanja mobilnih telefona ili tableta. Potrebno ih je ponovno upariti. Nakon resetiranja potrebno je također izbrisati sve pohranjene Wi-Fi veze u postavkama mobilnog telefona.

Vraćanje na tvorničke postavke u aplikaciji: Klikom na karticu „FACTORY RESET“ brišu se svi pohranjeni kodovi, uključujući administratorski kôd, a uređaj se vraća na tvorničke postavke. Ako se na taj način uređaj vrati na tvorničke postavke, brišu se uparivanja mobilnih telefona ili tableta. Potrebno je ponovno upariti telefon.

Vraćanje na tvorničke postavke s pomoću signalne žice interfona: Ako se signalna žica interfona u trajanju od 60 sekundi poveže na + (plus napajanje) ili ako pritisnete tipku za otvaranje vrata na interfonu i držite je pritisnutom 60 sekundi, svi pohranjeni kodovi, uključujući administratorski kôd, brišu se i uređaj se vraća na tvorničke postavke. Ako se na taj način uređaj vrati na tvorničke postavke, brišu se uparivanja mobilnih telefona ili tableta. Potrebno je ponovno upariti telefon.

3. ODRŽAVANJE I ČIŠĆENJE UREĐAJA

Uređaj ne iziskuje nikakvo održavanje. U slučaju potrebe čišćenja tipkovnice, upotrijebite suhu ili nekoliko vlažnu meku krpu. Za čišćenje ne koristite agresivne deterdžente, topila, lužine ili kiseline. Uporabom agresivnih sredstava za čišćenje može doći do oštećenja površine tipkovnice i u tom slučaju garancija vam neće biti priznata.

5. UPRAVLJANJE PREKO APLIKACIJE

Preuzmite aplikaciju X-manager na svoj pametni telefon ili tablet s Google playa ili App Storea.

⚠ PRIJE PRVOG POVEZIVANJA OBAVEZNO SE MORAJU VRATITI TVORNIČKE POSTAVKE.

Kada se aplikacija prvi put poveže s tipkovnicom: Ako u blizini imamo nekoliko X-manager uređaja, ostali na koje se trenutno ne povezujemo moraju biti isključeni iz električne energije. To sprečava X-manager da se poveže s drugim uređajem s kojim se trenutno ne želimo povezati.

POVEZIVANJE S TIPKOVNICOM (ANDROID)

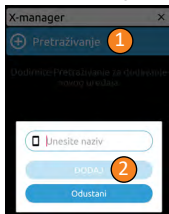

Da bismo mogli upravljati tipkovnicom, morate je najprije dodati u aplikaciju X-manager. Ako preko istog telefona želite upravljati većim brojem uređaja, važno je da se prilikom prvog pokretanja povežete samo s jednim uređajem. Na napajanje treba biti priključen samo onaj uređaj s kojim želite uspostaviti prvu vezu.

1 Pritisnite polje **Pretraživanje**.

2 Upišite naziv uređaja i pritisnite **DODAJ**.

POVEZIVANJE NA TIPKOVNICU PREKO DODATNOG UREĐAJA (ANDROID)

PREKO JEDNE TIPKOVNICE MOŽETE TAKOĐER UPRAVLJATI VEĆIM BROJEM UREĐAJA.

! Ako dodajete dodatni uređaj, potrebno je isključiti Wi-Fi na već dodanim uređajima, ako su ti uređaji u blizini, u protivnom će se ti uređaji pokušati povezati i onemogućiti dodavanje dodatnog uređaja.



1 Na uređaju koji je već povezan s tipkovnicom pritisnite ikonu i pored naziva tipkovnice. Na dnu zaslona će se prikazati lozinka koju trebate zapisati.

2 Na novom uređaju pritisnite polje **Pretraživanje**, a zatim odaberite opciju **RUČNO**. Unesite naziv tipkovnice i lozinku koja se prikazala na izvornom uređaju.

BRISANJE VEZE S TIPKOVNICOM (ANDROID)

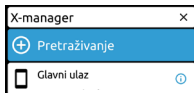

Pritisnite polje s nazivom tipkovnice i držite ga pritisnutim. Potvrdite brisanje.

POVEZIVANJE S TIPKOVNICOM (APPLE)

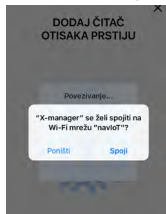

Da bismo mogli upravljati tipkovnicom, morate je najprije dodati u aplikaciju X-manager. Ako preko istog telefona želite upravljati većim brojem uređaja, važno je da se prilikom prvog pokretanja povežete samo s jednim uređajem. Na napajanje treba biti priključen samo onaj uređaj s kojim želite uspostaviti prvu vezu.

o Pritisnite tipku **DODAJ**, a zatim tipku **POČETAK**.

o Povezivanje s tipkovnicom potrebno je potvrditi pritiskom opcije **Spoji**.

o Upišite naziv uređaja i pritisnite **POSTAVLJANJE**.

POVEZIVANJE NA TIPKOVNICU PREKO DODATNOG UREĐAJA (APPLE)

PREKO JEDNE TIPKOVNICE MOŽETE TAKOĐER UPRAVLJATI VEĆIM BROJEM UREĐAJA.

! Ako dodajete dodatni uređaj, potrebno je isključiti Wi-Fi na već dodanim uređajima, ako su ti uređaji u blizini, u protivnom će se ti uređaji pokušati povezati i onemogućiti dodavanje dodatnog uređaja.

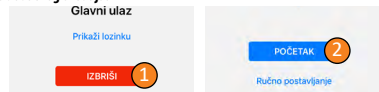

1 Na uređaju koji je već povezan s tipkovnicom pritisnite ikonu i pored naziva tipkovnice, a zatim pritisnite **Prikaži lozinku**. Prikazat će se lozinka koju morate zapisati.

2 Na novom uređaju pritisnite + u gornjem desnom kutu, a zatim odaberite opciju **Ručno postavljanje**. Upišite naziv tipkovnice i lozinku koja se prikazala na izvornom uređaju i pritisnite **POSTAVLJANJE**.

BRISANJE VEZE S TIPKOVNICOM (APPLE)

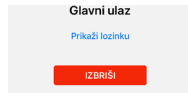

Pritisnite ikonu i pokraj naziva tipkovnice, a zatim pritisnite tipku **IZBRIŠI** i potvrdite odabir.

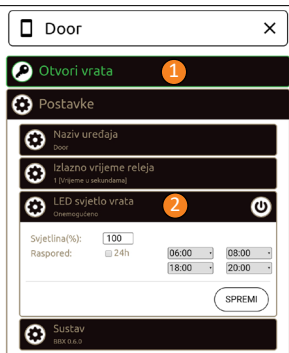

ODKLUČAVANJE VRATA PUTEM APLIKACIJE

Korisnik ili administrator može odključati vrata s pritiskom na polje "Otvori vrata"

1

S pritiskom na polje "Otvori vrata" će se vrata odključati.

UPRAVLJANJE LED RASVJETOM

2

Postavke LED svjetla: Ako je u vratima dodatno LED osvjetljenje, njime se može upravljati s pomoću aplikacije X-manager (vrijedi samo za sustav s upravljačkom jedinicom u krilu vrata). Moguće je postaviti svjetlinu (1 % do 100 %) LED osvjetljenja i vrijeme uključivanja/isključivanja. Ako označite opciju 24h, LED osvjetljenje prestano svijetli.

VRAĆANJE NA TVORNIČKE POSTAVKE U APLIKACIJI

1

Klikom na karticu „FACTORY RESET“ brišu se svi pohranjeni kodovi, uključujući administratorski kôd, a uređaj se vraća na tvorničke postavke. Ako se na taj način uređaj vrati na tvorničke postavke, brišu se uparivanja mobilnih telefona ili tableta. Potrebno je ponovno upariti telefon.

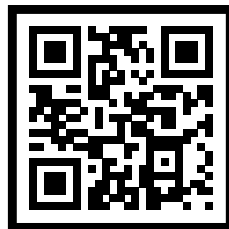

* Ovaj korak nije dostupan s BBX upravljačkom jedinicom

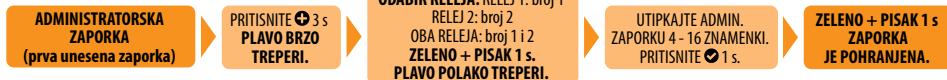

* Ovaj korak nije dostupan s BBX upravljačkom jedinicom

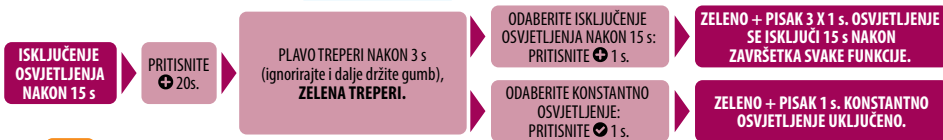
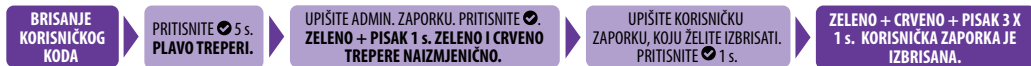
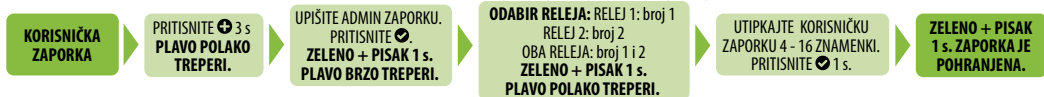

7. OPIS I UKLANJANJE GREŠAKA

OPIS	UZROK
Tipkovnica ne reagira na dodir prstom.	Na tipku se pritisnuli premalenom površnom prsta. Prst mora pokriti cjelokupni broj.
	Prst ste presporo približili tipki. Na tipku je potrebno pritisnuti brzo.
	Ukoliko još nakon nekoliko pokušaja uređaj ne reagira, znači da je pokvaren i trebate zvati servisera.
Nakon upisivanja zaporka, vrata se ne otvaraju.	Nakon upisivanja zaporka, zaboravili ste pritisnuti  .
	Neispravna zaporka.
	Zaporka je izbrisana.
Ne vidim osvjetljenja tipkovnice.	Ako je zaporka ispravna i ako nakon unosa zasvijetli zeleno LED svjetlo i čuje se pisak 1 x 1 s, desila se greška na električkoj bravi i treba zvati servisera.
	Na jakoj vanjskoj svijetlosti osvjetljenje se tipkovnice lošije vidi.
	Uređaj ima isključeno osvjetljenje, pritisnite bilo koju tipku kako bi uključili osvjetljenje.
Crveno LED svjetlo stalno svijetli. Ne mogu unijeti zaporku.	Uređaj je ugašen odnosno nije priključen na napajanje.
	Uređaj je pokvaren, zovite servisera.
	Uređaj je pokvaren, zovite servisera.
Crveno LED svjetlo stalno treperi.	Uređaj je pokvaren, zovite servisera.

8. GARANCIJA PROIZVOĐAČA

Uvjeti za valjanost garancije:

Garancija vrijedi u razdoblju od 36 mjeseci od datuma isporuke proizvoda krajnjem kupcu (dalje u tekstu: kupac). Proizvođač proizvoda, društvo NAVKOM d. o. o., ovime jamči da će tijekom razdoblja garancije proizvod Biohandle, Bioreader, Modul, Touchpad ili Biopass (dalje u tekstu: proizvod) funkcionirati besprijekorno i da materijali od kojih je izrađen nemaju grešku ni oštećenja.

Utvrđi li kupac neki nedostatak u radu proizvoda, može iskoristiti svoja prava iz garancije kod prodavatelja ili proizvođača koji kupcu izdaje potvrdu o zaprimanju reklamacije. Ta garancija vrijedi na području države u kojoj je krajnji kupac kupio proizvod. U slučaju da se proizvodi preveze u inozemstvo, gdje su osigurani odgovarajući tehnički uvjeti za uporabu proizvoda te prikladni klimatski i okolišni uvjeti, ova garancija vrijedi i u inozemstvu, ali samo ako postoji organizirana servisna mreža proizvođača, odn. ovlaštenog distributera.

Na proizvode utječu vremenski uvjeti kojima je proizvod izložen. Proizvođač jamči besprijekoran rad proizvoda pod uvjetom da proizvod nije izložen prekomjernoj vlazi. Proizvođač također jamči besprijekoran rad proizvoda u prikladnim klimatskim uvjetima, t.j. u temperaturnom rasponu između -30 °C i +80 °C. Proizvođač ne jamči za rad proizvoda izvan navedenih klimatskih okvira.

Garancija vrijedi samo na proizvode koji se pravilno održavaju. Na proizvodu se može nakupiti nečistoća, zbog čega može doći do oštećenja proizvoda. Kupac je dužan pravilno održavati proizvod. Proizvođač ne jamči za proizvode koji nisu pravilno održavani.

Proizvođač se u slučaju opravdane reklamacije obvezuje otkloniti kvar najkasnije u roku od 45 dana od dana reklamacije. U slučaju da se kvar ne otkloni u prethodno navedenom roku, kupac ima pravo na novi proizvod koji će mu osigurati proizvođač.

U slučaju da proizvođač ne osigura pravodobni popravak ili zamjenu proizvoda, kupac ima pravo raskinuti ugovor i može zatražiti povrat novca ili smanjenje nabavne cijene.

Jamstveni list:

OVI UVJETI ZA VALJANOST GARANCIJE ZAJEDNO S DOKAZOM O KUPNJI PROIZVODA (RAČUNOM) ČINE JAMSTVENI LIST PROIZVOĐAČA. KUPAC JE DUŽAN ČUVATI UVJETE ZA VALJANOST GARANCIJE I DOKAZ O KUPNJI ZA KOMPLETNO RAZDOBLJE JAMSTVA.

Ovu garanciju izdaje proizvođač:

Navkom d.o.o.

Cesta v Log 19

1353 Brezovica

Matični broj: 1646729000

PDV ID broj: 39134725

Podaci o trgovačkom društvu i sjedištu prodavatelja, datumu isporuke robe i podaci koji identificiraju robu koja je predmet garancije navedeni su na računu i / ili otpremnici koju je kupac primio prilikom kupnje proizvoda.

Ostvarivanje prava iz garancije:

Kupac preuzima sve rizike i troškove nastale u vezi s transportom proizvoda ovlaštenom prodavatelju ili ovlaštenoj servisnoj službi.

Pri ostvarivanju prava iz garancije kupac je dužan dostaviti dokaz o kupnji kojim dokazuje kupnju proizvoda. Račun

mora sadržavati sljedeće podatke: ime prodavatelja, serijski broj proizvoda, godinu, mjesec i dan kupnje. Kupac je dužan čuvati račun i ove uvjete za valjanost garancije cijelo jamstveno razdoblje.

Društvo Navkom d. o. o. zadržava pravo odbiti zahtjev za ostvarivanje prava iz garancije u slučaju da kupac ne dostavi dokaz o kupnji (fakturu, račun), odn. u slučaju da su podaci na računu nepotpuni, nečitki ili se na njima vidi naknadna promjena ili intervencija koja autentičnost dokaza dovodi u sumnju.

Dokaz o kupnji čuvajte na sigurnom mjestu jer vam neće moći izdati duplikat!

Kupac može zatražiti ostvarivanje prava iz garancije u pisanom obliku izravno od proizvođača ili prodavatelja, ali također može usmeno zatražiti ostvarivanje prava iz garancije od prodavatelja. U tom slučaju je prodavatelj dužan izraditi odgovarajući zapisnik o reklamaciji. Prilikom ostvarivanja prava iz garancije kupac je dužan priložiti jamstveni list i račun kao dokaz kupnje. Kupac je obvezan omogućiti popravak proizvoda ako se popravak izvodi na lokaciji kupca.

Ako se popravak na lokaciji kupca ne izvede u roku od 45 dana jer je kupac onemogućio izvođenje popravka (nedostupnost ili odsutnost kupca), kupac nema pravo zatražiti novi proizvod. Ako se proizvod treba poslati ovlaštenom servisu ili proizvođaču, kupac je prije slanja dužan osigurati da se proizvod na odgovarajući način zaštiti za transport. Kupac ima za vrijeme popravka pravo na zamjenski proizvod koji će mu staviti na raspolaganje ovlašteni servis. Jamstvo ne isključuje prava kupca koja proizlaze iz odgovornosti za materijalne nedostatke.

Produžetak valjanosti garancije:

U slučaju da kupac zatraži ostvarivanje prava iz garancije za proizvod, a ovlašteni servis utvrdi da je reklamacija opravdana, jamstveno se razdoblje produžuje za vrijeme dok je proizvod bio na popravku. Međutim, ako je izvršena veća servisna intervencija na reklamiranom proizvodu ili je proizvod zamijenjen novim, kupcu se izdaje nova garancija na razdoblje od 24 mjeseca. Za novu garanciju se kupcu izdaje novi dokaz o kupnji koji je kupac dužan čuvati kompletno razdoblje jamstva.

Pravo na jamstvo se ne može ostvariti u sljedećim slučajevima:

- Zbog greške na proizvodu nastale nepravilnim rukovanjem proizvodom. Svako rukovanje koje nije u skladu s priloženim uputama za uporabu smatra se nepravilnim rukovanjem proizvodom.
- Bilo koji kvar uzrokovan neodržavanjem proizvoda ili nepravilnim održavanjem proizvoda (npr. čišćenje površine korozivnim sredstvima, neinstaliranje ažuriranja softvera, itd.). Ako se proizvod redovito ne čisti odgovarajućim sredstvima, može doći do oštećenja proizvoda za koja se ne mogu koristiti prava iz garancije.
- U slučaju bilo kakvog zahvata u proizvod od strane kupca ili treće osobe koja nije ovlašteni servisier društva Navkom d.o.o. Jamstvo se ne može unovčiti ako se utvrdi da je treća osoba izvela zahvat u proizvod.
- Bilo koji kvar uzrokovan popravkom, prilagodbom, čišćenjem ili drugim zahvatom u proizvod od strane bilo koga tko nije ovlašteni servisier društva Navkom d.o.o.
- Bilo koji nedostatak uzrokovan transportom, padom, udarcem itd. koji je uslijedio nakon kupnje proizvoda.
- Svaka graška uzrokovana vatrom / požarom, potresom, poplavom, munjom, drugim prirodnim katastrofama,

zagađenim okolišem i neodgovarajućim naponom.

- Svaka šteta nastala nepažljivim rukovanjem ili nepravilnim skladištenjem / pohranom proizvoda (poput skladištenja na visokim temperaturama i u vlažnim prostorima, pored insekticida poput naftalina ili pored lijekova, otrova i kemikalija koje mogu prouzročiti štetu).
- Instalacija proizvoda na neprikladno mjesto zbog čega je proizvod izložen neprikladnim vremenskim uvjetima (hladnoća, vrućina, vlaga, sunce i odraz sunčeve svjetlosti), što može dovesti do uvjeta koji premašuju deklarirani radni raspon.
- Ako kupac ne koristi proizvod s isporučanim softverom koji nudi proizvođač, ili ako na proizvod učita softver treće strane koji nije izdao ili izričito odobrio proizvođač.
- Kada se proizvodu koji je predan na popravak ne priloži dokaz o kupnji ili ako taj dokaz nije prikladan.
- U slučaju naknadnih promjena dokaza o kupnji u odnosu na godinu, mjesec i dan kupnje, ime kupca ili prodavatelja i serijski broj koje nije izvršio proizvođač ili ovlašteni prodavatelj.

Osiguranje popravka nakon isteka garancije

Proizvođač jamči da će osigurati popravke i servisiranje proizvoda uz plaćanje još tri godine nakon isteka jamstvenog razdoblja.

Ograničenje odgovornosti:

Ovo garancija vrijedi samo za proizvode proizvođača Navkom d.o.o. i ne odnosi se na druge sastavne dijelove u koje se mogu ugraditi proizvodi proizvođača ili ostale komponente s kojima se proizvodi mogu koristiti (poput vrata, mehaničkih dijelova brava koje ne osigurava proizvođač, okova i drugih mehanizama potrebnih za uporabu proizvoda proizvođača).

Društvo Navkom d.o.o. ne jamči kupcu da je materijal od

kojeg su izrađeni proizvodi primjeren s obzirom na individualne potrebe i okruženje kupca. Kupac je dužan provjeriti je li njegovo okruženje pogodno za upotrebu proizvoda.

Navkom d.o.o. nudi proizvode takve kakvi jesu i ne pruža dodatna jamstva ili garancije u pogledu prikladnosti proizvoda za određene namjene. Kupac je dužan samostalno procijeniti ispunjava li proizvod svrhu i potrebe za koje bi koristio proizvod.

Društvo Navkom d.o.o. ne daje nikakva druga izričita jamstva niti garancije, bilo u pisanom ili usmenom obliku, te se odriče bilo kakvih implicitnih jamstava ili garancija u pogledu prikladnosti proizvoda za prodaju i/ili uporabu u neku određenu svrhu. Izuzeće se primjenjuje u najširem mogućem opsegu dopuštenom važećim zakonom.

Društvo Navkom d.o.o. ne jamči ni za kakvu štetu (izravnu, neizravnu, uključujući izgublenu dobit) koja proizlazi iz upotrebe proizvoda. Kupac izričito prihvaća svu odgovornost za bilo kakve posljedice koje mogu nastati uporabom proizvoda. Osim toga, društvo Navkom d.o.o. nije odgovorno ni za kakvu štetu koja bi mogla nastati zbog nemogućnosti korištenja ili nefunkcioniranja proizvoda.

U slučaju da određeno, prethodno navedeno ograničenje nije primjenjivo u vašoj državi, takvo ograničenje možda se neće odnositi na vas, odn. primjenjuje se u određenoj mjeri određenoj zakonom. Ako se pojavi nesukladnost između ove garancije i lokalnih zakona, smatra se da je garancija, odn. njezin dio prilagođen tako da je u skladu s lokalnim zakonodavstvom.

Touchpad je proizvela tvrtka:

Navkom d.o.o., Cesta v Log 19, 1351 Brezovica, Slovenija
info@navkom.si, www.navkom.si

Vrsta proizvoda:

elektronski uređaj za otvaranje vrata na osnovu numeričke zaporke.

Serijski broj:

Datum kupnje:

Datum montaže:

Ime, prezime i adresa kupca:

Štambilj i potpis prodavača:

SEZNAM

1. SOUČÁSTI ZAŘÍZENÍ	50
2. TECHNICKÉ PARAMETRY	50
3. POPIS A SPRÁVNÉ POUŽÍVÁNÍ KLÁVESNICE	51
4. ÚDRŽBA A ČISTĚNÍ ZAŘÍZENÍ	51
5. OVLÁDÁNÍ pomocí APLIKACE	51
6. RYCHLÝ NÁVOD	54
7. CHYBY – POPIS A ODSTRANĚNÍ	54
8. ZÁRUKA VÝROBCE	55

1. SOUČÁSTI ZAŘÍZENÍ

Klávesnice:



Dotyková klávesnice

Osvětlený číselník

Dvě funkční klávesy

Řídicí jednotka:

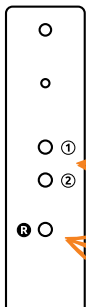

Sazuje se do dveřního křídla vedle kabelové přechodky.

Tlačítka 1 a 2 se nepoužívají.

Tlačítko R pro obnovení továrního nastavení.

Řídicí jednotka mini BBX:

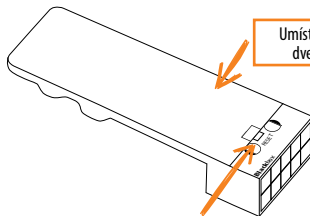

Umístěno na dveřích.

Tlačítko obnovení továrního nastavení se nachází pod konektorem.

DIN řídicí jednotka:

Osazuje se rozvodné skříňě na standardní nosné lišty.

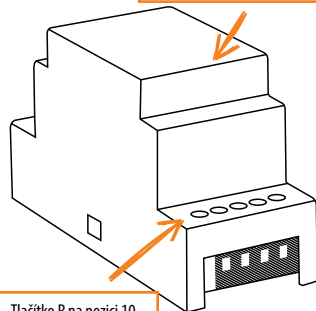

Tlačítko R na pozici 10 pro obnovení továrního nastavení.

2. TECHNICKÉ PARAMETRY

- Napětí - 8 V-30 V AC/DC
- Spotřeba - max. 150 mA
- Počet kódů - 100, z toho 1 správcovský
- Délka kódu - volitelná, 4-16 číslic
- Dva oddělené reléové výstupy (V kombinaci s reléovým výstupem řídicí jednotky BBX 1)
- 256 bitové šifrované spojení mezi klávesnicí a řídicí jednotkou
- Kapacitní osvětlené klávesy
- Možnost upravljanja/odklepanja z mobilno aplikacijo

3. POPIS A SPRÁVNÉ POUŽÍVÁNÍ KLÁVESNICE

Klávesnice má 10 číslic a dvě funkční klávesy: ⊕ (plus), který se používá pro přidání a ⊖ (zaškrtnutí), který se používá k vymazání a potvrzení kódu a k odemykání.

Klávesnice je modře podsvícena.

Funkční klávesy jsou při vložení správného kódu a při aktivaci správné funkce podsvíceny zeleně. Červené podsvícení se aktivuje, když vložení nesprávného kódu, nebo není aktivována správná funkce. Při velmi silném osvětlení je osvětlení klávesnice špatně viditelné a tlačítka se jeví jako bílá. Jestliže s programování klávesnice se provádí pod silným osvětlením, doporučuje se klávesnici zastínit, abyste se lépe odcítaly světelné signály. Při stisknutí klávesy se ozve krátké pípnutí, které signalizuje, že byl klávesa byla aktivována.

Klávesy jsou kapacitní – skryté senzory detekují jejich stisknutí. Pro správnou funkci je třeba pokrýt celou číslici prstem lehkým a rychlým dotykem. Jestliže je dotyk pomalý, nemusí být klávesa aktivována. Na klávesnici lze uložit 100 různých kódů. Každý kód může mít libovolnou délku v rozsahu 4 – 16 číslic. První kód je vždy správce zařízení. Pouze s tímto kódem je možné měnit funkce klávesnice a přidat a mazat další uživatele. V paměti je uložen pouze jeden správcovský kód. Klávesnice by měla být ovládána pouze pomocí prstu. Nepoužívejte žádné tvrdé nebo ostré předměty, které by mohly poškodit její povrch.

První kód, který je vložen, je správcovský kód a lze jej kdykoliv použít. Nový správcovský kód lze nastavit jen při znalosti předchozího správcovského kódu. Později jej lze měnit pouze při znalosti tohoto kódu. Správcovský kód lze používat i pro odemknutí dveří.

POZOR – pokud zapomenete správcovský kód, nelze spravovat zařízení a je třeba provést reset – obnovení továrního nastavení.

Uživatelský kód lze použít pouze pro odemknutí dveří. Nelze jej použít pro přidávání nebo mazání jiných uživatelů. Uživatelský kód lze kdykoli smazat pomocí správcovského kódu. Klávesnice může pojmout až 99 uživatelských kódů. Pokud zapomenete uživatelský kód, můžete zadat nový ve spolupráci se správcem, nebo vymazat celý obsah databáze uživatelských kódů.

OBNOVENÍ TOVÁRNÍHO NASTAVENÍ

Tlačítko r na řídicí jednotce podržte stlačené po dobu 10 vteřin.

Pokud se obnoví tovární nastavení na řídicí jednotce BBX, párování s mobilními telefony nebo tablety se odstraní. Párování je nutné obnovit. Všechna připojení sítě Wi-Fi, která jsou uložena v nastavení mobilního telefonu, musí být po resetování funkce odstraněna.

Obnovení továrních nastavení v aplikaci: Kliknutím na kartu FACTORY RESET odstraní všechny uložené kódy, včetně kódu správce, a zařízení se vrátí do továrního nastavení. Pokud se tímto způsobem provede obnovení továrního nastavení, párování mobilních telefonů nebo tabletů se odstraní. Telefon musí být znovu spárován.

Obnovení továrních nastavení pomocí signálového vodiče interkomu: Pokud je signálový vodič interkomu připojen na + (kladný napájecí zdroj) po dobu 60 sekund nebo je stisknuto tlačítko otevření dveří na interkomu a podrženo po dobu 60 sekund, všechny uložené kódy, včetně kódu správce, budou odstraněny a zařízení se vrátí do továrního nastavení. Pokud se tímto způsobem provede obnovení továrního nastavení, párování mobilních telefonů nebo tabletů se odstraní. Telefon musí být znovu spárován.

3. ÚDRŽBA A ČIŠTĚNÍ ZAŘÍZENÍ

Zařízení nevyžaduje žádnou údržbu. Jestliže je třeba klávesnici vyčistit, použijte suchý, nebo mírně navlhčený hadřík. Pro čištění nepoužívejte agresivní čisticí prostředky, rozpouštědla, louhy ani kyseliny. Použití agresivních čisticích prostředků může klávesnici navždy poškodit a je důvodem zrušení záruky.

5. OVLÁDÁNÍ POMOCÍ APLIKACE

Stáhněte si aplikaci X-Manager do chytrého telefonu nebo tabletu z obchodu Google Play nebo App Store.

 **PŘED PRVNÍM PŘIPOJENÍM JE NUTNÉ PROVÉST RESET DO TOVÁRNÍHO NASTAVENÍ.**

Když se aplikace poprvé připojí k dotykovému panelu: Pokud máme poblíž několik zařízení X-manager, ostatní, ke kterým se aktuálně nepřipojujeme, musí být odpojeni od elektriny. To zabrání tomu, aby se X-manager připojil k jinému zařízení, ke kterému se aktuálně nechceme připojit.

PŘIPOJENÍ DOTYKOVÉHO PANELU (ANDROID)

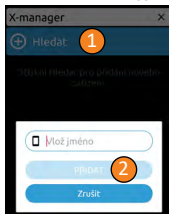

Před použitím dotykového panelu je nutné jej přidat do aplikace X-Manager. Pokud budete spravovat více než jedno zařízení se stejným telefonem, je důležité během počátečního spuštění připojit vždy pouze jedno zařízení. K napájení by mělo být připojeno pouze to zařízení, se kterým je navázáno první připojení.

- 1 Stiskněte **Hledat**.
- 2 Vložte jméno dotykového panelu a stiskněte **PŘIDAT**.

PŘIPOJENÍ DOTYKOVÉHO PANELU K DALŠÍMU ZAŘÍZENÍ (ANDROID)

DOTYKOVÝ PANEL LZE SPRAVOVAT POMOCÍ RŮZNÝCH ZAŘÍZENÍ.

! Pokud přidáváte nové zařízení, je nutné vypnout síť Wi-Fi na blízkých zařízeních, která již byla přidána, jinak se tato zařízení pokusí připojit a zakázat přidání nového zařízení.

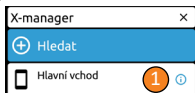

- 1 V zařízení, které již má připojení k dotykovému panelu, stiskněte ikonu **i** vedle názvu dotykového panelu. Zaznamenejte heslo zobrazené v dolní části obrazovky.
- 2 V novém zařízení klikněte na pole **Hledat** a poté vyberte možnost **RUČNĚ**. Zadejte název dotykového panelu a heslo získané ze zdrojového zařízení.

BRISANJE POVEZAVE S TIPKOVNICO (ANDROID)

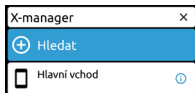

Stiskněte a přidržeť jméno dotykového panelu. Po zobrazení výzvy potvrďte odpojení.

PŘIPOJENÍ DOTYKOVÉHO PANELU (APPLE)

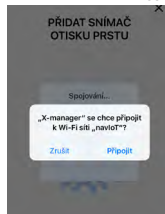

Před použitím dotykového panelu je nutné jej přidat do aplikace X-Manager. Pokud budete spravovat více než jedno zařízení se stejným telefonem, je důležité během počátečního spuštění připojit vždy pouze jedno zařízení. K napájení by mělo být připojeno pouze to zařízení, se kterým je navázáno první připojení.

- o Nejprve stiskněte **PŘIDAT**, následně pak **START**.
- o Pro potvrzení spojení stiskněte **Připojit**.
- o Pro zadání jména dotykového panelu stiskněte **NASTAVENÍ**.

PŘIPOJENÍ DOTYKOVÉHO PANELU K DALŠÍMU ZAŘÍZENÍ (APPLE)

DOTYKOVÝ PANEL LZE SPRAVOVAT POMOCÍ RŮZNÝCH ZAŘÍZENÍ.

! Pokud přidáváte nové zařízení, je nutné vypnout síť Wi-Fi na blízkých zařízeních, která již byla přidána, jinak se tato zařízení pokusí připojit a zakázat přidání nového zařízení.

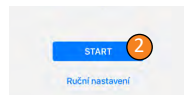
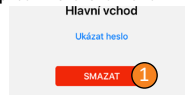

- 1 Stiskněte ikonu **i** vedle jména dotykového panelu, se kterým má být vytvořeno spojení. Po zobrazení výzvy stiskněte **Ukázat heslo**. Na spodní části obrazovky se zobrazí heslo, запиšte si jej.
- 2 U nového zařízení stiskněte **+** a v dalším kroku zvolte **Ruční nastavení**. Po zobrazení výzvy vložte jméno a dříve zobrazené heslo. Po zadání jména stiskněte **NASTAVENÍ**.

BRISANJE POVEZAVE S TIPKOVNICO (APPLE)

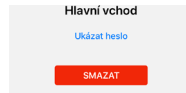

Stiskněte ikonu **i** vedle jméno dotykového panelu a potvrďte stisknutím **SMAZAT**.

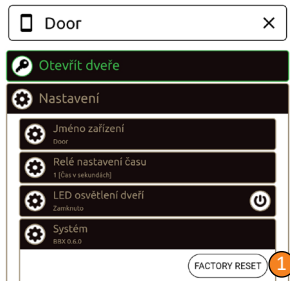
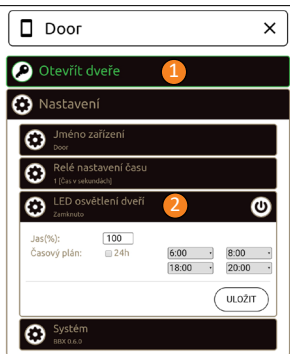

ODEMKNUTÍ DVEŘÍ POMOCÍ APLIKACE

Uživatel nebo správce může dveře odemknout kliknutím na kartu "Odemknout dveře"

1

Stisknutím karty "Otevřít dveře" odemknete dveře.

ŘÍZENÍ OSVĚTLENÍ LED

2

Nastavení LED přísvisvení dveří: Jestliže je ve dveřích zabudováno přídavné LED přísvisvení, může být napojeno do systému NAVKOM a ovládáno aplikací X-manager (**jen u řídicích jednotek ve dveřním křídle, ne pro DIN lišty**). Je možné nastavovat intenzitu osvětlení v rozmezí od 1% do 100% a nastavovat časový plán, kdy má být přísvisvení zapnuté. Pomocí aplikace lze nastavit i trvalé přísvisvení 24 hodin denně.

OBNOVENÍ TOVÁRNÍCH NASTAVENÍ V APLIKACI

1

Kliknutím na kartu **FACTORY RESET** odstraníte všechny uložené kódy, včetně kódu správce, a zařízení se vrátí do továrního nastavení. Pokud se tímto způsobem provede obnovení továrního nastavení, párování mobilních telefonů nebo tabletů se odstraní. Telefon musí být znovu spárován.

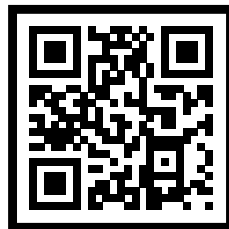
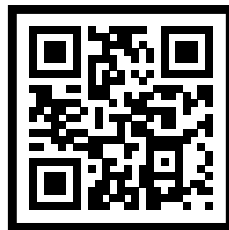

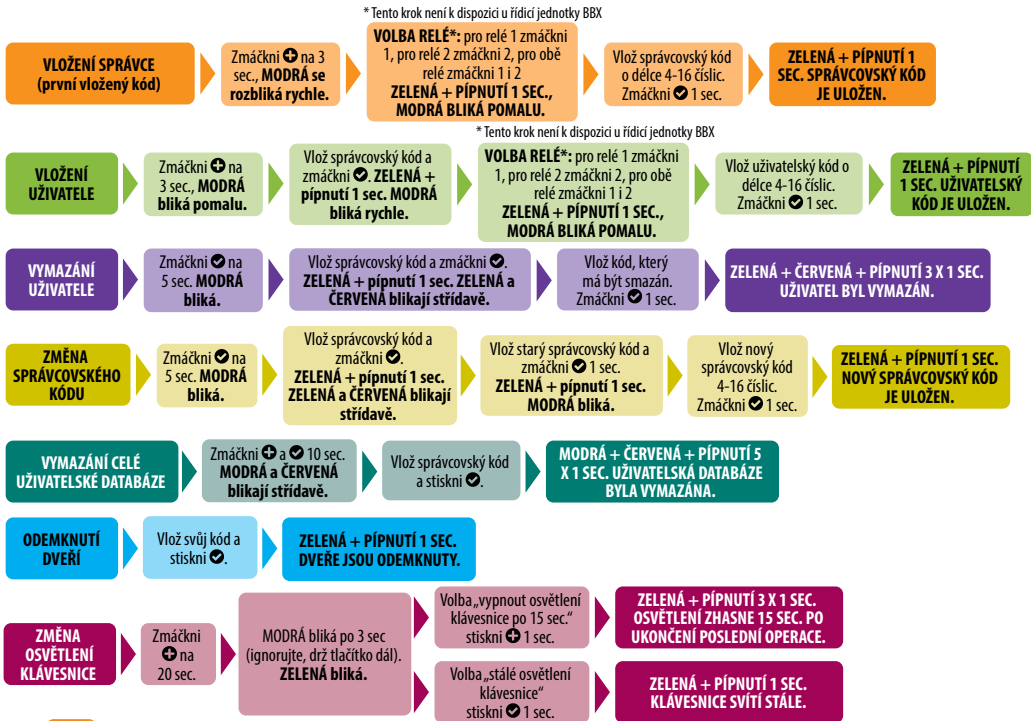

7. CHYBY – POPIS A ODSTRANĚNÍ

POPIS	DŮVOD
Klávesnice nereaguje na dotek	Nepokryli jste dostatečně plochu klávesy. Prst musí zakrýt celou číslici.
	Přiložili jste prst na klávesu příliš pomalu. Klávesu je třeba stisknout rychle.
	Pokud zařízení po několika pokusech stále nereaguje, je třeba kontaktovat servisní firmu.
Dveře po vložení kódu nelze otevřít	Zapomněli jste vložený kód potvrdit zmáčknutím  .
	Kód je nesprávný.
	Kód byl smazán.
	Jestliže je kód správný a po zadání kódu se rozsvítí ZELENÁ + pípnutí 1 sec., jedná se o poruchu el. zámku. Je třeba kontaktovat servisní firmu.
Znaky na klávesnici nelze přečíst	Klávesnice je přesvícena silným okolním světlem. Je třeba ji zastínit.
	Klávesnice je vypnuta. Zmáčkněte jakoukoliv klávesu.
	Klávesnice je odpojena, nebo celé zařízení je vypnuto.
	Zařízení má poruchu. Kontaktujte servisní firmu.
ČERVENÁ svítí trvale, nemohu vložit kód	Tříkrát po sobě byl vložen špatný kód, klávesnice je dočasně uzamčena.
ČERVENÁ bliká trvale	Závada na zařízení. Kontaktujte servisní firmu.

8. ZÁRUKA VÝROBCE

Záruční podmínky:

Záruka je platná po dobu 36 měsíců od data předání výrobku koncovému kupujícímu (dále jen kupující). Výrobce, společnost NAVKOM d.o.o., tímto ručí za bezchybnou funkčnost výrobku Biohandle, Bioreader, Modul, Touchpad nebo Biopass (dále jen výrobek) po celou dobu platnosti záruky a za to, že materiály, ze kterých je výrobek vyroben, nebudou vykazovat závady ani poškození.

Pokud kupující zjistí nesprávnou funkci výrobku, může požadovat plnění záruky u prodejce nebo u výrobce, jež kupujícímu vystaví potvrzení o přijetí reklamace. Tato záruka se vztahuje na zemí, ve které byl výrobek zakoupen koncovým kupujícím. Jsou-li výrobky exportovány do zahraničí, kde jsou zajištěny vhodné technické podmínky pro používání výrobku a vhodné klimatické a environmentální podmínky, platí tato záruka i v zahraničí, a to v případě, že je výrobcem nebo autorizovaným prodejcem provozována servisní síť.

Výrobky jsou ovlivňovány povětrnostními podmínkami, jimž jsou vystaveny. Výrobce zaručuje bezchybný provoz výrobku tehdy, není-li vystaven nadměrné vlhkosti. Výrobce zaručuje bezchybný provoz výrobku ve vhodných klimatických podmínkách, tj. v teplotním rozsahu od -30 až +80 °C. Výrobce neručí za provoz výrobku mimo rámec stanovených mezí klimatických podmínek.

Záruka se vztahuje pouze na správně udržované výrobky. Na výrobku se mohou hromadit nečistoty, které by jej mohly poškodit. Kupující je povinen výrobek řádně udržovat. Výrobce neručí za výrobky, které nepodléhají řádné údržbě.

V případě oprávněné reklamace se výrobce zavazuje, že vadnou funkci výrobku opraví do 45 dnů ode dne uplatnění reklamace. Nebude-li závada během výše stanovené lhůty odstraněna, má zákazník nárok na nový, výrobcem poskytnutý výrobek.

V případě, že výrobce nezajistí opravu nebo výměnu výrobku včas, je kupující oprávněn odstoupit od smlouvy a požadovat vrácení peněz nebo snížení kupní ceny.

Záruční list:

TYTO ZÁRUČNÍ PODMÍNKY SPOLU S ÚČTENKOU (FAKTUROU) PŘEDSTAVUJÍ ZÁRUČNÍ LIST VÝROBCE. KUPUJÍCÍ JE POVINEN USCHOVAT ZÁRUČNÍ PODMÍNKY A ÚČTENKU PO CELOU DOBU ZÁRUČNÍ DOBY.

Tuto záruku vystavuje výrobce:

Navkom d.o.o.

Cesta v Log 19

1353 Brezovica

Identifikační číslo: 1646729000

DIČ: 39134725

Informace o společnosti a sídle prodejce, datu předání zboží a údaje identifikující zboží, na něž se vztahuje záruka, jsou uvedeny na faktuře a/nebo dodacím listu, který obdrží kupující při nákupu výrobku.

Uplatnění záruky:

Kupující nese veškerá rizika a náklady vyplývající z přepravy výrobku od autorizovaného prodejce nebo autorizovaného servisu.

Při uplatnění záruky je kupující povinen předložit účtenku, která prokazuje zakoupení výrobku. Faktura musí obsa-

hovat následující informace: jméno prodejce, sériové číslo výrobku, rok, měsíc a den nákupu. Kupující je povinen uchovat fakturu a tyto záruční podmínky po celou dobu záruční lhůty.

Společnost Navkom d. o. o. si vyhrazuje právo odmítnout reklamaci v případě, že nebude předložen doklad o koupi (faktura, účtenka) nebo v případě, že údaje na faktuře budou neúplné, nečitelné nebo bude na faktuře viditelná dodatečná změna nebo zásah, jež podnítl pochybnost o pravosti důkazů.

Účtenku uchovávejte na bezpečném místě, nemůžeme vystavit její kopii!

Kupující uplatňuje záruku písemně přímo u výrobce nebo u prodejce nebo ústně u prodejce. V tomto případě je prodejce povinen vystavit příslušný reklamační protokol. Při uplatnění reklamace je kupující povinen jako doklad o koupi předložit záruční list a fakturu. Kupující je povinen umožnit případnou opravu výrobku ve svém sídle.

Nebude-li oprava v sídle kupujícího provedena do 45 dnů z důvodu překážek na straně kupujícího (kupující byl nedostupný, nedosažitelný nebo nepřítomný), nemá kupující právo požadovat nový výrobek. Je-li nutné zaslat výrobek autorizovanému servisnímu středisku nebo výrobcí, je kupující před odesláním povinen zajistit řádné zajištění výrobku. Kupující má po dobu opravy nárok na náhradní výrobek poskytnutý autorizovaným servisním střediskem. Záruka nevylučuje práva kupujícího vyplývající z odpovědnosti za vady materiálu.

Prodloužení záruky:

Pokud kupující uplatňuje záruku na výrobek a autorizo-

vaný servis konstatuje, že je reklamace oprávněná, záruční doba se prodlouží o dobu, po kterou je výrobek opravován. Pokud výrobek, na který byla uplatněna záruka, prošel významnou opravou, nebo byl nahrazen novým, bude kupujícímu udělena nová záruka na dobu 24 měsíců. Na novou záruku je kupujícímu vystavena nová účtenka; kupující je povinen ji uschovat po celou dobu záruční lhůty.

Záruku nelze uplatnit v následujících případech:

- Veškeré závady způsobené nesprávnou manipulací s výrobkem. Jakákoliv manipulace s výrobkem, která je v rozporu s přiloženým návodem k obsluze.
- Veškeré závady způsobené nedostatečnou nebo nesprávnou údržbou výrobku (např. čištění povrchu korozivními prostředky, neaktualizování softwaru atd.). Pokud nebude výrobek pravidelně čištěn vhodnými prostředky, může dojít k jeho poškození; na toto poškození nemůže být uplatněna záruka.
- Jakýkoliv zásah do výrobku provedený kupujícím nebo třetí stranou, která nebyla autorizována společností Navkom d.o.o. Záruku nelze uplatnit, pokud bylo zjištěno, že s výrobkem manipulovala třetí strana.
- Jakákoliv závada způsobená servisem, seřizováním, čištěním nebo jinou manipulací s výrobkem kýmkoliv kromě servisních pracovníků autorizovaných společností Navkom d.o.o.
- Jakákoliv závada způsobená přepravou, pádem, úderem atd., k nimž došlo po zakoupení výrobku.
- Jakákoliv závada způsobená požárem, zemětřesením, povodněmi, zásahem blesku, jinými přírodními katastrofami, znečištěním prostředím nebo nevhodným napájecím napětím.
- Jakákoliv závada způsobená nedbalou manipulací nebo nesprávným uchováváním/skladováním výrobku (například skladování výrobku při vysokých teplotách

a vlhkosti, v blízkosti insekticidů, jako je naftalen nebo potenciálně nebezpečných léků, jedů či chemikálií).

- Instalace výrobku na nevhodné místo, kde je vystaven nevhodným povětrnostním podmínkám (zima, teplo, vlhkost, přímé nebo odražené sluneční světlo), jež mohou způsobit překročení stanovených mezí provozního rozsahu.
- Pokud kupující výrobek nepoužívá se softwarem dodaným výrobcem nebo pokud si nainstaluje software třetích stran, který není dodáván nebo výslovně schválen výrobcem.
- Pokud není k výrobku zaslanému k opravě přiložena účtenka nebo je-li účtenka neplatná.
- Jakékoliv dodatečné změny na účtence, které nebyly provedeny výrobcem nebo autorizovaným prodejcem, zejména změna roku, měsíce a dne nákupu, jména kupujícího nebo prodejce a sériového čísla.

Opravy po uplynutí záruční doby

Výrobce se zavazuje zajistit opravy a servis výrobků za úplatu po dobu tří let od uplynutí záruční doby.

Omezení odpovědnosti:

Tato záruka se vztahuje pouze na výrobky společnosti Navkom d.o.o.; nevztahuje se na jiné součásti obsahující výrobky tohoto výrobce nebo jiné součásti použité v těchto výrobcích (jako jsou dveře, mechanické zámky, které výrobce nedodává, kování a jiné mechanismy nezbytné pro použití výrobků tohoto výrobce).

Společnost Navkom d.o.o. nezaručuje, že materiál, z něhož jsou výrobky vyrobeny, odpovídá individuálním potřebám a environmentálním podmínkám kupujícího. Kupující je povinen prověřit, zda je výrobek vhodný pro použití v daných environmentálních podmínkách.

Společnost Navkom d.o.o. nabízí výrobky „takové, jaké

jsou“ a neposkytuje žádná další prohlášení ani záruky ohledně jejich vhodnosti pro konkrétní účel. Kupující je povinen samostatně posoudit, zda výrobek splňuje účel a potřeby kupujícího.

Společnost Navkom d.o.o. se v tomto ohledu výslovně zříká jakékoliv záruky, ať už písemně nebo ústně, a popírá jakékoliv záruky z hlediska prodejnosti nebo vhodnosti pro konkrétní účel použití. Výluky platí v maximálním rozsahu povoleném platnou legislativou.

Společnost Navkom d.o.o. není v žádném případě odpovědná za jakékoliv škody (přímé nebo nepřímé, včetně ušlého zisku) vyplývající z používání výrobku. Kupující výslovně přijímá veškerou odpovědnost za jakékoliv důsledky, jež mohou z používání výrobku vyplynout. Společnost Navkom d.o.o. nemůže být rovněž hnána k odpovědnosti za jakékoliv škody vzniklé v důsledku nemožnosti použití výrobku nebo selhání výrobku.

Pokud není konkrétní výše uvedená výluka ve vaší zemi použitelná, nemusí se vás tato výluka týkat, nebo může být platná pouze v rozsahu povoleném legislativou. Pokud je tato záruka v rozporu s místní legislativou, bude záruka nebo její část upravena v souladu s platnou místní legislativou.

Touchpad byl vyroben:

Spol. Navkom d.o.o., Cesta v Log 19,
1351 Brezovica, Slovinsko
info@navkom.si, www.navkom.si

Typ výrobku:

Přístupové řídicí zařízení ovládané klávesnicíkode.

Sériové číslo:

Datum nákupu:

Datum instalace:

Jméno zákazníka a adresa zákazníka:

Razítko a podpis prodejce:

SPIS TREŚCI

1. CZĘŚCI SKŁADOWE URZĄDZENIA	58
2. DANE TECHNICZNE	58
3. OPIS I WŁAŚCIWE KORZYSTANIE Z KLAWIATURY	59
4. KONSERWACJA URZĄDZENIA	59
5. STEROWANIE ZA POMOCĄ APLIKACJI	59
6. SZYBKI PRZEWODNIK	62
7. OPIS I USUWANIE USTEREK	63
8. GWARANCJA PRODUCENTA	63

1. CZĘŚCI SKŁADOWE URZĄDZENIA

Klawiatura:



Klawiatura dotykowa

Podświetlana klawiatura numeryczna

Przyciski funkcyjne

Jednostka sterująca w ościeżnicy drzwi:



Zlokalizowana w ościeżnicy drzwi obok otworu na przewód.

Przyciski 1 i 2 nie mają przypisanej żadnej funkcji.

Przycisk R służy do przywrócenia ustawień fabrycznych.

Mini sterownik BBX:

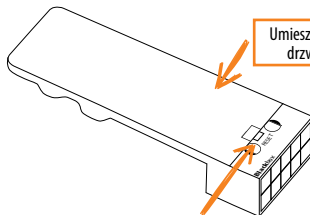

Umieszczone na drzwiach.

Przycisk przywrócenia ustawień fabrycznych jest pod złączem.

Jednostka sterująca DIN:

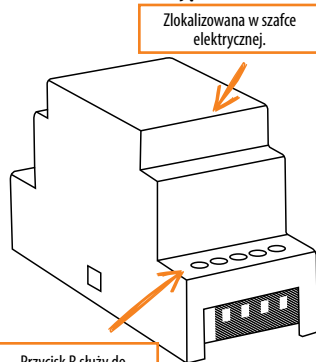

Zlokalizowana w szafce elektrycznej.

Przycisk R służy do przywrócenia ustawień fabrycznych na pozycji 10.

2. DANE TECHNICZNE

- Napięcie zasilania 8-30 V skierowane lub przemiennie
- Spożycie maksymalnie 150 mA
- Liczba kodów: 100, w tym 1 dla administratora
- Długość kodu: od 4 do 16 znaków
- 2 oddzielne wyjścia przełącznikowe (w połączeniu z wyjściem przełącznika centrali BBX 1)
- 256-bitowe zaszyfrowane powiązanie z modułem przełącznika
- Przyciski pojemnościowe z podświetleniem
- Zarządzanie/odblokowywanie za pomocą aplikacji mobilnej

3. OPIS I WŁAŚCIWE KORZYSTANIE Z KLAWIATURY

Klawiatura posiada 10 cyfr i dwa klawisze funkcyjne: **+** Plus, który służy do dodawania i **☑** haczyk, który służy do usuwania i walidacji kodu lub otwierania.

Klawiatura jest podświetlona niebieskim światłem, a w ciągu dnia klawisze są białe. Klawisze funkcyjne posiadają dodatkowe kolory: - gwiazdka świeci na zielono, a **☑** świeci na czerwono, kiedy kod lub włączona funkcja nie jest poprawna. Przy silnym oświetleniu zewnętrznym podświetlenie klawiatury jest słabo widoczne, a przyciski są białe. Jeżeli klawiatura jest zaprogramowana przy jasnym świetle, wskazane jest zaciemnienie klawiatury, aby podświetlenie i sygnały świetlne były bardziej widoczne. Przy każdym naciśnięciu dowolnego klawisza słychać krótki sygnał dźwiękowy, który wskazuje, że klawisz został uruchomiony.

Klawisze są pojemnościowe, co oznacza, że pod każdym z nich znajduje się czujnik, który wykrywa, że klawisz został przyciśnięty palcem. Przycisk klawisza aktywuje się, kiedy palec pokrywa całą cyfrę i naciska go delikatnym i szybkim ruchem. Jeżeli palec powoli zbliża się do klucza, może się on nie aktywować.

W klawiaturze można zaprogramować 100 różnych kodów. Każdy kod może być dowolnej długości i obejmować minimalnie 4 a maksymalnie 16 cyfr. Pierwszy zaprogramowany kod jest kodem administratora. Przy pomocy tego kodu można sterować urządzeniem, dodawać i usuwać inne kody. Kod administratora jest tylko jeden. Po klawiaturze należy pisać palcem, nie należy używać twardych lub ostrych przedmiotów, ponieważ mogą one uszkodzić powierzchnię klawiatury.

Kod administratora jest pierwszym kodem wprowadzonym do urządzenia i jest unikalny. Można go później zmienić, ale żeby to zrobić trzeba znać oryginalny kod. Kod

administrator służy także do odblokowywania.

Uwaga! Utrata kodu administratora spowoduje, że nie będzie można kontrolować urządzenia i trzeba będzie je zresetować.

Kody użytkowników służą wyłącznie do odblokowywania drzwi i nie mogą być używane do dodawania lub usuwania innych kodów. Kod użytkownika można w każdej chwili usunąć korzystając z kodu administratora. Klawiatura może przechowywać do 99 kodów.

W przypadku utraty kodu użytkownika można wprowadzić nowy z pomocą kodu administratora lub usunąć całą pamięć kodów i przeprogramować klawiaturę.

POWRÓT DO USTAWIENI FABRYCZNYCH

Przytrzymaj wciśnięty przycisk R na panelu sterującym przez 10 sekund.

Przywrócenie ustawień fabrycznych na centrali BBX spowoduje skasowanie informacji parowania z telefonami komórkowymi lub tabletami. W razie potrzeby trzeba ponownie sparować urządzenia. Po użyciu funkcji resetowania należy usunąć wszystkie połączenia Wi-Fi zapisane w ustawieniach telefonu komórkowego.

Przywracanie ustawień fabrycznych w aplikacji: Kliknięcie karty FACTORY RESET spowoduje usunięcie wszystkich zapisanych kodów, w tym kodów administratora, a następnie przywrócenie ustawień fabrycznych urządzenia. Przywrócenie ustawień fabrycznych w ten sposób spowoduje usunięcie informacji parowania telefonów komórkowych lub tabletów. Telefon należy sparować ponownie.

Przywracanie ustawień fabrycznych za pośrednictwem przewodu sygnałowego interkomu:

Podłączenie przewodu sygnałowego interkomu do styku + (zasilania) na 60 sekund lub naciśnięcie na interkomie przycisku otwarcia drzwi i przytrzymanie go przez 60 sekund spowoduje usunięcie wszystkich zapisanych kodów, w tym kodu administratora, a następnie przywrócenie ustawień fabrycznych. Przywrócenie ustawień fabrycznych w ten sposób spowoduje usunięcie informacji parowania telefonów komórkowych lub tabletów. Telefon należy sparować ponownie.

4. KONSERWACJA URZĄDZENIA

Urządzenie nie wymaga konserwacji. W przypadku, gdy klawiatura wymaga czyszczenia, należy użyć suchej lub lekko wilgotnej ściereczki. Nie należy czyścić agresywnymi środkami, rozpuszczalnikami, ługiem lub kwasem. Stosowanie takich środków czyszczących może spowodować uszkodzenie powierzchni klawiatury i w tym przypadku reklamacja nie zostanie przyjęta.

5. STEROWANIE ZA POMOCĄ APLIKACJI
Pobrać aplikację X-manager na smartfona lub tablet ze sklepu Google Play lub App Store.

! PRZED PIERWSZYM POŁĄCZENIEM NALEŻY WYKONAĆ RESET DO USTAWIENI FABRYCZNYCH.

Po pierwszym połączeniu aplikacji z płytką dotykową: Jeśli masz w pobliżu kilka urządzeń X-manager, pozostaje, z którymi aktualnie się nie łączysz, muszą zostać odłączone od zasilania. Uniemożliwia to X-managerowi łączenie się z innym urządzeniem, z którym obecnie nie chcemy się łączyć.

NAWIĄZYWANIE POŁĄCZENIA Z PŁYTKĄ DOTYKOWĄ (ANDROID)

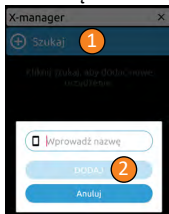

Przed obsługą płytki dotykowej należy ją dodać do aplikacji X-manager. Jeżeli telefon będzie używany do zarządzania więcej niż jednym urządzeniem, podczas wstępnej konfiguracji należy połączyć tylko jedno urządzenie. Tylko pierwsze połączone urządzenie powinno być podłączone do zasilania.

1 Kliknij pole **Szukaj**.

2 Wprowadź żądaną nazwę urządzenia i naciśnij **DODAJ**.

POŁĄCZENIE PŁYTKI DOTYKOWEJ Z DODATKOWYM URZĄDZENIEM (ANDROID)

PŁYTKĄ DOTYKOWĄ MOŻNA ZARZĄDZAĆ Z POZIOMU RÓŻNYCH URZĄDZEŃ.

! Podczas dodawania nowego urządzenia należy wyłączyć sieć Wi-Fi na urządzeniach, które zostały już dodane, jeżeli są w pobliżu. W przeciwnym razie będą się one łączyć i uniemożliwiać w ten sposób dodanie nowego urządzenia.



1 Na urządzeniu połączonym już z płytką dotykową naciśnij ikonę i obok nazwy płytki dotykowej. Zapisz hasło wyświetlane na dole ekranu.

2 Na nowym urządzeniu kliknąć pole **Wyszukaj**, a następnie wybrać opcję **RĘCZNE**. Należy wprowadzić nazwę płytki dotykowej i hasło uzyskane z urządzenia źródłowego.

USUWANIE POŁĄCZENIA Z PŁYTKĄ DOTYKOWĄ (ANDROID)

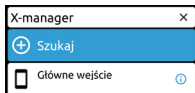

Naciśnij i przytrzymaj pole z nazwą płytki dotykowej. Potwierdź usunięcie.

NAWIĄZYWANIE POŁĄCZENIA Z PŁYTKĄ DOTYKOWĄ (APPLE)

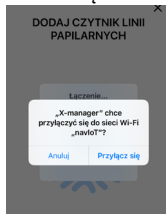

Przed obsługą płytki dotykowej należy ją dodać do aplikacji X-manager. Jeżeli telefon będzie używany do zarządzania więcej niż jednym urządzeniem, podczas wstępnej konfiguracji należy połączyć tylko jedno urządzenie. Tylko pierwsze połączone urządzenie powinno być podłączone do zasilania.

- o Naciśnij przycisk **DODAJ**, a następnie przycisk **START**.
- o Musimy potwierdzić połączenie z czytnikiem, naciskając **Przyłącz się**
- o Wprowadź nazwę urządzenia i naciśnij **DODAWANIE**

POŁĄCZENIE PŁYTKI DOTYKOWEJ Z DODATKOWYM URZĄDZENIEM (APPLE)

PŁYTKĄ DOTYKOWĄ MOŻNA ZARZĄDZAĆ Z POZIOMU RÓŻNYCH URZĄDZEŃ.

! Podczas dodawania nowego urządzenia należy wyłączyć sieć Wi-Fi na urządzeniach, które zostały już dodane, jeżeli są w pobliżu. W przeciwnym razie będą się one łączyć i uniemożliwiać w ten sposób dodanie nowego urządzenia.

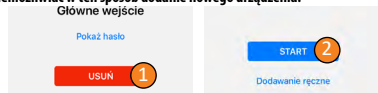

1 Na urządzeniu, na którym mamy już połączenie z urządzeniem połączonym, naciśnij ikonę i obok nazwy płytki dotykowej, a następnie naciśnij **Pokaż hasło**. Zobacysz hasło, które należy sobie zapisać.

2 Na nowym urządzeniu naciśnij + w prawym górnym rogu, a następnie wybierz opcję **Dodawanie ręczne**. Wprowadź nazwę płytki dotykowej i hasło, które uzyskałeś na urządzeniu źródłowym, i naciśnij **DODAWANIE**.

USUWANIE POŁĄCZENIA Z PŁYTKĄ DOTYKOWĄ (APPLE)



Naciśnij ikonę i obok nazwy płytki dotykowej, a następnie naciśnij przycisk **USUŃ** i potwierdź.

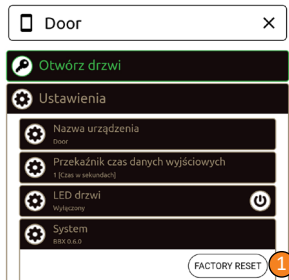
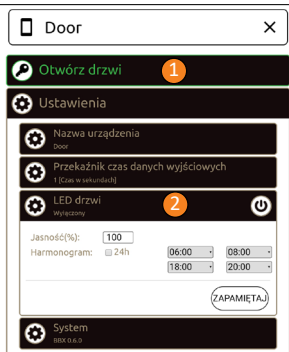

OTWIERANIE DRZWI ZA POMOCĄ APLIKACJI
 Użytkownik lub administrator może otworzyć drzwi, klikając zakładkę „Otwórz drzwi”.

- 1 Naciśnięcie zakładki „Otwórz drzwi” powoduje otwarcie drzwi.

ZARZĄDZANIE OŚWIETLIENIEM

Ustawienie diody LED Jeśli w drzwiach znajduje się dodatkowe podświetlenie LED, można je kontrolować za pomocą aplikacji X-manager (**dotyczy tylko systemu z jednostką sterującą w skrzydle drzwiowym**). Dla podświetlenia LED można regulować jasność (1% do 100%) oraz czas włączenia/ wyłączenia. Jeśli włączysz opcję 24h, podświetlenie LED lampy będzie ciągłe.

- 2

PRZYWRACANIE USTAWIENÍ FABRYCZNYCH W APLIKACJI

Klikięcie karty **FACTORY RESET** spowoduje usunięcie wszystkich zapisanych kodów, w tym kodów administratora, a następnie przywrócenie ustawień fabrycznych urządzenia. Przywrócenie ustawień fabrycznych w ten sposób spowoduje usunięcie informacji parowania telefonów komórkowych lub tableatów. Telefony należy sparować ponownie.

- 1

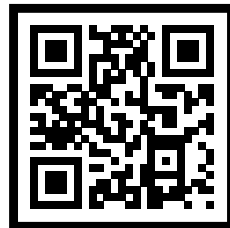
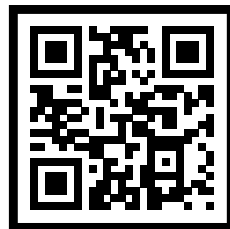

* Ten krok nie jest dostępny z jednostką sterującą B BX

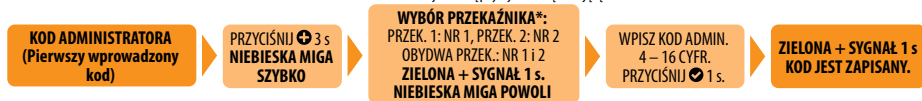

* Ten krok nie jest dostępny z jednostką sterującą B BX

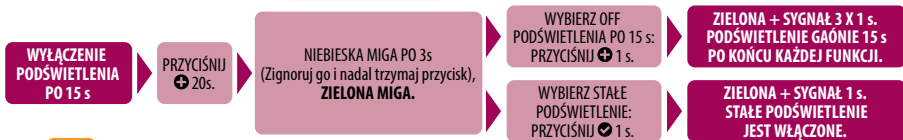
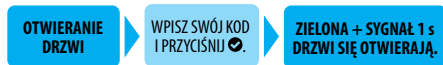
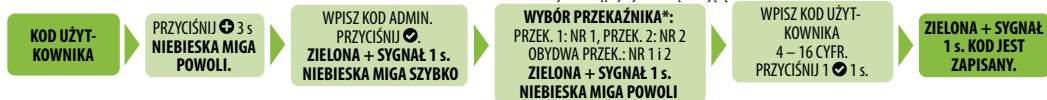

7. OPIS I USUWANIE USTEREK

OPIS	PRZYCZYNA
Klawiatura nie reaguje Na dotknięcie palca.	Przycisk został naciśnięty zbyt małą powierzchnią palca. Palec powinien zakryć cały numer.
	Palec zbyt powoli zbliżał się do klawisza. Przycisk należy nacisnąć szybko.
	Jeśli po wielokrotnych próbach urządzenie nie reaguje, jest ono uszkodzone, należy wezwać serwis.
Po wprowadzeniu kodu drzwi nie otwierają się.	Zapomniałeś nacisnąć przycisk  po wprowadzeniu kodu.
	Kod jest niewłaściwy.
	Kod został usunięty.
	Jeśli kod jest poprawny i po wprowadzeniu zapaliła się zielona dioda LED i sygnał dźwiękowy 1 x 1 s, doszło do uszkodzenia zamka elektrycznego, należy wezwać serwis.
Klawiatura nie jest podświetlona	Przy silnym oświetleniu zewnętrznym podświetlenie klawiatury jest słabo widoczne.
	Urządzenie ma wyłączone podświetlenie, naciśnij dowolny klawisz.
	Urządzenie jest wyłączone lub nie jest podłączone do źródła napięcia.
	Urządzenie jest uszkodzone, wezwać serwis.
Czerwona dioda LED świeci się stale. Nie mogę wprowadzić kodu.	3 kolejne razy został wprowadzony nieprawidłowy kod, dlatego klawiatura jest zablokowana.
Czerwona dioda LED stale miga.	Urządzenie jest uszkodzone, wezwać serwis.

8. GWARANCJA PRODUCENTA

Warunki gwarancji:

Gwarancja jest ważna przez okres 36 miesięcy od dnia przekazania produktu nabywcy końcowemu (zwanemu dalej nabywcą). Producent – firma NAVKOM d.o.o. – niniejszym gwarantuje, że w okresie gwarancyjnym produkty Biohandle, Bioreader, Moduł, Touchpad lub Biopass (zwany dalej produktem) będą działały bez zarzutu oraz że materiały, z których zostały wykonane, są bez wad i uszkodzeń.

Jeśli nabywca stwierdzi, że produkt działa wadliwie, może zgłosić reklamację sprzedawcy lub producentowi, który z kolei wystawi nabywcy pokwitowanie potwierdzające przyjęcie reklamacji. Niniejsza gwarancja obowiązuje w kraju, w którym produkt został zakupiony przez nabywcę końcowego. W przypadku transportu produktów za granicę, przy zapewnieniu odpowiednich warunków technicznych użytkowania wyrobu oraz odpowiednich warunków klimatycznych i środowiskowych, niniejsza gwarancja również jest ważna – pod warunkiem, że istnieje zorganizowana sieć serwisowa producenta lub autoryzowanego sprzedawcy.

Produkty podlegają wpływowi warunków atmosferycznych, na które są narażone. Producent gwarantuje, że produkt będzie działał bez zarzutu, o ile nie będzie on narażony na nadmierną wilgoć. Producent gwarantuje również, że produkt będzie działał bez zarzutu w odpowiednich warunkach klimatycznych, tj. w zakresie temperatur od -30°C do +80°C. Producent nie gwarantuje, że produkt będzie działał poza określonymi warunkami klimatycznymi.

Gwarancja dotyczy tylko prawidłowo konserwowanych produktów. Na produkcie może gromadzić się brud, który może spowodować jego uszkodzenie. Nabywca jest zobowiązany do właściwej konserwacji produktu. Producent nie udziela gwarancji na produkty, które nie były prawidłowo konserwowane.

W przypadku uzasadnionej reklamacji producent zobowiązuje się do usunięcia błędu w działaniu produktu w terminie 45 dni od daty zgłoszenia reklamacji. Jeżeli usterka nie zostanie usunięta w powyżej określonym terminie, klientowi przysługują prawo otrzymania od producenta nowego produktu.

W przypadku gdy producent nie zapewni terminowej naprawy lub wymiany produktu, nabywca ma prawo odstąpić od umowy i zażądać zwrotu pieniędzy lub obniżenia ceny zakupu.

Karta gwarancyjna:

NINIEJSZE WARUNKI GWARANCJI WRAZ Z PARAGONEM (FAKTURĄ) STANOWIĄ KARTĘ GWARANCYJNĄ PRODUCENTA. NABYWCA JEST ZOBOWIĄZANY DO ZACHOWANIA NINIEJSZYCH WARUNKÓW GWARANCJI ORAZ PARAGONU PRZEZ CAŁY OKRES GWARANCJI.

Niniejsza gwarancja została wystawiona przez producenta:

Navkom d.o.o.

Cesta v Log 19

1353 Brezovica, Słowenia

Numer rejestracyjny: 1646729000

Numer identyfikacyjny VAT: 39134725

Informacje o firmie i siedzibie sprzedawcy, dacie przekazania towaru oraz informacje identyfikujące towar objęty gwarancją znajdują się na fakturze i/lub dowodzie dostawy otrzymanym przez nabywcę przy zakupie produktu.

Dochođenje roszczeń z tytułu gwarancji:

Nabywca bierze na siebie wszelkie ryzyko i koszty wynikające z transportu produktu od autoryzowanego sprzedawcy lub autoryzowanego serwisu.

Nabywca zobowiązany jest do przedłożenia rachunku potwierdzającego zakup produktu, gdy dochodzi roszczeń z tytułu gwarancji. Faktura musi zawierać następujące informacje: nazwę sprzedawcy, numer seryjny produktu, rok, miesiąc i dzień zakupu. Nabywca jest zobowiązany do zachowania

faktury oraz niniejszych warunków gwarancji przez cały okres trwania gwarancji.

Firma Navkom d. o. o. zastrzega sobie prawo do odrzucenia roszczenia gwarancyjnego w przypadku, gdy nie zostanie przedstawiony dowód zakupu (faktura, paragon) lub w przypadku, gdy dane na fakturze są niekompletne, nieczytelne lub nastąpiła późniejsza zmiana bądź ingerencja widoczna na fakturze, która poddaje w wątpliwość autentyczność dowodu.

Paragon przechowywać w bezpiecznym miejscu – nie wydaję się duplikatów!

Gwarancji należy dochodzić w formie pisemnej bezpośrednio od producenta lub sprzedawcy bądź ustnie od sprzedawcy. W takim przypadku sprzedawca jest zobowiązany do sporządzenia odpowiedniego protokołu reklamacyjnego. Przy realizacji roszczenia gwarancyjnego nabywca zobowiązany jest do przedłożenia karty gwarancyjnej i faktury jako dowodu zakupu. Nabywca zobowiązany jest umożliwić naprawę produktu, jeżeli naprawy dokonuje się w siedzibie nabywcy.

Jeżeli naprawa w siedzibie nabywcy nie została przeprowadzona w ciągu 45 dni, ponieważ nabywca ją utrudniał (był niedostępny, nieosiągalny lub nieobecny), nabywca nie ma prawa żądać nowego produktu. W przypadku konieczności przesłania produktu do autoryzowanego serwisu lub do producenta nabywca zobowiązany jest do zapewnienia odpowiedniego zabezpieczenia produktu przed wysyłką. Nabywcy przysługują prawo do produktu zastępczego, dostarczonego przez autoryzowany serwis na czas trwania naprawy.

Gwarancja nie wyłącza uprawnień nabywcy wynikających z odpowiedzialności za wady materiałowe.

Przedłużenie gwarancji:

Jeżeli nabywca zareklamuje produkt w ramach gwarancji, a autoryzowany serwis stwierdzi zasadność reklamacji, okres gwarancji ulega przedłużeniu o czas naprawy produktu. Jeżeli produkt, wobec którego zgłoszono roszczenie gwarancyjne,

został poddany poważnej naprawie lub został wymieniony na nowy, nabywcy zostanie udzielona nowa gwarancja na okres 24 miesięcy. Do nowej gwarancji nabywca otrzymuje nowy paragon, który jest zobowiązany przechowywać przez cały okres jej trwania.

Gwarancji nie można dochodzić w następujących okolicznościach:

- Wszelkie wady spowodowane niewłaściwym obchodzeniem się z produktem. Wady powstałe w wyniku nieprawidłowego (niezgodnego z załączoną instrukcją obsługi) obchodzenia się z produktem.
- Wszelkie wady spowodowane niewłaściwą konserwacją produktu lub jej brakiem (np. czyszczenie powierzchni środkami ściernymi, brak aktualizacji oprogramowania itp.). Nieregularne czyszczenie produktu odpowiednimi środkami może prowadzić do uszkodzenia, którego nie można reklamować w ramach gwarancji.
- Jakakolwiek ingerencja w produkt przez samego nabywcę lub osobę trzecią, która nie została upoważniona przez Navkom d.o.o. Nie można dochodzić gwarancji, jeżeli stwierdzono, że produkt został naruszony przez osobę trzecią.
- Jakiegokolwiek wadliwie działanie spowodowane serwisowaniem, regulacją, czyszczeniem lub innymi czynnościami wykonywanymi na produkcie przez osoby nieupoważnione przez Navkom d.o.o.
- Wszelkie usterki spowodowane transportem, upadkiem, uderzeniem itp., które wystąpiły po zakupie produktu.
- Wszelkie awarie spowodowane pożarem, trzęsieniem ziemi, powodzią, wyładowaniem atmosferycznym, innymi klęskami żywiołowymi, zanieczyszczonym środowiskiem lub nieodpowiednim napięciem elektrycznym.
- Wszelkie awarie spowodowane zaniedbaniami lub niewłaściwym przechowywaniem produktu (np. przechowywanie produktu w wysokiej temperaturze i wilgotności, w pobliżu środków owadobójczych takich jak

naftalen lub potencjalnie niebezpiecznych leków, trucizn lub chemikaliów).

- Instalowanie produktu w nieodpowiednim miejscu, gdzie jest on narażony na działanie nieodpowiednich warunków atmosferycznych (zimno, ciepło, wilgoć, bezpośrednio lub odbite światło słoneczne), co może prowadzić do warunków przekraczających deklarowany zakres działania.
- Jeśli nabywca nie używa produktu z dostarczonego przez producenta oprogramowaniem lub jeśli nabywca zainstaluje oprogramowanie innych firm, które nie zostało dostarczone lub wyraźnie zatwierdzone przez producenta.
- Gdy do produktu oddanego do naprawy nie jest dołączony paragon lub jest on nieważny.
- Wszelkie późniejsze zmiany na paragonie, które nie zostały dokonane przez producenta lub autoryzowanego sprzedawcę, a mianowicie zmiany roku, miesiąca i dnia zakupu, nazwy nabywcy lub sprzedawcy oraz numeru seryjnego.

Naprawy po wygaśnięciu gwarancji

Producent zobowiązuje się do odpłatnych napraw i serwisowania produktu przez okres trzech lat po upływie okresu gwarancji.

Ograniczenie odpowiedzialności:

Niniejsza gwarancja dotyczy wyłącznie produktów firmy Navkom d.o.o. i nie ma zastosowania do innych elementów zawierających produkty producenta lub innych elementów stosowanych z produktami (takich jak drzwi, zamki mechaniczne niedostarczone przez producenta, okucia i inne mechanizmy niezbędne do użytkowania produktów producenta).

Firma Navkom d.o.o. nie gwarantuje, że materiał, z którego jest wykonany produkt, odpowiada indywidualnym potrzebom i sytuacji środowiskowej nabywcy. Nabywca jest zobowiązany do sprawdzenia, czy jego otoczenie jest odpowiednie do użytkowania produktów.

Firma Navkom d.o.o. oferuje produkty w stanie, w jakim

się znajdują i nie składa żadnych dalszych oświadczeń ani gwarancji dotyczących ich przydatności do określonego celu. Nabywca jest zobowiązany do samodzielnej oceny, czy produkt spełnia cele i potrzeby, dla których jest kupowany.

Firma Navkom d.o.o. wyraźnie zrzeka się wszelkich gwarancji jakiegokolwiek rodzaju, zarówno pisemnych jak i ustnych, oraz zrzeka się wszelkich dorozumianych gwarancji lub warunków przydatności handlowej lub przydatności do określonego celu. Wyłączenie ma zastosowanie w maksymalnym zakresie dozwolonym przez obowiązujące prawo.

Firma Navkom d.o.o. w żadnym wypadku nie ponosi odpowiedzialności za jakiegokolwiek szkody (bezpośrednie lub pośrednie, w tym utracone korzyści) wynikające z użytkowania produktów. Nabywca wyraźnie przejmuje wszelką odpowiedzialność za wszelkie konsekwencje, które mogą wyniknąć z użytkowania produktów. Ponadto firma Navkom d.o.o. nie może być pociągnięta do odpowiedzialności za jakiegokolwiek szkody wynikające z niemożności użycia produktu lub awarii produktu.

W przypadku gdy wyłączenie zdefiniowane powyżej nie ma zastosowania w kraju nabywcy, wyłączenie nie ma zastosowania wobec nabywcy lub jest ważne w zakresie dozwolonym przez prawo. Jeżeli niniejsza gwarancja jest niezgodna z prawem lokalnym, uznaje się, że gwarancja lub jej część została dostosowana zgodnie z obowiązującym prawem lokalnym.

Touchpad wyprodukowano w firmie:

Navkom d.o.o., Cesta v Log 19, 1351 Brezovica, Słowenia
info@navkom.si, www.navkom.si

Rodzaj produktu:

Urządzenie elektroniczne do otwierania drzwi w oparciu o kody numeryczne.

Nr seryjny:

Data zakupu:

Data montażu:

Imię, nazwisko i adres kupującego:

Pieczętka i podpis sprzedawcy:

ΕΥΡΕΤΗΡΙΟ

1. ΕΞΑΡΤΗΜΑΤΑ ΣΥΣΚΕΥΗΣ	66
2. ΤΕΧΝΙΚΑ ΧΑΡΑΚΗΤΙΣΤΙΚΑ	66
3. ΠΕΡΙΓΡΑΦΗ ΚΑΙ ΣΩΣΤΗ ΧΡΗΣΗ ΠΛΗΚΤΡΟΛΟΓΙΟΥ	67
4. ΣΥΝΤΗΡΗΣΗ ΚΑΙ ΚΑΘΑΡΙΣΜΟΣ ΤΗΣ ΣΥΣΚΕΥΗΣ	67
5. ΕΛΕΓΧΟΣ με ΕΦΑΡΜΟΓΗ	67
6. ΓΡΗΓΟΡΟΣ ΟΔΗΓΟΣ	70
7. ΠΕΡΙΓΡΑΦΗ ΣΦΑΛΜΑΤΩΝ ΚΑΙ ΑΝΤΙΜΕΤΩΠΙΣΗ ..	71
8. ΕΓΓΥΣΗ ΚΑΤΑΣΚΕΥΑΣΤΗ	71

1. ΕΞΑΡΤΗΜΑΤΑ ΣΥΣΚΕΥΗΣ

Πληκτρολόγιο:



Πληκτρολόγιο αφής

Οπίσθιος Φωτισμός

Κουμπιά λειτουργιών

Μονάδα ελέγχου στο φύλλο της πόρτας:

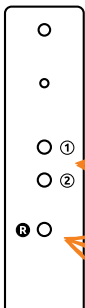

Τοποθετείται στο φύλλο της πόρτας δίπλα στο καλώδιο μεταφοράς.

Τα κουμπιά 1 και 2 δεν έχουν καμία λειτουργία.

Το κουμπι «R» κάνει επαναφορά στις εργοστασιακές ρυθμίσεις.

Μονάδα ελέγχου mini BBX:

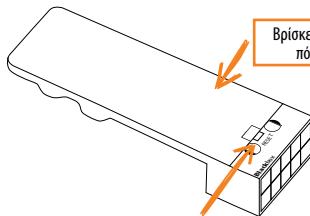

Βρίσκεται στην πόρτα.

Το κουμπι επαναφοράς των εργοστασιακών ρυθμίσεων βρίσκεται κάτω από το βύσμα σύνδεσης.

Μονάδα ελέγχου DIN:

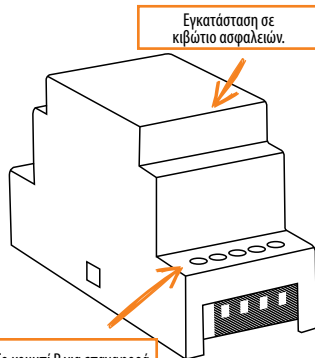

Εγκατάσταση σε κιβώτιο ασφαλείων.

Το κουμπι R για επαναφορά εργοστασιακών ρυθμίσεων στην θέση 10.

2. ΤΕΧΝΙΚΑ ΧΑΡΑΚΗΤΙΣΤΙΚΑ

- Τάση 8 - 30V απευθείας ή εναλλασσόμενη
- Χρήση: μέγιστη 150mA
- Αριθμός κωδικών: 100, εκ των οποίων ο ένας είναι κωδικός διαχειριστή
- Μέγεθος κωδικού: από 4 έως 16 χαρακτήρες
- 2 ξεχωριστές εξόδους ρελέ, BBX 1 ρελέ
- κρυπτογραφημένη σύνδεση 256-bit στη μονάδα ρελέ
- Χωρητικά φωτιζόμενα πλήκτρα
- Εγκατάσταση σε πτέρυγα πόρτας
- Διαχείριση/Ξεκλείδωμα με την εφαρμογή για κινητά

3. ΠΕΡΙΓΡΑΦΗ ΚΑΙ ΣΩΣΤΗ ΧΡΗΣΗ ΠΛΗΚΤΡΟΛΟΓΙΟΥ

Το πληκτρολόγιο διαθέτει 10 ψηφία και δύο πλήκτρα λειτουργιών: ⊕ (το συν), που χρησιμοποιείται για την προσθήκη και ⊖ (το σμάλδι επιλογής), το οποίο χρησιμοποιείται για τη διαγραφή ,επιβεβαίωση κωδικού ή για ξεκλείδωμα. Το πληκτρολόγιο φωτίζεται με μπλε φωτισμό.

Τα πλήκτρα λειτουργίας φωτίζονται με πράσινο φωτισμό όταν έχουμε βάλει σωστό κωδικό ή όταν έχει ενεργοποιηθεί μια κατάλληλη λειτουργία.

Ο κόκκινος φωτισμός ενεργοποιείται όταν ο κωδικός είναι λανθασμένος ή όταν ενεργοποιείται μια κατάλληλη λειτουργία.

Υπό έντονο φως ο φωτισμός του πληκτρολογίου δεν είναι ορατός και τα πλήκτρα φαίνονται άσπρα. Αν ο προγραμματισμός του πληκτρολογίου πρέπει γίνει υπό έντονο φως, συνιστάται να σκιάσετε το πληκτρολόγιο για να φαίνονται καλύτερα τα φωτεινά σήματα.

Όταν πιέσετε κάποιο από τα πλήκτρα, θα ακούσετε ένα σύντομο μπιπ, το οποίο σηματοδοτεί ότι το πλήκτρο έχει ενεργοποιηθεί.

Τα πλήκτρα είναι χωρητικά και υπάρχει αισθητήρας κάτω από το κάθε ένα, ο οποίος ανιχνεύει το δάχτυλο που χρησιμοποιεί την συσκευή. Για να ενεργοποιηθεί ένα πλήκτρο (κλειδί), θα πρέπει να καλύψετε ολόκληρο το ψηφίο με το δάχτυλό σας ,αγγίζοντας το ελαφρά και γρήγορα. Εάν πλησιάσετε το ψηφίο με το δάχτυλο αργά , ενδέχεται να μην ενεργοποιηθεί το ψηφίο.

Στο πληκτρολόγιο μπορούν να αποθηκευτούν 100 διαφορετικοί κωδικοί. Κάθε κώδικας πρέπει να είναι μήκους τουλάχιστον 4 ψηφία και όχι περισσότερο από 16 ψηφία. Ο πρώτος κώδικας που έχει οριστεί είναι ο κωδικός του διαχειριστή. Μόνο με αυτόν τον κώδικα είναι δυνατή η αλλαγή των λειτουργιών του και η προσθήκη/διαγραφή άλλων κωδικών. Υπάρχει μόνο ένας κωδικός διαχειριστή,

αποθηκευμένος στο πληκτρολόγιο.

Το πληκτρολόγιο πρέπει να χρησιμοποιείται μόνο με το δάκτυλο. Μην χρησιμοποιείτε σκληρά ή αιχμηρά αντικείμενα, καθώς μπορεί να καταστρέψουν την επιφάνεια του πληκτρολογίου.

Αν ξεχάσετε τον κωδικό του διαχειριστή τότε δεν θα μπορείτε να ελέγχετε την συσκευή και θα πρέπει να κάνετε επανεκκίνηση.

Ο κωδικός του χρήστη χρησιμοποιείται μόνο για να ξεκλείδωνε την πόρτα. Δεν μπορεί να χρησιμοποιηθεί για να εισάγει η να διαγράψει άλλους κωδικούς. Ο κωδικός χρήστη μπορεί να διαγραφεί ανά πάσα στιγμή, χρησιμοποιώντας τον κωδικό διαχειριστή. Το πληκτρολόγιο μπορεί να αποθηκεύσει 99 κωδικούς χρήστη. Αν ξεχάσετε τον κωδικό χρήστη μπορείτε να εισάγετε νέο χρησιμοποιώντας τον κωδικό διαχειριστή ή διαγράψτε ολόκληρη την βάση δεδομένων ξεκινώντας από την αρχή.

ΕΠΑΝΑΦΟΡΑ ΕΡΓΟΣΤΑΣΙΑΚΩΝ ΡΥΘΜΙΣΕΩΝ

Πρέπει να πατηθεί το κουμπι R της μονάδας ελεγχου για 10 δευτερολεπτα.

Εάν γίνει επαναφορά των εργοστασιακών ρυθμίσεων στη μονάδα ελέγχου BBX, η σύζευξη με κινητά τηλέφωνα ή tablet διαγράφεται. Είναι απαραίτητο να δημιουργήσετε ξανά τη σύζευξη. Όλες οι συνδέσεις Wi-Fi που είναι αποθηκευμένες στις ρυθμίσεις του κινητού τηλεφώνου πρέπει να διαγραφούν μετά τη λειτουργία επαναφοράς.

Επαναφορά εργοστασιακών ρυθμίσεων στην εφαρμογή: Κάνοντας κλικ στην καρτέλα FACTORY RESET διαγράφονται όλοι οι αποθηκευμένοι κωδικοί, συμπεριλαμβανομένου του κωδικού διαχειριστή και η συσκευή επανέρχεται στις εργοστασιακές ρυθμίσεις. Εάν η εργοστασιακή επαναφορά εκτελεστεί με αυτόν τον τρόπο, η σύζευξη των κινητών τηλεφώνων ή των tablet διαγράφεται. Πρέπει να γίνει ξανά σύζευξη του τηλεφώνου.

Επαναφορά εργοστασιακών ρυθμίσεων με το καλώδιο σήματος ενδοσυνεννόησης: Εάν το καλώδιο

σήματος ενδοσυνεννόησης είναι συνδεδεμένο στο + (θετική τροφοδοσία ρεύματος) για 60 δευτερόλεπτα ή το κουμπί ανοιχτής πόρτας στην ενδοσκοπικωνία πατηθεί παρατεταμένα για 60 δευτερόλεπτα, όλοι οι αποθηκευμένοι κωδικοί, συμπεριλαμβανομένου του κωδικού διαχειριστή, θα διαγραφούν και η συσκευή θα επανέλθει στις εργοστασιακές ρυθμίσεις. Εάν η επαναφορά εργοστασιακών ρυθμίσεων εκτελεστεί με αυτόν τον τρόπο, η σύζευξη των κινητών τηλεφώνων ή των tablet διαγράφεται. Πρέπει να γίνει ξανά σύζευξη του τηλεφώνου.

4. ΣΥΝΤΗΡΗΣΗ ΚΑΙ ΚΑΘΑΡΙΣΜΟΣ ΤΗΣ ΣΥΣΚΕΥΗΣ

Η συσκευή δεν απαιτεί συντήρηση. Σε περίπτωση που πρέπει να καθαρίσετε το πληκτρολόγιο, χρησιμοποιήστε ένα στεγνό ή ελαφρώς υγρό μαλακό πανί. Μη χρησιμοποιείται δυνατά απορρυπαντικά, διαλύτες, λάδια ή οξέα για καθαρισμό. Η χρήση επιθετικών καθαριστικών μπορεί να προκαλέσει βλάβη στην επιφάνεια του πληκτρολογίου η οποία δεν καλύπτεται από την εγγύηση.

5. ΕΛΕΓΧΟΣ με ΕΦΑΡΜΟΓΗ

Πραγματοποιήστε λήψη της εφαρμογής X-manager στο smartphone ή το tablet σας από το Google Play ή το App Store.

ΕΙΝΑΙ ΥΠΟΧΡΕΩΤΙΚΟ ΝΑ ΓΙΝΕΙ ΕΠΑΝΑΦΟΡΑ ΣΤΙΣ ΕΡΓΟΣΤΑΣΙΑΚΕΣ ΡΥΘΜΙΣΕΙΣ ΠΡΙΝ ΤΗΝ ΠΡΩΤΗ ΣΥΝΔΕΣΗ.

Όταν η εφαρμογή συνδέεται στην επιφάνεια αφής για πρώτη φορά: Εάν έχουμε πολλές συσκευές X-manager κοντά, οι άλλες με τις οποίες δεν συνδέουμε αυτήν τη στιγμή πρέπει να αποσυνδεθούν από την ηλεκτρική ενέργεια. Αυτό αποτρέπει τη σύνδεση του X-manager σε άλλη συσκευή στην οποία δεν θέλουμε να συνδεθούμε.

ΣΥΝΔΕΣΗ ΕΠΙΦΑΝΕΙΑΣ ΑΦΗΣ (ANDROID)

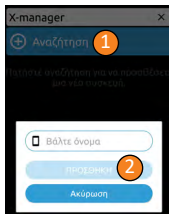

Για να χρησιμοποιήσετε την επιφάνεια αφής, θα πρέπει να την προσθέσετε στην εφαρμογή X-manager. Εάν πρόκειται να διαχειριστείτε περισσότερες από μία συσκευές με το ίδιο τηλέφωνο, είναι σημαντικό να συνδέσετε μία-μία τις συσκευές κατά την αρχική εκκίνηση. Μόνο η συσκευή με την οποία πραγματοποιήθηκε η πρώτη σύνδεση θα πρέπει να είναι συνδεδεμένη με το τροφοδοτικό.

- 1 Πίεσε **Αναζήτηση**.
- 2 Βάλε το όνομα του αναγνώστη και πίεσε **ΠΡΟΣΘΗΚΗ**.

ΣΥΝΔΕΣΗ ΕΠΙΦΑΝΕΙΑΣ ΑΦΗΣ ΜΕ ΠΡΟΣΘΕΤΗ ΣΥΣΚΕΥΗ (ANDROID)

Η ΔΙΑΧΕΙΡΙΣΗ ΤΗΣ ΕΠΙΦΑΝΕΙΑΣ ΑΦΗΣ ΜΠΟΡΕΙ ΝΑ ΓΙΝΕΙ ΜΕ ΔΙΑΦΟΡΕΤΙΚΕΣ ΣΥΣΚΕΥΕΣ.

! Για να χρησιμοποιήσετε την επιφάνεια αφής, θα πρέπει να την προσθέσετε στην εφαρμογή X-manager. Εάν πρόκειται να διαχειριστείτε περισσότερες από μία συσκευές με το ίδιο τηλέφωνο, είναι σημαντικό να συνδέσετε μία-μία τις συσκευές κατά την αρχική εκκίνηση. Μόνο η συσκευή με την οποία πραγματοποιήθηκε η πρώτη σύνδεση θα πρέπει να είναι συνδεδεμένη με το τροφοδοτικό.



- 1 Σε μία συσκευή που έχει ήδη σύνδεση με την επιφάνεια αφής, πατήστε το εικονίδιο **i** δίπλα από το όνομα της επιφάνειας αφής. Καταγράψτε τον κωδικό πρόσβασης που εμφανίζεται στο κάτω μέρος της οθόνης.
- 2 Στη νέα συσκευή, κάντε κλικ στο πεδίο **Αναζήτηση** και, στη συνέχεια, επιλέξτε τη δυνατότητα **ΜΗ ΑΥΤΟΜΑΤΑ**. Εισαγάγετε το όνομα της επιφάνειας αφής και τον κωδικό πρόσβασης που ανακτήσατε από τη συσκευή προέλευσης.

ΔΙΑΓΡΑΦΗ ΤΗΣ ΣΥΝΔΕΣΗΣ ΤΗΣ ΕΠΙΦΑΝΕΙΑΣ ΕΡΓΑΣΙΑΣ (ANDROID)

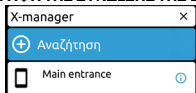

Εισαγάγετε το όνομα της επιφάνειας αφής και τον κωδικό πρόσβασης που ανακτήσατε από τη συσκευή προέλευσης.

ΣΥΝΔΕΣΗ ΕΠΙΦΑΝΕΙΑΣ ΑΦΗΣ (APPLE)

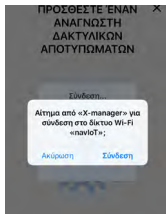

Για να χρησιμοποιήσετε την επιφάνεια αφής, θα πρέπει να την προσθέσετε στην εφαρμογή X-manager. Εάν πρόκειται να διαχειριστείτε περισσότερες από μία συσκευές με το ίδιο τηλέφωνο, είναι σημαντικό να συνδέσετε μία-μία τις συσκευές κατά την αρχική εκκίνηση. Μόνο η συσκευή με την οποία πραγματοποιήθηκε η πρώτη σύνδεση θα πρέπει να είναι συνδεδεμένη με το τροφοδοτικό.

- ο Αρχικά, πίεσε **ΠΡΟΣΘΕΤΩ**, στη συνέχεια του κουμπιού **ΕΚΚΙΝΗΣΗ**.
- ο Για να επιβεβαιώσεις τη σύνδεση, πίεσε **Σύνδεση**.
- ο Όταν πληκτρολογήσεις το όνομα του αναγνώστη, πίεσε **ΕΓΚΑΤΑΣΤΑΣΗ**.

ΣΥΝΔΕΣΗ ΕΠΙΦΑΝΕΙΑΣ ΑΦΗΣ ΜΕ ΠΡΟΣΘΕΤΗ ΣΥΣΚΕΥΗ (APPLE)

Η ΔΙΑΧΕΙΡΙΣΗ ΤΗΣ ΕΠΙΦΑΝΕΙΑΣ ΑΦΗΣ ΜΠΟΡΕΙ ΝΑ ΓΙΝΕΙ ΜΕ ΔΙΑΦΟΡΕΤΙΚΕΣ ΣΥΣΚΕΥΕΣ.

! Για να χρησιμοποιήσετε την επιφάνεια αφής, θα πρέπει να την προσθέσετε στην εφαρμογή X-manager. Εάν πρόκειται να διαχειριστείτε περισσότερες από μία συσκευές με το ίδιο τηλέφωνο, είναι σημαντικό να συνδέσετε μία-μία τις συσκευές κατά την αρχική εκκίνηση. Μόνο η συσκευή με την οποία πραγματοποιήθηκε η πρώτη σύνδεση θα πρέπει να είναι συνδεδεμένη με το τροφοδοτικό.

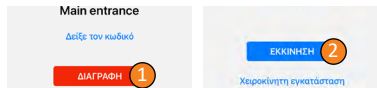

- 1 Πίεσε το εικονίδιο **i** δίπλα από το όνομα του πληκτρολόγιου στη συσκευής στην οποία έχει εγκατασταθεί ο πληκτρολόγιος. Θα εμφανιστεί στο κάτω τμήμα της οθόνης ένας κωδικός. Σημείωσε τον κάπου.
- 2 Στη νέα συσκευή, πάτα + και στο επόμενο βήμα, διάλεξε την επιλογή **Χειροκίνητη εγκατάσταση**. Όταν ζητηθεί, βάλε το όνομα και τον κωδικό που σημείωσες νωρίτερα και πάτησε **ΕΓΚΑΤΑΣΤΑΣΗ**.

ΔΙΑΓΡΑΦΗ ΤΗΣ ΣΥΝΔΕΣΗΣ ΤΗΣ ΕΠΙΦΑΝΕΙΑΣ ΕΡΓΑΣΙΑΣ (APPLE)

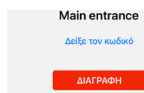

Πίεσε το **i** δίπλα από το όνομα του πληκτρολόγιου και έπειτα επιβεβαίωσε την διαγραφή πατώντας το πλήκτρο **ΔΙΑΓΡΑΦΗ**.

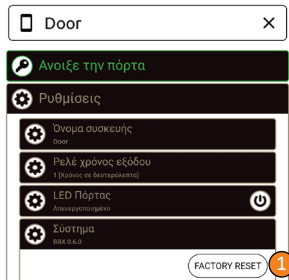
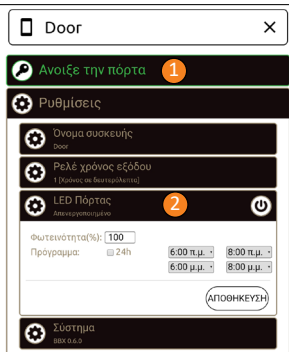

ΞΕΚΛΕΙΔΩΜΑ ΤΗΣ ΘΥΡΑΣ ΜΕ ΤΗΝ ΕΦΑΡΜΟΓΗ

Ο χρήστης ή διαχειριστής μπορεί να ξεκλειδώσει τη θύρα κάνοντας κλικ στην καρτέλα (Ανοιξε την πόρτα).

- 1 Το πάτημα της καρτέλας «Ανοιξε την πόρτα» ξεκλειδώνει τη θύρα.

ΔΙΑΧΕΙΡΙΣΗ ΦΩΤΙΣΜΟΥ LED

- 2 **Ρυθμίσεις LED:** Αν υπάρχει ένα επιπλέον LED φωτιστικό στη πόρτα, μπορεί να συνδεθεί στο σύστημα και να διαχειρίζεται από το X-manager (μόνο με μονάδα ελέγχου στο φύλλο της πόρτας). Μπορεί να ρυθμιστεί η φωτεινότητα (1% ως 100%) και το πρόγραμμα το οποίο θα ανάβει το φως. Αν το κουτάκι δίπλα από το 24h είναι τοεκαρισμένο, το LED θα ανάβει συνεχώς.

ΕΠΑΝΑΦΟΡΑ ΕΡΓΟΣΤΑΣΙΑΚΩΝ ΡΥΘΜΙΣΕΩΝ ΣΤΗΝ ΕΦΑΡΜΟΓΗ

- 1 Κάνοντας κλικ στην καρτέλα **FACTORY RESET** διαγράφονται όλοι οι αποθηκευμένοι κωδικοί, συμπεριλαμβανομένου του κωδικού διαχειριστή. Η συσκευή επανέρχεται στις εργοστασιακές ρυθμίσεις. Εάν γίνει επαναφορά των εργοστασιακών ρυθμίσεων με αυτόν τον τρόπο, διαγράφονται τα στοιχεία σύζευξης κινητών τηλεφώνων ή tablet. Πρέπει να πραγματοποιήσετε εκ νέου τη σύζευξη του τηλεφώνου ή του tablet.

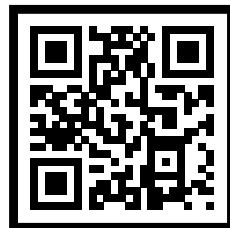
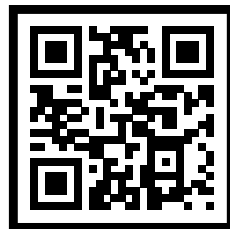

* Αυτό το βήμα δεν είναι διαθέσιμο με τη μονάδα ελέγχου BBX

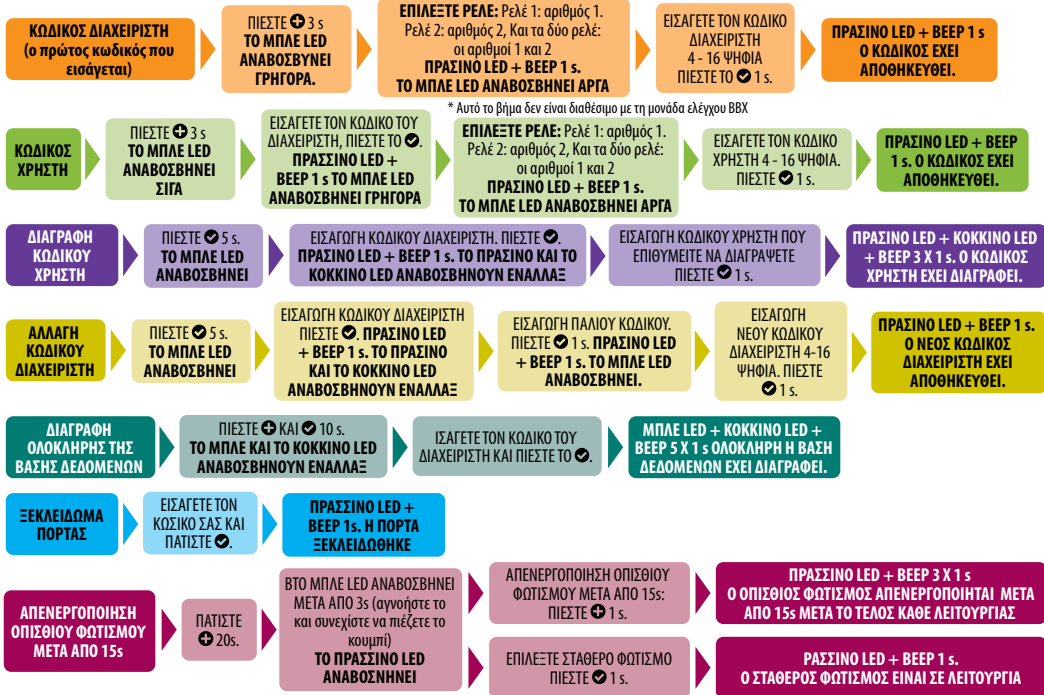

ΠΕΡΙΓΡΑΦΗ	ΑΙΤΙΑ
Το πληκτρολόγιο δεν λειτουργεί με την αφή ενός δακτύλου.	Δεν καλύψατε αρκετή επιφάνεια του δακτύλου για να πιέσετε το κλειδί. Το δάκτυλο πρέπει να καλύπτει ολόκληρο το ψηφίο.
	Σηκώσατε το δάκτυλο στο κλειδί πολύ αργά. Το πλήκτρο πρέπει να πατηθεί γρήγορα.
	Εάν η συσκευή εξακολουθεί να μην αντιδράσει μετά από πολλές προσπάθειες, δεν λειτουργεί σωστά και πρέπει να καλέσετε τεχνικό.
Η πόρτα δεν ανοίγει όταν πληκτρολογήσετε τον κωδικό.	Ξεχάσατε να πατήσετε το  όταν εισάγατε τον κωδικό.
	Ο κωδικός είναι λάθος.
	Ο κωδικός έχει διαγραφεί.
	Αν ο κωδικός είναι σωστός και μετά την είσοδό του ανάβει ένα πράσινο LED και ένα μπιπ ακούγεται για 1 δευτερόλεπτο, η ηλεκτρική κλειδαριά δεν λειτουργεί σωστά. Καλέστε έναν τεχνικό.
Δεν βλέπω τον φωτισμό του πληκτρολογίου.	Ο φωτισμός του πληκτρολογίου δεν είναι ορατός κάτω από το δυνατό φως.
	Ο φωτισμός της συσκευής έχει απενεργοποιηθεί. Πατήστε οποιοδήποτε πλήκτρο για να ανάψετε τον φωτισμό.
	Η συσκευή έχει απενεργοποιηθεί ή δεν είναι συνδεδεμένη.
	Η συσκευή δεν λειτουργεί σωστά. Καλέστε έναν επισκευαστή.
Η κόκκινη λυχνία LED ανάβει συνεχώς. Δεν μπορώ να εισάγω έναν κωδικό.	Όταν εισάγατε 3 φορές λάθος κωδικό στην σειρά το πληκτρολόγιο κλειδώνει προσωρινά.
Η κόκκινη λυχνία LED αναβοσβήνει συνεχώς.	Η συσκευή δεν λειτουργεί σωστά. Καλέστε έναν τεχνικό.

Όροι εγγύησης:

Η εγγύηση ισχύει για περίοδο 36 μηνών από την ημέρα παράδοσης του προϊόντος στον τελικό αγοραστή (στο εξής αναφερόμενος ως «αγοραστής»). Η κατασκευάστρια εταιρεία του προϊόντος NAVKOM d.o.o. εγγυάται με την παρούσα ότι η λειτουργία του προϊόντος Biohandle, Bioreader, Modul, Touchpad ή Biorpass (στο εξής αναφέρεται ως «προϊόν») θα είναι άνευ ελαττωμάτων κατά τη διάρκεια της περιόδου εγγύησης και ότι τα υλικά κατασκευής δεν έχουν ελαττώματα ή βλάβες.

Εάν ο αγοραστής διαπιστώσει ότι το προϊόν παρουσιάζει δυσλειτουργία, μπορεί να υποβάλει αξίωση εγγύησης στον αντιπρόσωπο ή τον κατασκευαστή, ο οποίος στη συνέχεια θα εκδώσει ένα αποδεικτικό με το οποίο θα επιβεβαιώνει στον αγοραστή τη λήψη του παραπόνου. Η παρούσα εγγύηση ισχύει στη χώρα όπου το προϊόν αγοράστηκε από τον τελικό αγοραστή. Σε περίπτωση που τα προϊόντα μεταφέρονται στο εξωτερικό και παρέχονται κατάλληλες τεχνικές συνθήκες για τη χρήση του προϊόντος και κατάλληλες κλιματικές και περιβαλλοντικές συνθήκες, η παρούσα εγγύηση ισχύει και στο εξωτερικό υπό την προϋπόθεση ότι υφίσταται οργανωμένο δίκτυο υπηρεσιών σέρβις του κατασκευαστή ή του εξουσιοδοτημένου αντιπροσώπου.

Τα προϊόντα επηρεάζονται από τις καιρικές συνθήκες στις οποίες εκτίθενται. Ο κατασκευαστής εγγυάται την άνευ αστοχιών λειτουργία του προϊόντος, εφόσον το προϊόν δεν εκτίθεται σε συνθήκες υπερβολικής υγρασίας. Ο κατασκευαστής εγγυάται, επίσης, την άνευ αστοχιών λειτουργία του προϊόντος σε κατάλληλες κλιματικές συνθήκες, δηλ. σε θερμοκρασίες που κυμαίνονται μεταξύ -30°C και $+80^{\circ}\text{C}$. Ο κατασκευαστής δεν εγγυάται τη λειτουργία του προϊόντος εκτός των καθορισμένων κλιματικών περιορισμών.

Η εγγύηση ισχύει μόνο για προϊόντα που υποβάλλονται στη δέουσα συντήρηση. Υπάρχει πιθανότητα να συσσωρευτούν καθαρσίες επί του προϊόντος και να προκαλέσουν βλάβη. Ο αγοραστής είναι υποχρεωμένος να συντηρεί δεόντως το προϊόν. Ο

κατασκευαστής δεν παρέχει εγγύηση για προϊόντα που δεν έχουν υποβληθεί στη δέουσα συντήρηση.

Σε περίπτωση δικαιολογημένου παραπόνου, ο κατασκευαστής αναλαμβάνει την υποχρέωση να διορθώσει το σφάλμα στη λειτουργία του προϊόντος εντός 45 ημερών από την ημέρα υποβολής του παραπόνου. Σε περίπτωση που το σφάλμα δεν διορθωθεί εντός της ως άνω καθορισμένης περιόδου, ο πελάτης δικαιούται να του παρασχεθεί νέο προϊόν από τον κατασκευαστή. Σε περίπτωση που ο κατασκευαστής δεν παράσχει έγκαιρη επισκευή ή αντικατάσταση του προϊόντος, ο αγοραστής δικαιούται να καταγγείλει τη σύμβαση και να ζητήσει επιστροφή χρημάτων ή μείωση της τιμής αγοράς.

Κάρτα εγγύησης:

ΟΙ ΠΑΡΟΝΤΕΣ ΟΡΟΙ ΕΓΓΥΗΣΗΣ ΣΕ ΣΥΝΔΥΑΣΜΟ ΜΕ ΤΗΝ ΑΠΟΔΕΙΞΗ (ΤΙΜΟΛΟΓΙΟ) ΑΓΟΡΑΣ ΑΠΟΤΕΛΟΥΝ ΤΗΝ ΚΑΡΤΑ ΕΓΓΥΗΣΗΣ ΤΟΥ ΚΑΤΑΣΚΕΥΑΣΤΗ. Ο ΑΓΟΡΑΣΤΗΣ ΕΙΝΑΙ ΥΠΟΧΡΩΜΕΝΟΣ ΝΑ ΔΙΑΤΗΡΗΣΕΙ ΤΟΥΣ ΠΑΡΟΝΤΕΣ ΟΡΟΥΣ ΕΓΓΥΗΣΗΣ ΚΑΙ ΤΗΝ ΑΠΟΔΕΙΞΗ/ΤΟ ΤΙΜΟΛΟΓΙΟ ΑΓΟΡΑΣ ΚΑΘ' ΟΛΗ ΤΗ ΔΙΑΡΚΕΙΑ ΤΗΣ ΠΕΡΙΟΔΟΥ ΕΓΓΥΗΣΗΣ.

Η παρούσα εγγύηση εκδίδεται από τον κατασκευαστή:

Navkom d.o.o.

Cesta v Log 19

1353 Brezovica

Αριθμός μητρώου εταιρειών: 1646729000

ΑΦΜ: 39134725

Πληροφορίες σχετικά με την εταιρεία και την έδρα του αντιπροσώπου, την ημερομηνία παράδοσης των προϊόντων, καθώς και πληροφορίες που προσδιορίζουν τα προϊόντα τα οποία υπόκεινται στην εγγύηση υπάρχουν στο τιμολόγιο ή/και στο δελτίο παράδοσης που λαμβάνει ο αγοραστής κατά την αγορά του προϊόντος.

Υποβολή αξίωσης εγγύησης:

Ο αγοραστής αναλαμβάνει την ευθύνη για όλους τους κινδύνους και το κόστος που απορρέουν από τη μεταφορά του προϊόντος από τον εξουσιοδοτημένο αντιπρόσωπο ή το εξουσιοδοτημένο κατάστημα σέρβις.

Κατά την υποβολή αξίωσης εγγύησης, ο αγοραστής υποχρεούται να υποβάλει την απόδειξη/το τιμολόγιο αγοράς του προϊόντος. Το τιμολόγιο/η απόδειξη πρέπει να περιέχει τα εξής στοιχεία: όνομα αντιπροσώπου, αριθμός σειρας προϊόντος, έτος, μήνα και ημέρα αγοράς. Ο αγοραστής υποχρεούται να φυλάσσει το τιμολόγιο/την απόδειξη και τους παρόντες όρους εγγύησης καθ' όλη τη διάρκεια της περιόδου εγγύησης.

Η Navkom d. o. o. διατηρεί το δικαίωμα να απορρίψει την αξίωση εγγύησης σε περίπτωση που δεν υποβληθεί κανένα αποδεικτικό αγοράς (τιμολόγιο, απόδειξη) ή σε περίπτωση που τα στοιχεία στο τιμολόγιο/την απόδειξη είναι ελλιπή, δυσανάγνωστα ή υπάρχει μεταγενέστερη αλλαγή ή παρέμβαση που είναι ορατή επί του τιμολογίου/της απόδειξης και δημιουργεί αμφιβολίες για τη γνησιότητα του παραστατικού.

Φυλάξτε την απόδειξη/το τιμολόγιο σε ασφαλές μέρος, καθώς δεν θα είναι δυνατό να λάβετε αντίγραφο!

Ο αγοραστής υποβάλλει την αξίωση εγγύησης σε γραπτή μορφή απευθείας στον κατασκευαστή ή τον αντιπρόσωπο ή προφορικά στον αντιπρόσωπο. Στην τελευταία περίπτωση, ο αντιπρόσωπος υποχρεούται να συντάξει τη δέουσα αναφορά σχετικά με το παράπονο. Μετά από την άσκηση της αξίωσης εγγύησης, ο αγοραστής υποχρεούται να υποβάλει μια κάρτα εγγύησης και ένα τιμολόγιο/μια απόδειξη ως αποδεικτικό αγοράς. Ο αγοραστής υποχρεούται να επιτρέψει την επισκευή του προϊόντος, εάν η επισκευή πραγματοποιείται στην τοποθεσία του αγοραστή.

Εάν η επισκευή στην τοποθεσία του αγοραστή δεν έχει πραγματοποιηθεί εντός 45 ημερών, διότι ο αγοραστής την εμπόδιζε (δεν ήταν διαθέσιμος, δεν ήταν δυνατή η επικοινωνία μαζί του ή ήταν απών), ο αγοραστής δεν έχει δικαίωμα να ζητήσει νέο προϊόν. Εάν είναι απαραίτητο να αποσταλεί το προϊόν σε εξουσιοδοτημένο κέντρο σέρβις ή στον κατασκευαστή, ο αγοραστής υποχρεούται να εξασφαλίσει την ασφαλή συσκευασία του προϊόντος πριν από την αποστολή. Ο αγοραστής δικαιούται ένα προϊόν αντικατάστασης που θα του παρασχεθεί από εξουσιοδοτημένο κέντρο σέρβις για την περίοδο διάρκειας της επισκευής.

Η εγγύηση δεν αποκλείει τα δικαιώματα του αγοραστή που προκύπτουν από την ευθύνη για ουσιαστικά ελαττώματα.

Επέκταση εγγύησης:

Εάν ο αγοραστής υποβάλει αξίωση εγγύησης για ένα προϊόν και το εξουσιοδοτημένο κέντρο σέρβις διαπιστώσει ότι το παράπονο του αγοραστή είναι δικαιολογημένο, η περίοδος εγγύησης επεκτείνεται για διάστημα ίσο με τη χρονική περίοδο κατά την οποία επισκευάζεται το προϊόν. Εάν το προϊόν για το οποίο υποβάλλεται αξίωση εγγύησης έχει υποβληθεί σε σημαντικό σέρβις ή το προϊόν έχει αντικατασταθεί με ένα νέο προϊόν, θα εκδίδεται για τον αγοραστή νέα εγγύηση για περίοδο 24 μηνών. Για τη νέα εγγύηση, ο αγοραστής λαμβάνει νέα απόδειξη που υποχρεούται να φυλάσσει καθ' όλη τη διάρκεια της εγγύησης.

Αξίωση εγγύησης δεν μπορεί να υποβληθεί στις ακόλουθες περιπτώσεις:

- Σε περίπτωση τυχόν ελαττωμάτων που προκλήθηκαν από τον μη κατάλληλο χειρισμό του προϊόντος. Σε περίπτωση τυχόν χειρισμού του προϊόντος που δεν συνάδει με τις εως/κλειόμενες οδηγίες λειτουργίας.
- Σε περίπτωση τυχόν ελαττωμάτων που προκλήθηκαν λόγω μη συντήρησης του προϊόντος ή μη δέουσας συντήρησης του προϊόντος (π.χ. καθαρισμός της επιφανείας με διαβρωτικά μέσα, μη ενημέρωση του λογισμικού κ.λπ.). Ο μη τακτικός καθαρισμός του προϊόντος με τα κατάλληλα μέσα μπορεί να προκαλέσει βλάβες στο προϊόν που δεν εμπίπτουν στο πεδίο εφαρμογής της εγγύησης.
- Σε περίπτωση οποιασδήποτε παρέμβασης στο προϊόν που πραγματοποιείται από τον ίδιο τον αγοραστή ή από τρίτο μέρος που δεν διαθέτει σχετική εξουσιοδότηση από τη Navkom d.o.o. Δεν μπορεί να υποβληθεί αξίωση εγγύησης εάν έχει διαπιστωθεί ότι το προϊόν παραποιήθηκε/αλλοιώθηκε από τρίτο μέρος.
- Σε περίπτωση τυχόν δυσλειτουργίας που προκλήθηκε κατά το σέρβις, την προσαρμογή, τον καθαρισμό ή άλλο χειρισμό του προϊόντος από οποιοδήποτε πρόσωπο εκτός του προσωπικού των καταστημάτων σέρβις που διαθέτουν εξουσιοδότηση από τη Navkom d.o.o.
- Σε περίπτωση τυχόν δυσλειτουργίας που προκλήθηκε από μεταφορά, πτώση, σύγκρουση κ.λπ. που συνέβησαν μετά από την αγορά του προϊόντος.

- Σε περίπτωση τυχόν δυσλειτουργίας που προκλήθηκε από πυρκαγιά, σεισμό, πλημμύρα, κεραυνό, άλλες φυσικές καταστροφές, περιβαλλοντική μόλυνση ή ανεπαρκή τάση της παροχής ηλεκτρικού ρεύματος.
- Σε περίπτωση τυχόν δυσλειτουργίας που προκλήθηκε λόγω αμέλειας κατά τον χειρισμό ή λόγω μη δέουσας φύλαξης/ αποθήκευσης του προϊόντος (όπως η αποθήκευση του προϊόντος σε συνθήκες υψηλών θερμοκρασιών και υψηλής υγρασίας, δίπλα σε εντομοκτόνα όπως η ναφθαλίνη ή σε δυνητικά επικίνδυνες φαρμακευτικές, δηλητηριώδεις ή χημικές ουσίες).
- Σε περίπτωση εγκατάστασης του προϊόντος σε ακατάλληλη τοποθεσία όπου το προϊόν εκτίθεται σε ακατάλληλες καιρικές συνθήκες (ψύχος, θερμότητα, υγρασία, άμεση ή εξ αντανακλάσεως έκθεση στο ηλιακό φως) που μπορεί να οδηγήσει σε συνθήκες που υπερβαίνουν το δηλωμένο λειτουργικό εύρος.
- Εάν ο αγοραστής δεν χρησιμοποιεί το προϊόν με το λογισμικό που παρέχεται από τον κατασκευαστή ή εάν ο αγοραστής εγκαθιστά λογισμικό τρίτου μέρους που δεν παρέχεται ή δεν εγκρίνεται ρητά από τον κατασκευαστή.
- Όταν το προϊόν του υποβάλλεται για επίσκεψη δεν συνοδεύεται από απόδειξη/τιμολόγιο ή εάν η απόδειξη/το τιμολόγιο δεν είναι έγκυρα.
- Σε περίπτωση μεταγενέστερων αλλαγών επί της απόδειξης/ του τιμολογίου που δεν έγιναν από τον κατασκευαστή ή τον εξουσιοδοτημένο αντιπρόσωπο, δηλαδή αλλαγών στο έτος, τον μήνα και την ημέρα αγοράς, στο όνομα του αγοραστή ή του αντιπροσώπου και στον αριθμό σειράς.

Επισκευές μετά από τη λήξη της εγγύησης

Ο κατασκευαστής αναλαμβάνει την υποχρέωση να παρέχει επισκευές και σέρβις για τα προϊόντα έναντι πληρωμής για τρία έτη μετά από τη λήξη της περιόδου εγγύησης.

Περιορισμός ευθύνης:

Η παρούσα εγγύηση ισχύει μόνο για τα προϊόντα της Navkom d.o.o. και όχι για άλλα εξαρτήματα που περιέχουν τα προϊόντα του κατασκευαστή ή άλλα εξαρτήματα που χρησιμοποιούνται με τα προϊόντα (όπως θύρες, μηχανικές κλειδαριές που δεν παρέχονται

από τον κατασκευαστή, αξεσουάρ και άλλους μηχανισμούς απαραίτητους για τη χρήση των προϊόντων του κατασκευαστή). Η Navkom d.o.o. δεν εγγυάται ότι τα υλικά από τα οποία κατασκευάζονται τα προϊόντα είναι κατάλληλα για τις ξεχωριστές ανάγκες και περιβαλλοντικές συνθήκες του αγοραστή. Ο αγοραστής υποχρεούται να ελέγξει αν το περιβάλλον του είναι κατάλληλο για τη χρήση των προϊόντων.

Η Navkom d.o.o. προσφέρει τα προϊόντα ως έχουν και δεν παρέχει περαιτέρω δηλώσεις ή εγγυήσεις σχετικά με την καταλληλότητά τους για συγκεκριμένο σκοπό. Ο αγοραστής υποχρεούται να προχωρήσει σε ανεξάρτητη αξιολόγηση σχετικά με το αν το προϊόν καλύπτει τον σκοπό και τις ανάγκες του.

Η Navkom d.o.o. αποποιείται ρητώς όλες τις εγγυήσεις οποιοδήποτε είδους, είτε γραπτές είτε προφορικές, καθώς και οποιοσδήποτε σιωπηρές εγγυήσεις ή προϋποθέσεις εμπορευσιμότητας ή καταλληλότητας για συγκεκριμένο σκοπό. Ο εν λόγω αποκλεισμός ευθύνης ισχύει στον μέγιστο βαθμό που επιτρέπεται από την ισχύουσα νομοθεσία.

Η Navkom d.o.o. δεν ευθύνεται σε καμία περίπτωση για οποιαδήποτε ζημία (άμεση ή έμμεση, συμπεριλαμβανομένων των διαφυγόντων κερδών) που προκύπτει από τη χρήση των προϊόντων. Ο αγοραστής αποδέχεται ρητά και εξ ολοκλήρου την ευθύνη για οποιοδήποτε συνέπειες που ενδέχεται να προκύψουν από τη χρήση των προϊόντων. Επίσης, η Navkom d.o.o. δεν μπορεί να θεωρηθεί υπεύθυνη για οποιαδήποτε ζημία που προκύπτει λόγω αδυναμίας χρήσης του προϊόντος ή αστοχίας του προϊόντος. Σε περίπτωση που μια συγκεκριμένη περίπτωση αποκλεισμού ευθύνης από τις ως άνω προσδιοριζόμενες δεν ισχύει στη χώρα σας, η εν λόγω περίπτωση αποκλεισμού ευθύνης μπορεί να μην ισχύει για εσάς ή να ισχύει στον βαθμό που επιτρέπεται από τον νόμο. Σε περίπτωση που η παρούσα εγγύηση δεν συνάδει με το τοπικό δίκαιο, θεωρείται ότι η εγγύηση ή μέρος αυτής προσαρμόζεται σύμφωνα με το ισχύον τοπικό δίκαιο.

Το Touchpad κατασκευάστηκε από:

Navkom d.o.o., Cesta n Log 19, 1351 Brezovica, Σλοβενία
info@navkom.si, www.navkom.si

Τύπος Προϊόντος:

Συσκευή ελέγχου πρόσβασης με βάση το πληκτρολόγιο

ΣΕΡΙΑΚΟΣ ΑΡΙΘΜΟΣ

HΙΜΕΡΟΜΗΝΙΑ ΑΓΟΡΑΣ

HΙΜΕΡΟΜΗΝΙΑ ΕΓΚΑΤΑΣΤΑΣΗΣ

NOMA ΚΑΙ ΔΙΕΥΘΥΝΣΗ ΤΟΥ ΠΕΛΑΤΥ

ΣΦΡΑΓΙΔΑ ΚΑΙ ΥΠΟΓΡΑΦΗ ΤΟΥ ΠΟΛΗΤΗ

INHOUDSOPGAVE

1. APPARAATCOMPONENTEN	74
2. TECHNISCHE GEGEVENS	74
3. BESCHRIJVING EN CORRECT GEBRUIK VAN HET TOETSENPANEEL	75
4. ONDERHOUD EN REINIGING VAN HET APPARAAT	75
5. BEHEER VIA DE APP	75
6. BEKNOPTTE HANDLEIDING	78
7. FOUTMELDINGEN EN PROBLEEMOPLOSSING	79
8. FABRIEKSGARANTIE	79

1. APPARAATCOMPONENTEN

Het toetsenpaneel:



Touch-toetsenpaneel

Verlichte wijzerplaat

Twee functietoetsen

Regeleenheid:



Wordt in het deurblad gemonteerd, naast de kabelovergang.

Knoppen 1 en 2 hebben geen functie.

Toets »R« voor fabrieksreset.

Mini-regeleenheid BBX:

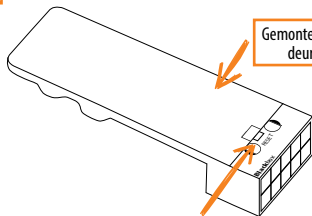

Gemonteerd in het deurblad.

Knop »R« voor fabrieksreset bevindt zich onder de connector.

DIN-regeleenheid:

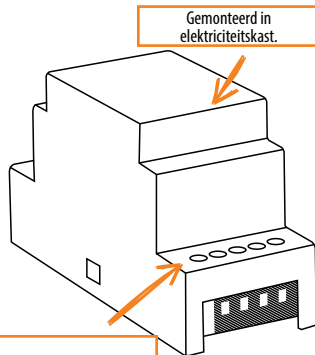

Gemonteerd in elektriciteitskast.

Knop »R« op positie 10 voor fabrieksreset.

2. TECHNISCHE GEGEVENS

- Spanning 8 – 30 V direct of wisselstroom
- Gebruik: maximaal 150mA
- Aantal codes: 100, waarvan 1 beheerderscode
- Lengte code: optioneel, van 4 tot 16 tekens
- 2 afzonderlijke relaisuitgangen (BBX mini-regeleenheid - 1 relaisuitgang)
- 256-bits versleutelde verbinding met de relaiseenheid
- Capacitieve verlichte toetsen
- Montage in het deurblad
- Beheer/ontgrendeling via de app

3. BESCHRIJVING EN CORRECT GEBRUIK VAN HET TOETSENPANEEL

Het toetsenpaneel beschikt over 10 cijfers en twee functie-toetsen: (de plus), die wordt gebruikt voor het toevoegen, en (het vinkje), die wordt gebruikt voor het verwijderen en bevestigen van codes of voor het ontgrendelen. Het toetsenpaneel is verlicht met blauwe achtergrondverlichting. De groene functietoetsen branden wanneer een juiste code is ingevoerd of wanneer een geschikte functie wordt geactiveerd. Rode achtergrondverlichting wordt geactiveerd wanneer de code onjuist is of wanneer een geschikte functie is geactiveerd. Bij sterk licht is de verlichting van het toetsenpaneel slecht zichtbaar en lijken de toetsen wit. Als de programmering van het toetsenpaneel bij sterk licht wordt uitgevoerd, is het raadzaam het toetsenpaneel af te schermen, om de verlichting en de lichtsignalen beter te kunnen zien. Wanneer een van de toetsen wordt ingedrukt, hoort u een korte pieptoon, wat aangeeft dat de toets is geactiveerd.

De toetsen zijn capaciteit en hebben elk een sensor eronder, wat touch-besturing mogelijk maakt. Om een toets te activeren, moet u het hele cijfer met uw vinger bedekken door deze licht en snel aan te raken. Als de vinger de toets langzaam nadert, wordt de toets mogelijk niet geactiveerd. Er kunnen 100 verschillende codes worden opgeslagen in het toetsenpaneel. Elke code kan een willekeurige lengte hebben: minimaal 4 cijfers en niet meer dan 16 cijfers. De eerste code die wordt ingesteld, is de beheerderscode. Alleen met deze code is het mogelijk om de functies van het toetsenpaneel te wijzigen en andere codes toe te voegen en te verwijderen. Er wordt slechts één beheerderscode opgeslagen in het toetsenpaneel.

Het toetsenpaneel mag alleen met de vinger worden gebruikt. Gebruik geen harde of scherpe voorwerpen om

te typen, aangezien deze het oppervlak van het toetsenpaneel kunnen beschadigen.

De eerste code die wordt ingevoerd, is de beheerderscode en is de enige die op elk moment kan worden ingevoerd. De beheerderscode kan later worden gewijzigd, maar u moet hiervoor wel de oude weten. De beheerderscode kan ook worden gebruikt voor ontgrendeling. LET OP: Als u de beheerderscode vergeet, kunt u het apparaat niet meer bedienen en moet u het opnieuw instellen.

De gebruikerscode kan alleen worden gebruikt voor het ontgrendelen van de deur. Het kan niet worden gebruikt voor het toevoegen of verwijderen van andere codes. De gebruikerscode kan op elk moment worden verwijderd met behulp van de beheerderscode. Het toetsenpaneel kan 99 gebruikerscodes opslaan.

Als u de gebruikerscode bent vergeten, kunt u een nieuwe invoeren met de beheerderscode, of de database in zijn geheel verwijderen.

FABRIEKSRESET UITVOEREN

De fabrieksreset kan worden uitgevoerd door op de R-knop op de gelegenheid te drukken en deze 10 seconden ingedrukt te houden. Hiermee worden alle codes uit het geheugen verwijderd (inclusief de beheerderscode).

Als de fabrieksreset wordt uitgevoerd op de BBX-gelegenheid, wordt de koppeling van mobiele telefoons of tablets ook verwijderd. Deze moeten dan opnieuw worden gekoppeld. Na de resetfunctie moeten alle opgeslagen wifi-verbindingen in de instellingen van de mobiele telefoon worden verwijderd.

Het apparaat resetten met de app: Door op het veld "FACTORY RESET" (Fabrieksreset) te klikken, worden alle codes die in het geheugen zijn opgeslagen (inclusief de beheerderscode), gewist, en wordt het apparaat teruggezet naar de fabrieksinstellingen. De verbinding met mobiele telefoons/apparaten wordt ook verbroken.

Na deze handeling moet eerst de mobiele telefoon worden gekoppeld.

Het apparaat resetten met de signaaldraad van de deurtelefoon: Wanneer de signaaldraad voor het openen van de deur van de deurtelefoon gedurende 60 sec. is aangesloten op + op de voeding, dan worden alle codes die in het geheugen zijn opgeslagen (inclusief de beheerderscode), gewist, waarna het apparaat wordt teruggezet naar de fabrieksinstellingen. De verbinding met mobiele telefoons/apparaten wordt ook verbroken. Na deze handeling moet eerst de mobiele telefoon worden gekoppeld.

4. ONDERHOUD EN REINIGING VAN HET APPARAAT

Het apparaat heeft geen onderhoud nodig. Als het toetsenpaneel moet worden schoongemaakt, gebruikt u een droge of licht bevochtigde zachte doek. Gebruik voor de reiniging geen agressieve schoonmaakmiddelen, oplosmiddelen, logen of zuren. Het gebruik van agressieve reinigingsmiddelen kan het oppervlak van het toetsenpaneel beschadigen. Hiermee vervalt de garantie.

5. BEHEER VIA DE APP

Download de app X-manager op uw smartphone of tablet via Google Play of via de App Store.

 **VOOR DE EERSTE VERBINDING IS HET VERPLICHT DE FABRIEKSINSTELLINGEN TE HERSTELLEN.**

Wanneer de applicatie voor het eerst verbinding maakt met het toetsenpaneel: Als u meerdere apparaten van X-manager in de buurt hebt, moeten de andere waarmee u momenteel geen verbinding maakt, worden losgekoppeld van de voeding. Dit voorkomt dat de X-manager verbinding maakt met een ander apparaat waarmee u momenteel geen verbinding wilt maken.

KOPPELING MET HET TOETSENPANEEL (ANDROID)

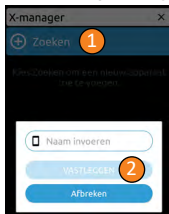

Ik nieuw toetsenpaneel moet aan de app X-manager worden toegevoegd voordat het gebruikt kan worden. Als er meer dan één apparaat is verbonden met een enkele app van X-manager, is het belangrijk dat er met één apparaat tegelijk een verbinding tot stand wordt gebracht. De rest van de apparaten moeten bij de eerste installatie niet worden aangesloten op de stroomvoorziening.

1

Druk op **Search (Zoeken)**

2

Voer de naam van het apparaat in en druk op **ADD**.

KOPPELING MET HET TOETSENPANEEL (ANDROID) MET EEN AANVULLEND APPARAAT

EEN ENKEL TOETSENPANEEL KAN OP MEER DAN ÉÉN APPARAAT WORDEN AANGESLOTEN (APP VAN X-MANAGER).

! Als u een extra apparaat wilt toevoegen, is het noodzakelijk om wifi uit te schakelen op reeds toegevoegde apparaten (als deze in de buurt zijn), anders zullen ze proberen verbinding te maken en het onmogelijk maken om een aanvullend apparaat toe te voegen.

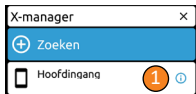

1

Druk op het pictogram **i** naast de naam van het toetsenpaneel op het apparaat dat aan het toetsenpaneel is gekoppeld. Het wachtwoord zal onderaan op het scherm verschijnen. Schrijf dit op.

2

Druk op het nieuwe apparaat op **Search (Zoeken)** en kies in de volgende stap de optie **MANUAL (HANDMATIG)**. Voer de naam en het eerder opgevraagde wachtwoord van het toetsenpaneel in wanneer hiernaar wordt gevraagd.

HET TOETSENPANEEL LOSKOPPELEN (ANDROID)

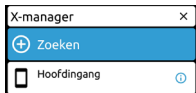

Druk op de naam van het toetsenpaneel en houd deze ingedrukt. Wanneer hierom wordt gevraagd, bevestig dan het verbreken van de verbinding.

KOPPELING MET HET TOETSENPANEEL (APPLE)



Ik nieuw toetsenpaneel moet aan de app X-manager worden toegevoegd voordat het gebruikt kan worden. Als er meer dan één apparaat is verbonden met een enkele app van X-manager, is het belangrijk dat er met één apparaat tegelijk een verbinding tot stand wordt gebracht. De rest van de apparaten moeten bij de eerste installatie niet worden aangesloten op de stroomvoorziening.

o Druk eerst op **Add device (Apparaat toevoegen)** gevolgd door **START**.

o Druk op **Join (Verbinden)** om de koppeling te bevestigen.

o Druk op **Setup** nadat u de naam van het toetsenpaneel hebt ingevoerd.

KOPPELING MET HET TOETSENPANEEL (APPLE) MET EEN AANVULLEND APPARAAT

EEN ENKEL TOETSENPANEEL KAN OP MEER DAN ÉÉN APPARAAT WORDEN AANGESLOTEN (APP VAN X-MANAGER).

! Als u een extra apparaat wilt toevoegen, is het noodzakelijk om wifi uit te schakelen op reeds toegevoegde apparaten (als deze in de buurt zijn), anders zullen ze proberen verbinding te maken en het onmogelijk maken om een aanvullend apparaat toe te voegen.

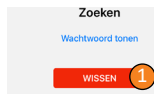

1

Druk op het pictogram **i** naast de naam van het toetsenpaneel op het apparaat dat aan het toetsenpaneel is gekoppeld. Druk op **Show password (Wachtwoord tonen)** als dit verschijnt. Het wachtwoord zal onderaan op het scherm verschijnen. Schrijf dit op.

2

Druk op het nieuwe apparaat op **+** en kies in de volgende stap de optie **Manual Setup (Handmatige installatie)**. Voer de naam en het eerder opgevraagde wachtwoord van de reader in wanneer hiernaar gevraagd wordt en druk op **SETUP**.

HET TOETSENPANEEL LOSKOPPELEN (APPLE)



Druk op de **i** naast de naam van het toetsenpaneel en bevestig door op **WISSEN (VERWIJDEREN)** te drukken.



DE DEUR ONTGRENDELEN MET DE APP

De gebruiker of beheerder kan de deur ontgrendelen/ openen met de APP.

- 1 Door op het veld **Touch to open (Aanraken om te openen)** te klikken, gaat de deur open.

LED-INSTELLINGEN

LED-INSTELLINGEN: Als er aanvullende ledverlichting in de deur zit, kan deze worden aangesloten op het systeem en beheerd worden met de X-manager (alleen met de deurblad-regeleenheid). Het is mogelijk om de helderheid aan te passen (1% tot 100%) en het lichtschema aan/uit te schakelen. Als het selectievakjes naast de 24h (24 uur) is geselecteerd, zullen de LED-lichten continu aan gaan.

2

HET APPARAAT RESETTEN MET DE APP

Door op het veld "FACTORY RESET" (FABRIEKSRESET) te klikken, worden alle codes die in het geheugen zijn opgeslagen, inclusief de beheerderscode, gewist en wordt het apparaat teruggezet naar de fabrieksinstellingen. De verbinding met mobiele telefoons/apparaten wordt ook verbroken.

Na deze handeling moet de mobiele telefoon eerst worden gekoppeld.

1

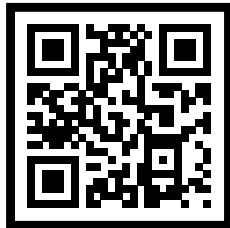
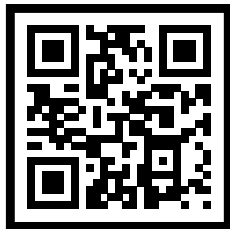

* Deze stap is niet beschikbaar bij de BBX-regeleenheid

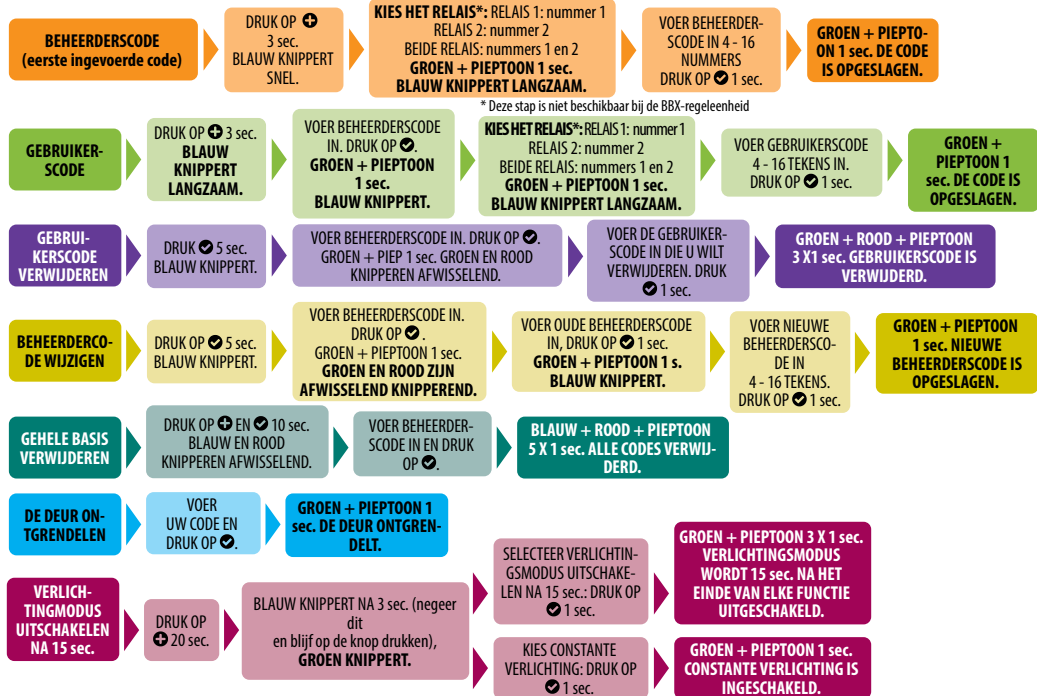

7. FOUTMELDINGEN EN PROBLEEMOPLOSSING

OMSCHRIJVING	OORZAAK
Het toetsenpaneel reageert niet op aanraking met een vinger.	U hebt niet genoeg van het vingeroppervlak gebruikt om op de toets te drukken. De vinger moet het hele cijfer bedekken.
	U bewoog de vinger te langzaam richting de toets. De toets moet snel worden ingedrukt.
	Als het apparaat na meerdere pogingen nog steeds niet reageert, is het defect en moet u een reparateur bellen.
De deur gaat niet open na het invoeren van de code.	U bent vergeten  op te drukken na het invoeren van de code.
	De code is onjuist.
	De code is verwijderd.
	Als de code correct is en na het invoeren ervan een groene LED oplicht en een pieptoon van 1 sec. klinkt, is het elektrische slot defect. Bel een reparateur.
Ik zie geen verlichting op het toetsenpaneel.	De verlichting van het toetsenpaneel is slecht zichtbaar onder sterk licht.
	De verlichting van het apparaat is uitgeschakeld. Druk op een willekeurige toets om de verlichting in te schakelen.
	Het apparaat is uitgeschakeld of is niet aangesloten.
	Het apparaat is defect. Bel een reparateur.
Het rode ledlampje brandt constant. Ik kan geen code invoeren.	Ik heb 3 keer achter elkaar een verkeerde code ingevoerd en het toetsenpaneel is tijdelijk vergrendeld.
Het rode ledlampje knippert constant.	Het apparaat is defect. Bel een reparateur.

8. FABRIEKSGARANTIE

Garantievoorwaarden:

De garantie geldt voor een periode van 36 maanden vanaf de datum van verkoop van het product aan de eindconsument (hierna ook ' koper' genoemd). De fabrikant van het product, NAVKOM d.o.o., garandeert met deze verklaring dat in de garantieperiode het product Biohandle, Bioreader, Modul, Touchpad of Biopass (hierna 'product') vlekkeloos zal werken en dat de materialen waaruit het vervaardigd is, geen defecten en schade hebben.

Indien de koper een defect vaststelt bij de werking van het product, kan hij de garantie bij de verkoper of fabrikant doen gelden; deze verstrekt de koper een ontvangstbewijs van de reclamatie. De garantie geldt in het land, waarin het product door de eindconsument werd gekocht. Indien de producten naar het buitenland gebracht worden, waar gepaste technische voorwaarden voor het gebruik van het product evenals gepaste klimatologische en omgevingsvoorwaarden gegarandeerd zijn, geldt de garantie ook in het buitenland, maar enkel indien daar een georganiseerd servicenetwerk van de fabrikant resp. van de bevoegde verkoper bestaat.

Het product wordt beïnvloed door weersomstandigheden, waaraan het is blootgesteld. De fabrikant garandeert een vlekkeloze werking van het product, indien het product niet wordt blootgesteld aan overdreven vocht. De fabrikant garandeert evenzeer een vlekkeloze werking van het product in gepaste klimatologische omstandigheden, met name in een temperatuurbereik van -30 °C tot +80 °C. De fabrikant is niet aansprakelijk voor de werking van het product indien de gegeven klimatologische omstandigheden werden overschreden.

De garantie geldt alleen voor producten, die naar behoren werden onderhouden. Op het product kan zich vuil verzame-

len, waardoor het product beschadigd wordt. De koper moet het product op gepaste wijze onderhouden. De fabrikant is niet aansprakelijk voor producten, die niet op gepaste wijze werden onderhouden.

De fabrikant verbindt zich ertoe bij een terechte reclamatie de foutieve werking ten laatste binnen 45 dagen vanaf de dag van de reclamatie te verhelpen. Indien het defect niet verholpen wordt binnen de hierboven vermelde termijn, heeft de klant recht op een nieuw product, dat de fabrikant voorziet. Indien de fabrikant geen tijdige reparatie of vervanging van het product voorziet, mag de klant de overeenkomst opschorten en een terugbetaling van de aankoopssom of een verminderde aankoopssom eisen.

Garantiedocument:

DEZE GARANTIEVOORWAARDEN IN COMBINATIE MET HET AANKOOPBEWIJS (FACTUUR) VORMEN HET GARANTIEDOCUMENT VAN DE FABRIKANT. DE KLANT MOET DEZE GARANTIEVOORWAARDEN EN HET AANKOOPBEWIJS GEDURENDE DE HELE GARANTIEPERIODE BEWAREN.

Deze garantie wordt verstrekt door de fabrikant:

Navkom d.o.o.

Cesta v Log 19

SI - 1353 Brezovica

Identificatienummer: 1646729000

Btw-nummer: 39134725

Gegevens over de onderneming en de vestiging van de verkoper, de datum van de overhandiging van het product en identificatiegegevens van het product dat onderwerp is van de garantie, bevinden zich op de factuur en/of de leveringsbon, die de klant bij de aankoop van het product ontvangt.

Toepassing van de garantie:

De koper draagt alle risico en kosten voor het transport van het product naar een bevoegde verkoper of service.

Bij de toepassing van de garantie moet de koper een aan-

koopbewijs voorleggen, waarmee hij de aankoop van het product bewijst. De factuur moet de volgende gegevens vermelden: naam van de verkoper, serienummer van het product, jaar, maand en datum van de aankoop. De koper moet de factuur en de garantievoorwaarden gedurende de hele garantieperiode bewaren.

Navkom d.o.o. behoudt zich het recht voor de aanspraak op garantie te weigeren indien geen aankoopbewijs (factuur, rekening) wordt voorgelegd of indien de gegevens op de factuur onvolledig of onleesbaar zijn, indien de factuur duidelijk later werd gewijzigd of op een andere manier werd veranderd, waardoor de authenticiteit van het bewijs twijfelachtig is.

Het aankoopbewijs dient op een veilige plaats bewaard te worden, aangezien we geen duplicaat kunnen leveren!

De koper dient de aanspraak op garantie rechtstreeks en schriftelijk bij de fabrikant of de verkoper; hij kan de aanspraak op garantie ook mondeling bij de verkoper doen gelden. In dat geval moet de verkoper een gepast document over de reclamatie invullen. Bij de toepassing van de garantie-aanspraak moet de klant de garantiedocumenten en de factuur als aankoopbewijs overhandigen. De koper moet een reparatie van het product mogelijk maken indien die reparatie wordt uitgevoerd op de locatie van de koper.

Indien reparatie op de locatie van de koper niet werd uitgevoerd binnen 45 dagen omdat de klant deze reparatie niet heeft mogelijk gemaakt (door onbereikbaarheid, ontoegankelijkheid of afwezigheid van de koper), heeft de klant niet het recht een nieuw product te eisen. Indien het product naar een erkende service of naar de fabrikant gestuurd moet worden, zorgt de koper voor een gepaste beveiliging van het product bij de verzending. Gedurende de reparatie van het product heeft de klant recht op een vervangingsproduct, dat de erkende service hem ter beschikking stelt.

De garantie doet geen afbreuk aan het recht van de klant ten gevolge van aansprakelijkheid voor materiële defecten.

Verlenging van de garantie:

Indien de koper de garantie voor het product doet gelden en de erkende service vaststelt dat de reclamatie terecht is, wordt de garantieperiode verlengd met de periode, waarin het product bij de service was. Als aan het gereclameerde product bij de service een grotere reparatie werd uitgevoerd of het product werd vervangen, krijgt de koper een nieuwe garantieperiode van 24 maanden. Voor de nieuwe garantie ontvangt de koper een nieuw aankoopbewijs, dat hij gedurende de hele garantieperiode moet bewaren.

In deze gevallen kan geen aanspraak gemaakt worden op garantie:

- Defecten door een verkeerd gebruik van het product. Een verkeerd gebruik van het product omvat elk gebruik dat niet in overeenstemming is met de meegeleverde gebruiksaanwijzing.
- Defecten door het niet of verkeerd onderhouden van het product (bijv. reiniging van het oppervlak met corrosieve middelen, het nalaten van updates van software, ...). Door het product niet regelmatig te reinigen met gepaste middelen kan er schade aan het product ontstaan, die niet binnen de garantievoorwaarden verholpen kan worden.
- Elke verandering aan het product door de koper zelf of een derde persoon, die geen erkende service is van Navkom d.o.o. Aanspraak op garantie is niet mogelijk als wordt vastgesteld dat een derde persoon wijzigingen aan het product heeft aangebracht.
- Elk defect door reparatie, aanpassingen, reiniging of een andere verandering aan het product door een derde persoon, tenzij de bevoegde service van Navkom d.o.o.
- Elk defect door transport, een val, een slag enz. na de aankoop van het product.

- Elk defect door vuur/brand, aardbeving, overstroming, bliksem, andere natuurrampen, milieuvervuiling en ongepaste elektrische spanning.
- Elk defect door nalatigheid of onjuiste bewaring/opslag van het product (bijv. bewaren bij te hoge temperatuur en vochtigheid, naast insecticiden zoals naftaline of naast geneesmiddelen, gif en chemicaliën, die schade kunnen veroorzaken).
- Montage van het product op een ongepaste plaats, waardoor het product is blootgesteld aan ongepaste weersomstandigheden (koude, hitte, vocht, zonnestraling en reflectie van zonnestraling), waardoor omstandigheden buiten het werkbereik kunnen optreden.
- Als de koper het product niet gebruikt met de meegeleverde software, aangeboden door de fabrikant of als op het product software wordt geïnstalleerd van derden, die niet geleverd of uitdrukkelijk goedgekeurd werd door de fabrikant.
- Als bij het product ter reparatie geen of geen gepast aankoopbewijs wordt voorgelegd.
- Latere wijzigingen aan het aankoopbewijs van het jaar, de maand en de dag van aankoop, de naam van de koper of verkoper en het serienummer, die niet werden aangebracht door de fabrikant of een erkend verkoper.

Reparatie na het verstrijken van de garantie

De fabrikant garandeert nog drie jaar na het verstrijken van de garantieperiode tegen betaling reparaties en service aan de producten uit te voeren.

Aansprakelijkheidsbeperking:

Deze garantie geldt enkel voor producten van de fabrikant Navkom d.o.o. en heeft geen betrekking op andere onderdelen, waarin de producten van de fabrikant geïntegreerd zijn of gebruikt worden (bijv. deuren, mechanische onderdelen van sloten die de fabrikant niet levert, behuizingen en andere

mechanismen, nodig voor het gebruik van de producten van de fabrikant).

Navkom d.o.o. garandeert de koper niet dat het materiaal, waaruit de producten zijn vervaardigd, gepast is voor de individuele behoeften en omgeving van de koper. De koper moet nagaan of zijn omgeving gepast is voor het gebruik van de producten.

Navkom d.o.o. levert de producten zoals ze zijn en geeft geen extra garanties voor de geschiktheid van de producten voor een bepaald gebruik. De koper moet zelf beoordelen of het product geschikt is voor de gebruiksdoeleinden en de behoefte van de koper.

Navkom d.o.o. geeft geen uitdrukkelijke garantie, noch schriftelijk, noch mondeling, en weigert elke impliciete garantie inzake de geschiktheid van de producten voor verkoop en/of gebruik voor een bepaald doeleinde. Deze uitsluiting geldt in de ruimst mogelijke wettelijke zin.

Navkom d.o.o. is niet aansprakelijk voor schade (indirect, direct, inclusief winstderving) door het gebruik van de producten. De koper aanvaardt uitdrukkelijk alle aansprakelijkheid voor gevolgen door het gebruik van de producten. Navkom d.o.o. is evenmin aansprakelijk voor schade als het product niet gebruikt kan worden of niet werkt.

Indien een bepaalde bovengenoemde beperking in uw land niet geldig is, voor u niet of slechts in beperkte mate, bepaald in de wetgeving, geldt. Als deze garanti voorwaarden niet in overeenstemming zijn met de lokale wetgeving, wordt de garantie of een deel ervan aan de lokale wetgeving aangepast.

Touchpad is vervaardigd door:

Navkom d.o.o., Cesta v Log 19, 1351 Brezovica, Slovenië
info@navkom.si, www.navkom.si

Product type:

Toegangscontroleapparaat op toetsenbordbasis

Serienummer:

Aankoopdatum:

Installatie datum:

Naam en adres van de klant:

Stempel en handtekening van de verkoper:

ÍNDICE

1. COMPONENTES DEL DISPOSITIVO	82
2. DATOS TÉCNICOS	82
3. DESCRIPCIÓN Y USO CORRECTO DEL TECLADO ...	83
4. MANTENIMIENTO Y LIMPIEZA DEL DISPOSITIVO	83
5. CONTROL DE LA APLICACIÓN	83
6. GUÍA RÁPIDA	86
7. DESCRIPCIÓN DE ERRORES Y SU ELIMINACIÓN	87
8. GARANTÍA DEL FABRICANTE	87

1. COMPONENTES DEL DISPOSITIVO

El teclado:



Teclado táctil

Esfera iluminada

Dos teclas de función

Unidad de control:

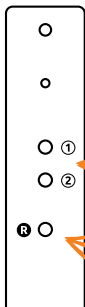

Está montado en el interior de la hoja de la puerta, junto al paso de cables.

Las teclas 1 y 2 no tienen función.

Tecla »R« para el reinicio de fábrica.

Unidad de control DIN:

Montado en una caja eléctrica.

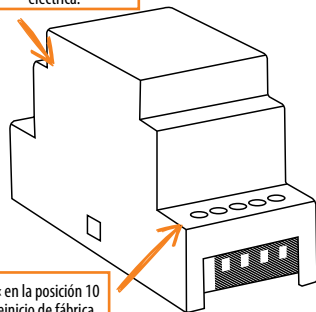

Tecla »R« en la posición 10 para el reinicio de fábrica.

Mini unidad de control BBX:

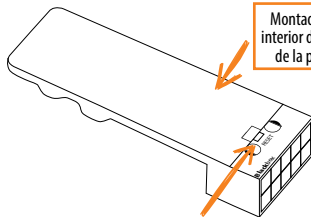

Montado en el interior de la hoja de la puerta.

La tecla »R« para el reinicio de fábrica se encuentra debajo del conector.

2. DATOS TÉCNICOS

- Tensión 8 - 30 V directa o alterna
- Uso: máximo 150mA
- Número de códigos: 100, de los cuales 1 es un código de administrador
- Longitud del código: opcional, de 4 a 16 caracteres
- 2 salidas de relé separadas (BBX mini unidad de control - 1 salida de relé)
- Conexión encriptada de 256 bits a la unidad de relé
- Teclas luminosas capacitivas
- Instalación en una hoja de puerta
- Control de la aplicación/desbloqueo de la aplicación

3. DESCRIPCIÓN Y USO CORRECTO DEL TECLADO

El teclado tiene 10 dígitos y dos teclas de función: **+** (el más), que se utiliza para añadir, y **✓** (la marca de verificación), que se utiliza para borrar y confirmar el código o para desbloquearlo. El teclado se ilumina con una luz de fondo azul. Las teclas de función se iluminan con luz de fondo verde cuando se ha introducido un código correcto o cuando se está activando una función adecuada. La retroiluminación roja se activa cuando el código es incorrecto o cuando se activa una función adecuada. Bajo una luz intensa, la iluminación del teclado es poco visible y las teclas aparecerán en blanco. Si la programación del teclado se realiza bajo una luz intensa, se recomienda sombrear el teclado para poder ver mejor la iluminación y las señales luminosas. Cuando se pulsa cualquiera de las teclas, se oye un breve pitido que indica que la tecla ha sido activada. Las teclas son de tipo capacitivo, y cada una tiene un sensor debajo, que detecta la presión de un dedo. Para activar una tecla, hay que cubrir todo el dígito con el dedo, tocándolo ligero y rápidamente. Si el dedo se acerca lentamente a la tecla, es posible que no la active. Se pueden almacenar 100 códigos diferentes en el teclado. Cada código puede tener una longitud arbitraria: al menos 4 dígitos y no más de 16 dígitos. El primer código que se establece es el código del administrador. Sólo con este código es posible cambiar las funciones del teclado y añadir y borrar otros códigos. Sólo existe un código de administrador, almacenado en el teclado.

El teclado sólo debe utilizarse con el dedo. No utilice objetos duros o afilados para teclear, ya que pueden dañar la superficie del teclado.

El primer código que se introduce es el código del Admin-

istrador y es el único que se puede introducir en cualquier momento. El código de administrador se puede cambiar más tarde, pero es necesario conocer el anterior. El código de administrador puede utilizarse también para el desbloqueo. **ATENCIÓN:** Si olvida el código de administrador, ya no podrá controlar el dispositivo y tendrá que reiniciarlo. El código de usuario sólo puede utilizarse para desbloquear la puerta. No puede utilizarse para añadir o borrar otros códigos. El código de usuario puede borrarse en cualquier momento, utilizando el código de administrador. El teclado puede almacenar 99 códigos de usuario. Si Vd. olvida el código de usuario, puede introducir uno nuevo, utilizando el código de administrador, o borrar toda la base de datos empezando desde el principio.

REALIZAR EL RESETEO DE FÁBRICA

La operación de reseteo de fábrica puede realizarse pulsando el botón R de la unidad de control y manteniéndolo pulsado durante 10 segundos. Borra todos los códigos de la memoria (código de administrador incluido).

Si se realiza el reseteo de fábrica en la unidad de control BBX, se borra el emparejamiento de los teléfonos móviles o tabletas. Es necesario volver a emparejarlos. Después de la función de reseteo, hay que borrar todas las conexiones WiFi guardadas en la configuración del teléfono móvil.

Reseteo del dispositivo con la aplicación: Haciendo clic en el campo "REESTABLECIMIENTO DE FÁBRICA" se borrarán todos los códigos almacenados en la memoria, incluido el código de administrador, y el dispositivo se restablecerá a los ajustes de fábrica. Se perderá la conexión con los teléfonos móviles/dispositivos.

Después de esta operación, el teléfono móvil debe ser emparejado primero.

Reseteo el dispositivo con el cable de señal del portero automático: Cuando el cable de señal para la aper-

tura de la puerta del portero automático se conecta a + en la fuente de alimentación durante 60 segundos todos los códigos almacenados en la memoria, incluido el código de administrador, se borrarán y el dispositivo se restablecerá a los ajustes de fábrica. Se perderá la conexión con los teléfonos móviles/dispositivos. Después de esta operación, el teléfono móvil debe ser emparejado primero.

4. MANTENIMIENTO Y LIMPIEZA DEL DISPOSITIVO

El dispositivo no requiere mantenimiento. Si necesita limpiar el teclado, utilice un paño suave seco o ligeramente húmedo. No utilice detergentes agresivos, disolventes, lejía o ácidos para la limpieza. El uso de productos de limpieza agresivos puede dañar la superficie del teclado y en este caso las reclamaciones no serán válidas.

4. CONTROL DE LA APLICACIÓN

Descargue la aplicación X-manager en su smartphone o tablet desde Google Play o la App Store.

⚠ ANTES DE LA PRIMERA CONEXIÓN, ES OBLIGATORIO RESTAURAR LOS AJUSTES DE FÁBRICA.

Cuando la aplicación se conecta por primera vez con el teclado: Si Vd. tiene varios dispositivos X-manager cerca, los otros a los que no se esté conectando en ese momento deben estar desconectados de la alimentación. Esto evita que el X-manager se conecte a otro dispositivo al que no queramos conectarnos en ese momento

CONEXIÓN CON EL TECLADO (ANDROID)

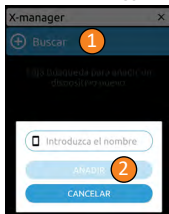

Cada nuevo teclado necesita ser añadido en la aplicación x-manager, antes de poder ser utilizado. Si se conecta más de un dispositivo a una sola aplicación x-manager, es importante que la primera conexión se establezca con un dispositivo a la vez. El resto de dispositivos no deben estar conectados a una fuente de alimentación en el momento de la primera conexión.

- 1 Pulsar **Búsqueda**.
- 2 Introduzca el nombre del dispositivo y pulse **ANADIR**.

CONEXIÓN DEL TECLADO (ANDROID) CON UN DISPOSITIVO ADICIONAL

UN SOLO TECLADO PUEDE CONECTARSE A MÁS DE UN DISPOSITIVO (APP X-MANAGER).

! Si vamos a añadir un dispositivo adicional, es necesario desactivar el WiFi en los dispositivos ya añadidos, si estos están cerca, de lo contrario intentaran conectar y desactivar la adición de un dispositivo adicional.



- 1 Pulse el icono **i** junto al nombre del teclado en el dispositivo que ya ha establecido la conexión con el teclado. La contraseña aparecerá en la parte inferior de la pantalla. Escríbala.
- 2 En el nuevo dispositivo, pulse **Búsqueda**, y en el siguiente paso, elija la opción **MANUAL**. Cuando se le solicite, introduzca el nombre y la contraseña previamente recuperada del teclado.

DESCONECTAR EL TECLADO (ANDROID)

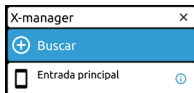

Mantenga pulsado el nombre del teclado. Cuando se le solicite, confirme la desconexión.

CONEXIÓN CON EL TECLADO (APPLE)

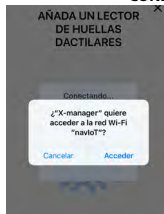

Cada nuevo teclado necesita ser añadido en la aplicación x-manager, antes de poder ser utilizado. Si se conecta más de un dispositivo a una sola aplicación x-manager, es importante que la primera conexión se establezca con un dispositivo a la vez. El resto de dispositivos no deben estar conectados a una fuente de alimentación en el momento de la primera conexión.

- En primer lugar, pulse **Añadir dispositivo**, seguido de **INICIAR**.
- Para confirmar la conexión, pulse **Unirse**.
- Tras introducir el nombre del teclado, pulse **Configuración**.

CONEXIÓN CON EL TECLADO (APPLE) CON UN DISPOSITIVO ADICIONAL

UN SOLO TECLADO PUEDE CONECTARSE A MÁS DE UN DISPOSITIVO (APP X-MANAGER).

! Si vamos a añadir un dispositivo adicional, es necesario desactivar el WiFi en los dispositivos ya añadidos, si estos están cerca, de lo contrario intentaran conectar y desactivar la adición de un dispositivo adicional.



- 1 Pulse el icono **i** junto al nombre del teclado en el dispositivo con conexión establecida con el teclado. Cuando se lo solicite, pulse **Ver contraseña**. La contraseña aparecerá en la parte inferior de la pantalla. Escríbala.
- 2 En el nuevo dispositivo, pulse **+** y en el siguiente paso, elija la opción Configuración manual. Cuando se le solicite, introduzca el nombre y la contraseña del lector previamente recuperada y pulse **SETUP**.

DESCONECTAR EL TECLADO (APPLE)

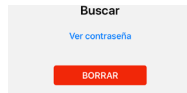

Pulse el **i** junto al nombre del teclado y luego confirme pulsando **ELIMINAR**.



DESBLOQUEAR LA PUERTA CON LA APP
usuario o administrador puede desbloquear/abrir la puerta con la APP.

- 1 Pulsando sobre el campo "Tocar para abrir" la puerta se desbloquea

CONFIGURACIÓN DE LEDS

- 2 **CONFIGURACIÓN DE LOS LEDS:** Si hay una luz LED adicional en la puerta, puede ser conectada al sistema y controlada por el X-manager (sólo con la unidad de control de la hoja de la puerta). Es posible ajustar la luminosidad (del 1% al 100%) y el horario de encendido y apagado de la iluminación. Si la casilla junto a las 24 horas está marcada, el LED se encenderá continuamente.

REAJUSTE DEL DISPOSITIVO CON LA APP

- 1 Haciendo clic en el campo "RESTABLECIMIENTO DE FÁBRICA" se borrarán todos los códigos almacenados en la memoria, incluido el código de administrador, y se restablecerá la configuración de fábrica del dispositivo. Se perderá la conexión con los teléfonos móviles/dispositivos. Después de esta operación, el teléfono móvil debe ser alineado primero.

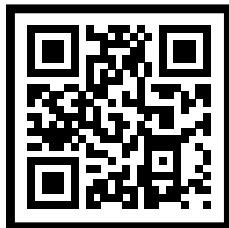
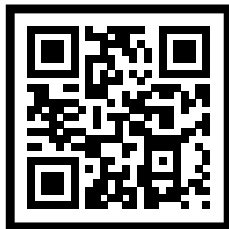

* Este paso no está disponible con la unidad de control BBX

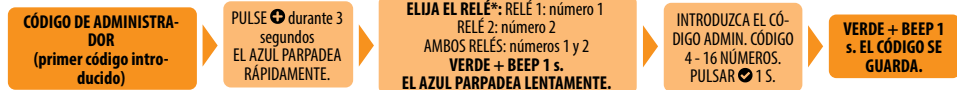

* Este paso no está disponible con la unidad de control BBX

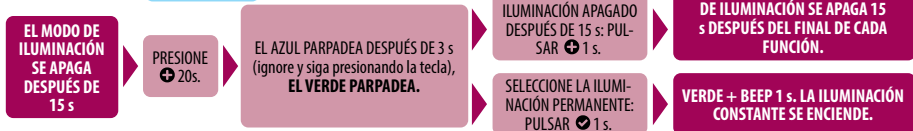
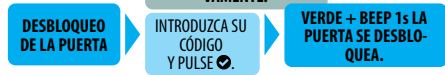
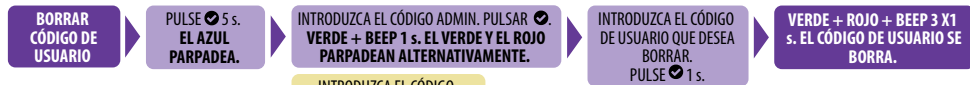

7. DESCRIPCIÓN DE ERRORES Y SU ELIMINACIÓN

DESCRIPCIÓN	CAUSA
El teclado no reacciona al toque de un dedo.	No ha utilizado suficiente superficie del dedo para pulsar la tecla. El dedo debe cubrir todo el dígito.
	Ha acercado el dedo a la tecla demasiado lentamente. La tecla debe ser presionada rápidamente.
	Si el aparato sigue sin reaccionar después de varios intentos, está funcionando mal y debe llamar a un técnico.
La puerta no se abre después de introducir el código	Ha olvidado pulsar  después de introducir el código.
	El código es incorrecto.
	El código ha sido borrado.
	Si el código es correcto y tras introducirlo se enciende un LED verde y se emite un pitido durante 1s, la cerradura eléctrica está funcionando mal. Llame a un técnico.
No puedo ver la iluminación del teclado.	La iluminación del teclado es poco visible bajo la luz fuerte.
	La iluminación del dispositivo se ha desactivado. Pulse cualquier tecla para encender la iluminación.
	El dispositivo se ha apagado o no está enchufado.
	El dispositivo no funciona correctamente. Llame a un técnico.
El LED rojo está encendido de manera permanente. No puedo introducir un código.	Se ha introducido un código erróneo 3 veces seguidas y el teclado está temporalmente bloqueado.
El LED rojo parpadea constantemente.	El dispositivo no funciona correctamente. Llame a un técnico.

8. GARANTÍA DEL FABRICANTE

Términos de garantía:

La garantía tiene una validez de 36 meses desde el día de la entrega del producto al comprador final (en adelante, el comprador). El fabricante del producto, NAVKOM d.o.o., por la presente garantiza que el funcionamiento del producto Biohandle, Bioreader, Modul, Touchpad o Biopass (en adelante, el producto) estará libre de defectos durante el período de garantía y que los materiales con los que está fabricado no presentan fallos ni daños.

Si el comprador establece que el producto no funciona correctamente, puede reclamar la garantía al distribuidor o al fabricante, quien a su vez emite un recibo al comprador confirmando la recepción de la queja. Esta garantía se aplica al país en el que el comprador final adquirió el producto. En el caso de que los productos sean transportados al extranjero, y que se den las condiciones técnicas adecuadas para el uso del producto y las condiciones climáticas y ambientales idóneas, esta garantía también es válida en el extranjero siempre que se haya establecido una red de servicio organizada del fabricante o distribuidor autorizado.

Los productos se ven afectados por las condiciones climáticas a las que están expuestos. El fabricante garantiza un funcionamiento libre de defectos del producto siempre y cuando no esté expuesto a una humedad excesiva. El fabricante también garantiza un funcionamiento libre de defectos del producto en condiciones climáticas adecuadas, es decir, en el rango de temperatura entre -30 °C y +80 °C. El fabricante no garantiza el funcionamiento del producto más allá de los límites climáticos especificados.

La garantía solo se aplica a productos sometidos a un mantenimiento correcto. La suciedad que se acumula en el producto puede dañarlo. El comprador está obligado a mantener cor-

rectamente el producto. El fabricante no garantiza aquellos productos que no hayan sido mantenidos adecuadamente. En caso de una queja justificada, el fabricante se comprometerá a corregir el error en el funcionamiento del producto dentro de los 45 días siguientes a la fecha de la queja. En caso de que el error no se corrija dentro del período especificado anteriormente, el cliente tiene derecho a un producto nuevo proporcionado por el fabricante.

En caso de que el fabricante no proporcione la reparación o el reemplazo oportunos del producto, el comprador tiene derecho a rescindir el contrato y solicitar un reembolso o una reducción del precio de compra.

Tarjeta de garantía:

ESTOS TÉRMINOS DE GARANTÍA JUNTO CON UN RECIBO (FACTURA) CONSTITUYEN LA TARJETA DE GARANTÍA DEL FABRICANTE. EL COMPRADOR ESTÁ OBLIGADO A CONSERVAR ESTOS TÉRMINOS DE GARANTÍA Y EL RECIBO DURANTE EL PERÍODO DE GARANTÍA.

Esta garantía ha sido emitida por el fabricante:

Navkom d.o.o.

Cesta v Log 19

1353 Brezovica

Número de registro: 1646729000

Número de identificación de IVA: 39134725

La información sobre la empresa y el domicilio social del distribuidor, la fecha de entrega de la mercancía y la información identificativa de la mercancía sujeta a garantía se pueden encontrar en la factura o el albarán de entrega recibido por el comprador al adquirir el producto.

Reclamación de la garantía:

El comprador asumirá todos los riesgos y costes derivados del transporte del producto desde el distribuidor o el servicio autorizado.

Al reclamar la garantía, el comprador está obligado a presentar el recibo que acredite la compra del producto. La factura debe contener la siguiente información: nombre del distribuidor, número de serie del producto, año, mes y día de compra. El comprador está obligado a conservar la factura y estos términos de garantía durante todo el período de garantía.

Navkom d. o. o. se reserva el derecho a rechazar la reclamación de garantía en caso de que no se presente un comprobante de compra (factura, recibo) o en caso de que los datos de la factura estén incompletos, sean ilegibles o haya una modificación posterior o una intervención visible sobre la factura. lo que arroje dudas sobre la autenticidad de la prueba. ¡Guarde el recibo en un lugar seguro, ya que no podrá obtener un duplicado!

El comprador reclama la garantía por escrito directamente al fabricante o distribuidor, o verbalmente al distribuidor. En tal caso, el distribuidor está obligado a preparar un informe apropiado sobre la queja. Al ejercer la reclamación de garantía, el comprador está obligado a presentar una tarjeta de garantía y una factura como comprobante de compra. El comprador está obligado a permitir la reparación del producto, si la reparación se lleva a cabo en la ubicación del comprador.

Si la reparación en la ubicación del comprador no se llevó a cabo en un plazo de 45 días porque el comprador lo impidió (el comprador no estaba disponible, estaba ilocalizable o ausente), el comprador no tiene derecho a solicitar un nuevo producto. Si es necesario enviar el producto a un centro de servicio autorizado o al fabricante, el comprador está obligado a asegurarse de que el producto esté debidamente protegido antes del envío. El comprador tiene derecho a un producto de reemplazo proporcionado por un centro de servicio autorizado durante el período de tiempo de la reparación. La garantía no excluye los derechos del comprador derivados de la responsabilidad por defectos materiales.

Ampliación de la garantía:

Si el comprador reclama la garantía de un producto y un servicio autorizado establece que la reclamación está justificada, el período de garantía se ampliará el tiempo durante el cual el producto esté siendo reparado. Si el producto del que se reclamó la garantía se sometió a un servicio importante o el producto fue reemplazado por uno nuevo, se emitirá al comprador una nueva garantía por un período de 24 meses. Para la nueva garantía, al comprador se le facilita un nuevo recibo que está obligado a conservar mientras dure la garantía.

La garantía no puede reclamarse en los siguientes casos:

- Cualquier defecto causado por una manipulación incorrecta del producto. Cualquier manipulación del producto que no cumpla las instrucciones de funcionamiento adjuntas.
- Cualquier defecto causado por no mantener el producto o por un mantenimiento inadecuado (p. ej., limpieza de la superficie con agentes corrosivos, falta de actualización del software, etc.). No limpiar el producto regularmente con agentes adecuados puede producir daños al producto que no se pueden reclamar mediante la garantía.
- Cualquier interferencia con el producto realizada por el propio comprador o un tercero que no haya sido autorizada por Navkom d.o.o. No se puede reclamar la garantía si se ha establecido que el producto ha sido manipulado por un tercero.
- Cualquier mal funcionamiento causado por el servicio, el ajuste, la limpieza u otra manipulación del producto por cualquier persona, excepto los técnicos autorizados por Navkom d.o.o.
- Cualquier mal funcionamiento provocado por el transporte, una caída, un impacto, etc., que se haya producido después de la compra del producto.

- Cualquier mal funcionamiento causado por un incendio, terremoto, inundación, rayo, otros desastres naturales, ambiente contaminado o tensión inadecuada de suministro eléctrico.
- Cualquier mal funcionamiento provocado por un manejo negligente o una custodia o un almacenamiento inadecuado del producto (como almacenar el producto a altas temperaturas y humedad, junto a insecticidas, como nafaleno, o medicamentos, venenos o productos químicos potencialmente peligrosos).
- Instalación del producto en una ubicación inapropiada donde el producto esté expuesto a condiciones climáticas inadecuadas (frío, calor, humedad, luz solar directa o reflejada) que pueden dar lugar a condiciones que superen el rango de funcionamiento declarado.
- Si el comprador no usa el producto con el software proporcionado por el fabricante o si el comprador instala software de terceros que no sea suministrado o aprobado explícitamente por el fabricante.
- Cuando el producto enviado para reparación no va acompañado de un recibo o el recibo no es válido.
- Cualquier modificación posterior realizada en el recibo, que no haya sido realizada por el fabricante o distribuidor autorizado, es decir, cambios de año, mes y día de compra, el nombre del comprador o distribuidor y el número de serie.

Reparaciones después del vencimiento de la garantía

El fabricante se compromete a proporcionar reparaciones y mantenimientos de los productos previo pago durante tres años después del vencimiento del período de garantía.

Limitación de responsabilidad:

Esta garantía se aplica solo a los productos de Navkom d.o.o. y no se aplica a otros componentes que contengan los productos del fabricante u otros componentes utilizados con los productos (como puertas, cerraduras mecánicas no propor-

cionadas por el fabricante, accesorios y otros mecanismos necesarios para el uso de los productos del fabricante).

Navkom d.o.o. no garantiza que el material con el que se fabrican los productos se adapte a las necesidades individuales y la situación medioambiental del comprador. El comprador está obligado a comprobar si su entorno es adecuado para el uso de los productos.

Navkom d.o.o. ofrece los productos »tal como son« y no hace más declaraciones ni garantías sobre su idoneidad para un propósito en particular. El comprador está obligado a evaluar de forma independiente si el producto cumple el propósito y las necesidades del comprador.

Navkom d.o.o. renuncia expresamente a todas y cada una de las garantías de cualquier tipo, ya sean por escrito u orales, y renuncia a cualquier garantía o condición implícita de comerciabilidad o idoneidad para un propósito particular. La exclusión se aplica en la medida máxima permitida por la ley aplicable.

En ningún caso Navkom d.o.o. es responsable de ningún daño (directo o indirecto, incluido el lucro cesante) que surja del uso de los productos. El comprador acepta expresamente toda responsabilidad por las consecuencias que pudieran derivarse del uso de los productos. Además, Navkom d.o.o. no se hace responsable de ningún daño resultante de la imposibilidad de utilizar el producto o los fallos del mismo.

En el caso de que una exclusión particular definida anteriormente no sea aplicable en su país, es posible que dicha exclusión no se le aplique a usted o sea válida en la medida permitida por la ley. En caso de que esta garantía sea incompatible con la legislación local, se considera que la garantía o parte de la misma se adapta de acuerdo con la legislación local aplicable.

Touchpad fue fabricado por:

Navkom d.o.o., Cesta v Log 19, 1351 Brezovica, Eslovenia
info@navkom.si, www.navkom.si

Tipo de producto:

Dispositivo de control de acceso basado en teclado

Número de serie:

Fecha de compra:

Fecha de instalación:

Nombre y dirección del cliente:

Sello y firma de la vendedora:

ÍNDICE

1. COMPONENTES DO DISPOSITIVO	90
2. DADOS TÉCNICOS	90
3. DESCRIÇÃO E UTILIZAÇÃO CORRETA DO TECLADO	91
4. MANUTENÇÃO E LIMPEZA DO DISPOSITIVO	91
5. CONTROLO POR APLICAÇÃO	91
6. GUIA RÁPIDO	94
7. DESCRIÇÃO E ELIMINAÇÃO DE ERROS	95
8. GARANTIA DO FABRICANTE	95

1. COMPONENTES DO DISPOSITIVO

O teclado:



Unidade de controlo:

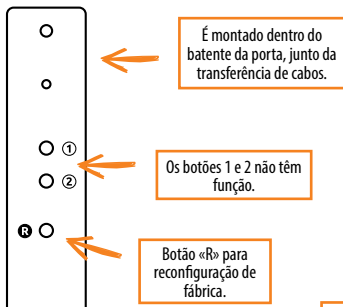

Unidade de controlo DIN:

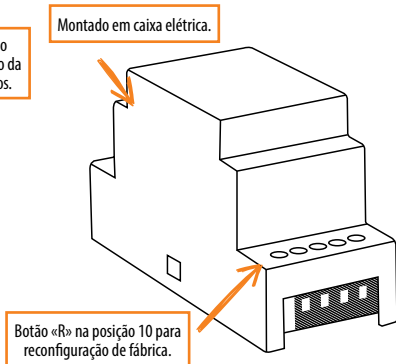

Mini unidade de controlo BBX:

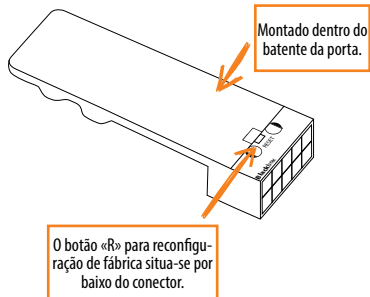

2. DADOS TÉCNICOS

- Tensão 8 – 30 V contínua ou alternada
- Utilização: no máximo, 150mA
- Número de códigos: 100, dos quais 1 é um código do administrador
- Comprimento do código: opcional, de 4 a 16 caracteres
- 2 saídas de relé separadas (mini unidade de controlo BBX - 1 saída de relé)
- ligação encriptada de 256 bits à unidade de relé
- Teclas capacitivas iluminadas
- Instalação numa folha de porta
- Opção de controlo por aplicação/desbloqueio

3. DESCRIÇÃO E UTILIZAÇÃO CORRETA DO TECLADO

O teclado tem 10 dígitos e duas teclas de função: **+** (o mais), que é utilizada para adicionar, e **☒** (a marca de verificação), que é utilizada para eliminar e confirmar códigos ou para desbloquear. O teclado é iluminado com luz de fundo azul. As teclas de função são iluminadas com luz de fundo verde quando for inserido um código correto ou quando for ativada uma função adequada. A luz de fundo vermelha é ativada quando o código for incorreto ou quando uma função adequada estiver ativada. Sob luz forte, a iluminação do teclado é pouco visível e as teclas irão aparecer brancas. Se a programação do teclado for efetuada sob luz forte, recomenda-se que o teclado seja colocado à sombra para ver melhor a iluminação e os sinais luminosos. Quando for premida qualquer uma das teclas, irá ouvir um curto sinal sonoro, que indica que a tecla foi ativada.

As teclas são capacitivas e cada uma tem um sensor por baixo, que deteta um dedo que tenha sido pressionado por cima. Para ativar uma tecla, deve cobrir o dígito inteiro com o dedo, tocando-lhe de forma leve e rápida. Se o dedo se aproximar lentamente da tecla, pode não ativar a mesma. Podem ser armazenados 100 códigos diferentes no teclado. Cada código pode ser de comprimento arbitrário: pelo menos 4 dígitos e não mais do que 16 dígitos. O primeiro código definido é o código do administrador. Só com este código é possível alterar as funções do teclado e adicionar e eliminar outros códigos. Existe apenas um código do administrador, armazenado no teclado.

O teclado deve ser utilizado apenas através do dedo. Não utilizar objetos duros ou afiados para digitar, pois podem danificar a superfície do teclado.

O primeiro código que é introduzido é o código do administrador e é o único que pode ser introduzido em qualquer

altura. O código do administrador pode ser alterado posteriormente, mas é necessário conhecer o antigo. O código de administrador também pode ser utilizado para desbloquear.

ATENÇÃO: Se se esquecer do código do administrador, deixará de poder controlar o dispositivo e terá de reiniciá-lo.

O código de utilizador só pode ser utilizado para desbloquear a porta. Não pode ser utilizado para adicionar ou eliminar outros códigos. O código de utilizador pode ser eliminado em qualquer altura, utilizando o código do administrador. O teclado pode armazenar 99 códigos de utilizador.

Se se esquecer do código de utilizador, pode introduzir um novo código, utilizando o código do administrador, ou eliminar toda a base de dados desde o início.

EFETUAR A RECONFIGURAÇÃO DE FÁBRICA

A operação de reconfiguração de fábrica pode ser efetuada ao premir o botão R na unidade de controlo, mantendo-o premido durante 10 segundos. Elimina todos os códigos da memória (incluindo o código do administrador).

Se a reconfiguração de fábrica for efetuada na unidade de controlo BBX, será eliminado o emparelhamento de telemóveis ou tablets. É necessário emparelhá-los novamente. Após a função de reconfiguração, todas as ligações WiFi guardadas nas definições do telemóvel têm de ser eliminadas.

Reconfigurar o dispositivo com a aplicação:

Ao clicar no campo «RECONFIGURAÇÃO DE FÁBRICA», todos os códigos armazenados na memória, incluindo o código do administrador, serão apagados e o dispositivo será reposto para as definições de fábrica. A ligação aos telemóveis/dispositivos será perdida.

Após esta operação, o telemóvel deve ser emparelhado primeiro.

Reconfigurar o dispositivo com o fio de sinal do telefone de porta: Quando o fio de sinal para abrir a porta do telefone de porta estiver ligado no + na fonte de alimentação durante 60 segundos, todos os códigos armazenados na memória, incluindo o código do administrador, serão apagados e o dispositivo será reposto para as definições de fábrica. A ligação aos telemóveis/dispositivos será perdida. Após esta operação, o telemóvel deve ser emparelhado primeiro.

4. MANUTENÇÃO E LIMPEZA DO DISPOSITIVO

O dispositivo não requer manutenção. Se o teclado precisar de ser limpo, utilizar um pano seco ou ligeiramente húmido e macio. Não utilizar detergentes agressivos, solventes, lixívia ou ácidos para a limpeza. A utilização de agentes de limpeza agressivos pode danificar a superfície do teclado e, neste caso, as reclamações serão inválidas.

5. CONTROLO POR APLICAÇÃO

Faça o download da aplicação X-manager para o seu smartphone ou tablet a partir do Google Play ou App Store.

⚠ ANTES DA PRIMEIRA LIGAÇÃO, É OBRIGATÓRIO RESTAURAR AS DEFINIÇÕES DE FÁBRICA.

Quando a aplicação se liga ao teclado pela primeira vez: **Se tiver vários dispositivos X-manager nas proximidades, os outros aos quais não está atualmente ligado devem ser desligados da fonte de alimentação. Isto evita que o X-manager estabeleça ligações indesejadas a outros dispositivos.**

LIGAÇÃO AO TECLADO (ANDROID)

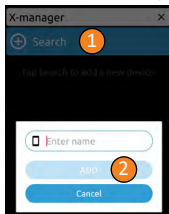

da novo teclado tem de ser adicionado na aplicação x-manager, antes de poder ser utilizado. Se mais do que um dispositivo estiver ligado a uma única aplicação x-manager, é importante que a primeira ligação seja estabelecida com um dispositivo de cada vez. Os restantes dispositivos não devem ser ligados a uma fonte de alimentação no momento da primeira ligação.

1 Pressione «Search» (Pesquisar).

2 Introduza o nome do dispositivo e pressione «ADD» (Adicionar).

LIGAÇÃO AO TECLADO (ANDROID) COM UM DISPOSITIVO ADICIONAL UM ÚNICO TECLADO PODE SER LIGADO A MAIS DO QUE UM DISPOSITIVO (APLICAÇÃO X-MANAGER).

! Se adicionarmos um dispositivo adicional, é necessário desligar o WiFi nos dispositivos já adicionados, se estes estiverem perto; caso contrário, tentarão ligar-se e desativar a adição de um dispositivo adicional.



1 Pressione o ícone + junto ao nome do teclado no dispositivo que já estabeleceu a ligação com o teclado.
A palavra-passe irá aparecer na parte inferior do ecrã. Anote-a.

2 No novo dispositivo, pressione «Search» (Pesquisar) e, no próximo passo, selecione a opção **MANUAL**. Quando solicitado, introduza o nome e a palavra-passe previamente recuperada do teclado.

DESCONECTAR O TECLADO (ANDROID)

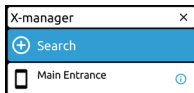

Pressione e mantenha pressionado o nome do teclado. Quando solicitado, confirme a desconexão.

LIGAÇÃO AO TECLADO (APPLE)

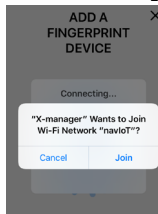

da novo teclado tem de ser adicionado na aplicação x-manager, antes de poder ser utilizado. Se mais do que um dispositivo estiver ligado a uma única aplicação x-manager, é importante que a primeira ligação seja estabelecida com um dispositivo de cada vez. Os restantes dispositivos não devem ser ligados a uma fonte de alimentação no momento da primeira ligação.

- o Primeiro, pressione «Add device» (Adicionar dispositivo).
- o e de seguida «START» (Iniciar).
- o Para confirmar a ligação, pressione «Join» (Juntar).
- o Após introduzir o nome do teclado, pressione «Setup» (Configurar).

LIGAÇÃO AO TECLADO (APPLE) COM UM DISPOSITIVO ADICIONAL UM ÚNICO TECLADO PODE SER LIGADO A MAIS DO QUE UM DISPOSITIVO (APLICAÇÃO X-MANAGER).

! Se adicionarmos um dispositivo adicional, é necessário desligar o WiFi nos dispositivos já adicionados, se estes estiverem perto; caso contrário, tentarão ligar-se e desativar a adição de um dispositivo adicional.

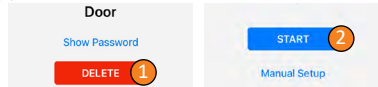

1 Pressione o ícone + junto ao nome do teclado no dispositivo que já estabeleceu a ligação com o teclado. Quando solicitado, pressione «Show password» (Mostrar password).
A palavra-passe irá aparecer na parte inferior do ecrã. Anote-a.

2 No novo dispositivo, pressione + e, no próximo passo, selecione a opção «Manual Setup» (Configuração manual). Quando solicitado, introduza o nome e a palavra-passe previamente recuperada do leitor e pressione «SETUP» (Configurar).

DESCONECTAR O TECLADO (APPLE)

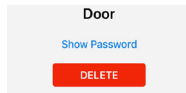

Pressione o ícone + junto ao nome do teclado e confirme, pressionando «DELETE» (Eliminar).

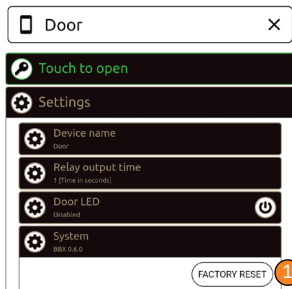
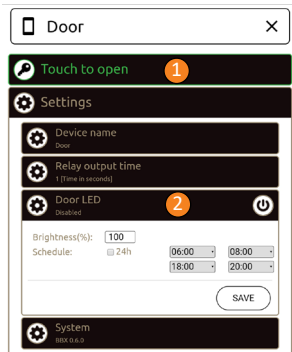

DESTRANCAR A PORTA COM A APLICAÇÃO
utilizador ou administrador pode destrancar/abrir a porta com a aplicação.

- 1 Ao clicar no campo «Touch to open» (Tocar para abrir), a porta destranca-se.

CONFIGURAÇÕES LED

- 2 **CONFIGURAÇÕES LED:** Se houver uma iluminação LED adicional na porta, esta pode ser ligada ao sistema e controlada pelo X-manager (apenas para unidade de controlo do batente da porta). É possível ajustar a luminosidade (1% a 100%) e o horário para ligar/desligar a iluminação. Se a caixa de verificação ao lado das 24h for marcada, o LED permanecerá ligado continuamente.

RECONFIGURAR O DISPOSITIVO COM A APLICAÇÃO

- 1 Ao clicar no campo «FACTORY RESET», (RECONFIGURAÇÃO DE FÁBRICA) todos os códigos armazenados na memória, incluindo o código do administrador, serão apagados e o dispositivo será repositado para as definições de fábrica. A ligação aos telemóveis/dispositivos será perdida. Após esta operação, o telemóvel deve ser emparelhado primeiro.

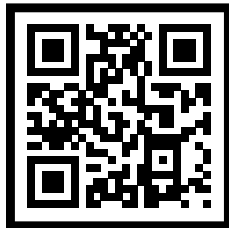
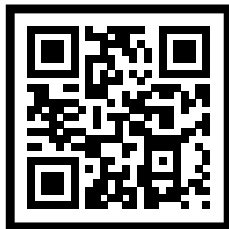

* Este passo não está disponível com a unidade de controlo BBX



7. EDESCRIÇÃO E ELIMINAÇÃO DE ERROS

DESCRIÇÃO	CAUSA
O teclado não reage ao toque de um dedo.	Não utilizou o suficiente da superfície do dedo para premir a tecla. O dedo deve cobrir o dígito inteiro.
	Levantou o dedo da tecla demasiado devagar. A tecla deve ser premida rapidamente.
	Se o dispositivo ainda não reagir após várias tentativas, este está avariado e deve chamar um técnico de reparação.
A porta não se abre após a introdução do código.	Esqueceu-se de premir  depois de introduzir o código.
	O código está incorreto.
	O código foi eliminado. Se o código estiver correto e depois de o introduzir um LED verde acender e um sinal sonoro for ativado durante 1s, a fechadura elétrica está avariada. Chame um técnico de reparação.
Não consigo ver a iluminação do teclado.	A iluminação do teclado é pouco visível sob a luz forte.
	A iluminação do dispositivo foi desativada. Pressione qualquer tecla para ligar a iluminação.
	O dispositivo foi desativado ou não está ligado.
	O dispositivo está avariado. Chame um técnico de reparação.
O LED vermelho está ligado constantemente. Não consigo introduzir um código.	O código errado foi introduzido 3 vezes seguidas e o teclado está temporariamente bloqueado.
O LED vermelho está a piscar constantemente.	O dispositivo está avariado. Chame um técnico de reparação.

8. GARANTIA DO FABRICANTE

Termos da Garantia:

A garantia é válida por um período de 36 meses a partir do dia da entrega do produto ao comprador final (doravante designado por comprador). O fabricante do produto, NAVKOM d.o.o., garante que o funcionamento do produto Biohan- dle, Bioreader, Modul, Touchpad ou Biopass (doravante designado por produto) será irrepreensível durante o período de garantia e que os materiais a partir dos quais é fabricado se encontram isentos de defeitos ou danos.

Se o comprador apurar que o produto está avariado, este pode acionar a garantia junto do comerciante ou fabricante, que por sua vez emite um recibo para o comprador confirmando a receção da reclamação.

Esta garantia aplica-se ao país onde o produto foi comprado pelo comprador final.

No caso de os produtos serem transportados para o estrangeiro, e de serem fornecidas condições técnicas apropriadas para a utilização do produto e condições climáticas e ambientais adequadas, esta garantia é igualmente válida no estrangeiro, desde que se estabeleça uma rede de serviços organizada do fabricante ou comerciante autorizado.

O fabricante garante um funcionamento sem falhas do produto, desde que o produto não seja exposto a humidade excessiva.

O fabricante garante igualmente um funcionamento sem falhas do produto em condições climáticas adequadas, ou seja, na faixa de temperatura entre -30 °C a +80 °C. O fabricante não garante o funcionamento do produto para além dos limites climáticos especificados. A garantia apenas se aplica a produtos mantidos devidamente. A sujidade pode acumular-se no produto, podendo danificá-lo. O comprador é obrigado a manter o produto adequadamente. O fabricante não garante produtos que não tenham sido devidamente mantidos.

Em caso de reclamação justificada, o fabricante compromete-se a corrigir a falha no funcionamento do produto no prazo de 45 dias a partir da data da reclamação. Caso a falha não seja corrigida dentro do período acima especificado, o cliente tem direito a um novo produto fornecido pelo fabricante.

Caso o fabricante não forneça atempadamente a reparação ou substituição do produto, o comprador tem o direito de rescindir o contrato e solicitar um reembolso ou uma redução do preço de compra.

Cartão de Garantia:

Z ESTES TERMOS DA GARANTIA JUNTAMENTE COM UM RECIBO (FATURA) REPRESENTAM O CARTÃO DE GARANTIA DO FABRICANTE. O COMPRADOR É OBRIGADO A CONSERVAR ESTES TERMOS DA GARANTIA, E O RECIBO, DURANTE TODO O PERÍODO DE DURAÇÃO DA GARANTIA.

Esta garantia é emitida pelo fabricante:

Navkom d.o.o.

Cesta v Log 19

1353 Brezovica

Número de registo: 1646729000

N.º de identificação fiscal: 39134725

As informações sobre a empresa e sede social do revendedor, a data de entrega da mercadoria e informações que identificam a mercadoria sujeita à garantia podem ser encontradas na fatura e/ou nota de entrega recebida pelo comprador aquando da compra do produto.

Accionar a garantia:

O comprador assumirá todos os riscos e custos decorrentes do transporte do produto a partir do revendedor autorizado ou do serviço autorizado.

Ao acionar a garantia, o comprador é obrigado a apresentar o recibo que comprova a compra do produto.

A fatura deve conter as seguintes informações: nome do revendedor, número de série do produto, ano, mês e dia de compra.

O comprador é obrigado a conservar a fatura e estes termos da garantia durante todo o período de duração da garantia. A Navkom d. o. o. reserva-se o direito de rejeitar o acionamento da garantia no caso de não ser apresentada prova de compra (fatura, recibo) ou no caso de os dados da fatura estarem incompletos, ilegíveis ou de haver uma alteração subsequente ou uma intervenção visível na fatura que ponha em dúvida a autenticidade da prova.

Guarda o recibo num local seguro, pois não será possível obter um duplicado! O comprador aciona a garantia por escrito diretamente do fabricante ou comerciante, ou verbalmente do comerciante. Nesse caso, o comerciante é obrigado a elaborar um relatório adequado sobre a queixa. Ao exercer o direito de garantia, o comprador é obrigado a apresentar um cartão de garantia e a fatura como prova de compra. O comprador é obrigado a viabilizar a reparação do produto, se a reparação for efetuada na localização do comprador.

Se a reparação na localização do comprador não for efetuada no prazo de 45 dias, por motivo imputável ao comprador (o comprador estava indisponível, inatingível ou ausente), este não tem o direito de solicitar um novo produto.

Se for necessário enviar o produto para um centro de assistência autorizado ou para o fabricante, o comprador é obrigado a garantir que o produto está devidamente acondicionado antes do envio.

O comprador tem direito a um produto de substituição fornecido por um centro de assistência autorizado durante o período de duração da reparação.

A garantia não exclui os direitos do comprador decorrentes da responsabilidade por defeitos materiais.

Extensão da garantia:

Se o comprador acionar a garantia de um produto e um

centro de assistência autorizado estabelecer que a reclamação é justificada, o período de garantia será prolongado pelo período de tempo durante o qual o produto tiver estado a ser reparado. Se o produto para o qual a garantia foi solicitada tiver sido objeto de um serviço de assistência significativo ou se o produto tiver sido substituído por um novo, o comprador receberá uma nova garantia por um período de 24 meses.

Para a nova garantia, é emitido ao comprador um novo recibo que este é obrigado a conservar durante todo o período de duração da garantia.

A garantia não pode ser acionada nos seguintes casos:

- Quaisquer defeitos causados por manuseamento incorreto do produto.
- Qualquer manuseamento do produto que não cumpra as instruções de funcionamento em anexo.
- Quaisquer defeitos causados pela falta de manutenção do produto ou pela manutenção inadequada do produto (por exemplo, limpeza da superfície com agentes corrosivos, falha na atualização do software, etc.). A não limpeza regular do produto com agentes adequados pode resultar em danos no produto que não podem ser reclamados ao abrigo da garantia.
- Qualquer interferência com o produto realizada pelo comprador ou por terceiros que não tenha sido autorizada pela Navkom d.o.o. A garantia não pode ser acionada se tiver sido estabelecido que o produto foi adulterado por terceiros.
- Qualquer avaria causada por assistência técnica, ajuste, limpeza ou outro manuseamento do produto por qualquer pessoa que não os representantes de assistência técnica autorizados pela Navkom d.o.o.
- Qualquer avaria causada por transporte, queda, impacto, etc., que tenha ocorrido após a compra do produto.
- Qualquer avaria causada por incêndio, terramoto,

- inundação, raios, outras catástrofes naturais, ambiente poluído ou tensão de alimentação elétrica inadequada.
- Qualquer avaria causada por manipulação negligente ou manutenção/armazenamento inadequado do produto (como o armazenamento do produto a altas temperaturas e humidade, junto a inseticidas, como o naftaleno, ou substâncias potencialmente perigosas, venenos ou produtos químicos).
 - Instalação do produto num local inadequado onde o mesmo seja exposto a condições climáticas inadequadas (frio, calor, humidade, luz solar direta ou refletida) que podem levar a condições que excedam as condições de funcionamento declaradas.
 - Se o comprador não utilizar o produto com o software fornecido pelo fabricante ou se o comprador instalar software de terceiros que não seja fornecido ou explicitamente aprovado pelo fabricante.
 - Quando o produto apresentado para reparação não for acompanhado por um recibo ou o recibo não for válido.
 - Quaisquer alterações posteriores ao recibo, que não tenham sido feitas pelo fabricante ou comerciante autorizado, nomeadamente alterações do ano, mês e dia de compra, o nome do comprador ou comerciante e o número de série.

Reparações após o termo da garantia

O fabricante compromete-se a fornecer reparações e manutenção dos produtos mediante pagamento, durante três anos após a expiração do período de garantia.

Limitação de responsabilidade:

Esta garantia aplica-se apenas aos produtos Navkom d.o.o. e não se aplica a outros componentes que contenham produtos do fabricante ou outros componentes utilizados com os produtos (tais como portas, fechaduras mecânicas não fornecidas pelo fabricante, acessórios e outros mecanismos necessários para a utilização dos produtos do fabricante).

A Navkom d.o.o. não garante que o material a partir do

qual os produtos são fabricados se adapte às necessidades individuais e à situação ambiental do comprador. O comprador tem a obrigação de verificar se o seu ambiente é adequado para a utilização dos produtos.

A Navkom d.o.o. disponibiliza os produtos «tal como eles são» e não efetua quaisquer declarações ou garantias adicionais sobre a sua aptidão para um determinado fim. O comprador é obrigado a avaliar independentemente se o produto satisfaz o objetivo e as necessidades do comprador.

A Navkom d.o.o. renuncia expressamente a toda e qualquer garantia de qualquer tipo, quer escrita ou oral, e renuncia a qualquer garantia implícita ou condições de comercialização ou de adequação a um determinado fim. A exclusão aplica-se na medida máxima permitida pela lei aplicável.

Em caso algum a Navkom d.o.o. é responsável por quaisquer danos (diretos ou indiretos, incluindo perda de lucros) resultantes da utilização dos produtos. O comprador aceita expressamente toda a responsabilidade por quaisquer sequências que possam advir da utilização dos produtos. Além disso, a Navkom d.o.o. não pode ser responsabilizada por qualquer dano resultante da incapacidade de utilizar o produto ou falha do produto.

No caso de uma determinada exclusão definida acima não ser aplicável no seu país, tal exclusão pode não se aplicar a si ou ser válida na medida em que a lei o permita. Se esta garantia for inconsistente com a lei local, considera-se que a garantia ou parte dela se adapta em conformidade com a lei local aplicável.

O touchpad foi fabricado por:

Navkom d.o.o., Cesta v Log 19, 1351 Brezovica, Eslovênia
info@navkom.si, www.navkom.si

Tipo de Produto:

Dispositivo de controle de acesso baseado em teclado

Número de série:

Data de compra:

Data de instalação:

Nome e endereço do cliente:

Carimbo e assinatura do vendedor: