

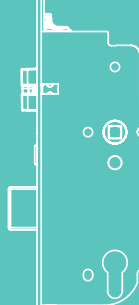

TECHNIK DIE BEWEGT

VERWENDUNG  
AUSSCHLIESSLICH FÜR FACHBETRIEBE!

# MACO PROTECT TÜRSCHLÖSSER

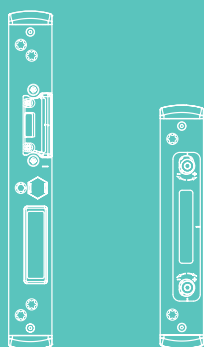

## MONTAGEANLEITUNG

A-TS  
Automatik-Türschloss



M119317

# Inhaltsverzeichnis

<b>Wichtige Informationen</b>	<b>4 - 10</b>
Einleitung	4
Informativer Hinweis, Legende	5
Bestimmungsgemäßer Gebrauch	6
Nicht bestimmungsgemäßer Gebrauch	6 - 9
Verwendung von Transportsicherungen	10
<hr/>	
<b>Wartung</b>	<b>11</b>
<hr/>	
<b>Fallenumstellung</b>	<b>12</b>
<hr/>	
<b>Einbauhinweise</b>	<b>13 - 16</b>
Schloss für Tagesentriegelungsfunktion vorrichten (Verarbeiter)	13
Montage Tagesentriegelungselement am Schloss (Verarbeiter)	14
Montage MACO Tagesentriegelungsöffner am Schließteil (Verarbeiter)	15
Bedienungsanleitung Tagesentriegelung (Endkunde)	16
<hr/>	
<b>Bohr- und Fräsbilder</b>	<b>17 - 19</b>
Schlosskasten und Multifunktionsfalle mit Hakenverriegelung	17
Fallen- und Riegelschließteil	18
Multifunktions-Hakenschließteil	19
<hr/>	
<b>Positionierung Schließteile</b>	<b>20 - 26</b>
Positionen Fallen- und Riegelschließteil / Schließteil, Multifunktionsfalle mit Haken	20
2 Multifunktionsfallen mit Haken, Standard K+730, 1-flügelig	21
2 Multifunktionsfallen mit Haken, Standard K+730, 2-flügelig	22
2 Multifunktionsfallen mit Haken, Nieder K+605, 1-flügelig	23
2 Multifunktionsfallen mit Haken, Nieder K+605, 2-flügelig	24
2 Multifunktionsfallen mit Haken, Hoch K+980, 1-flügelig	25
2 Multifunktionsfallen mit Haken, Hoch K+980, 2-flügelig	26



<b>Verlängerung/Verkürzung des A-TS K+730</b>	<b>27 - 28</b>
Modul ohne zusätzlichem Verriegelungspunkt	27
Modul mit zusätzlichem Verriegelungspunkt	28
<hr/>	
<b>Zutrittslösungen &amp; Schnittstellen</b>	<b>29 - 44</b>
Übersicht	29
Anschlussmöglichkeiten BLE Modul für Ansteuerung über MACO-SMARTPHONE-APP	30
Transponder Plus, Keypad und Touchkey	31
Touchkey dLine	32
Somfy Smart lock controller	33
Schaltpläne	34 - 36
Anschlussplan USV (unterbrechungsfreie Stromversorgung)	37
Stößelkontakt secureConnect dLine	38
Fräsbilder	39 - 42
Kabelübergänge	43 - 44

# Wichtige Informationen

## Einleitung

Lesen Sie diese Anleitung sorgfältig vor dem Beginn der Montage des A-TS durch. Montieren Sie alle Beschlagteile fachgerecht wie in dieser Anleitung beschrieben und beachten Sie alle Sicherheitshinweise. Bei Nichteinhaltung dieser Anleitung kann keine Gewährleistung für die einwandfreie Funktion des Systems gegeben werden. Bei Nichteinhaltung übernehmen wir keinerlei Haftung für Schäden an Personen oder Material.

Stimmen Sie benötigtes Befestigungsmaterial mit dem Baukörper und der entsprechenden Belastung ab und ergänzen Sie es, wenn nötig. Ein eventuell mitgeliefertes Befestigungsmaterial entspricht nur einem Teil der Erfordernisse.

## Zielgruppe dieser Anleitung

Diese Anleitung richtet sich ausschließlich an Fachbetriebe und Fachpersonal. Die beschriebenen Arbeiten dürfen ausschließlich von Fachpersonal durchgeführt werden.

## Aufbewahrung von Dokumenten / Unterweisung

Bewahren Sie diese Montageanleitung für den späteren Gebrauch und die Wartung auf.

Händigen Sie die Bedienungsanleitung (downloadbar unter [maco.eu](http://maco.eu) - Bestellnummer 750258) dem Endanwender aus und nehmen Sie eine Unterweisung vor.

## Installation und Bedienung

Vor der Montage: Türen und Sicherheitselemente testen. Die Unversehrtheit und Leichtgängigkeit der Türen sind sicherzustellen.

Alle Arbeiten (Montage, Einstellung usw.) sind in stromlosem Zustand durchzuführen.

Vor dem Einbau des Antriebs muss geprüft werden, ob der geltende Temperaturbereich auf die Umgebung abgestimmt ist.

Stimmen sie die zur Befestigung verwendeten Schrauben auf den Werkstoff und Belastung ab.

Wenn nicht anders angegeben, erfolgen alle Maßangaben in Millimeter.

Alle Darstellungen sind nur symbolisch.

Druckfehler, Irrtümer und Änderungen sind vorbehalten.

## Konformitätserklärung finden Sie unter:



EG-Einbauerklärung A-TS Motor

## Wichtige Informationen

### Informativer Hinweis



Dieser Hinweis deutet auf wichtige Zusatzinformationen hin, die zum fehlerfreien Montieren des Produktes wichtig sind.

### Legende



Dornmaß DM

FFH Flügelfalzhöhe



Entfernung E

K+ Kastenmaß oben



Griffmaß GM

K- Kastenmaß unten



Profilvorderkante



Wichtiger Hinweis

MF Multifunktionsfalle

EV Endverschluss

# Wichtige Informationen

## Bestimmungsgemäßer Gebrauch

- › Das A-TS ist für den Einbau in lotrecht eingebauten Haus-, Wohnungs- und Nebeneingangstüren aus Kunststoff, Holz, Aluminium oder Stahl und deren Kombination derselben vorgesehen.
- › Montieren Sie alle Beschlagteile fachgerecht wie in dieser Anleitung beschrieben und beachten Sie alle Sicherheitshinweise!
- › Um Fehler der Elektronik durch beschädigte Kabel zu vermeiden, müssen sämtliche Fräsungen/Bohrungen im Bereich der Kabelführung sorgfältig entgratet werden!
- › Montage- und Elektroinstallationen müssen gemäß dieser Anleitung erfolgen. Falsche Verdrahtung kann zur Zerstörung der Elektronik führen.
- › Beim Verschrauben ist sicherzustellen, dass die Kabel nicht durch die Befestigungsschrauben beschädigt werden!
- › Versichern Sie sich vor der Montage vom einwandfreien Zustand der Bauteile, beschädigte oder schadhafte Bauteile dürfen in keinem Fall verwendet werden. A-TS nur in einwandfreiem Zustand benutzen.
- › Bei allen Arbeiten am A-TS und an den Spannung führenden Bauteilen ist zuvor die Energiezufuhr des Netzteils zu unterbrechen.

## Nicht bestimmungsgemäßer Gebrauch

- › Das A-TS darf NICHT für Flucht- oder Paniktüren nach EN179 oder EN1125 verwendet werden.
- › Die in dieser Anschlaganleitung beschriebenen Beschlagteile sind aus nichtrostendem Werkstoff oder aus Stahl galvanisch passiviert und versiegelt nach DIN EN 12329. Sie dürfen nicht in Umgebungen mit aggressiven, korrosionsfördernden Luftinhalten verwendet werden.
- › Verwenden Sie keine säurevernetzenden Dichtstoffe, da diese zur Korrosion der Beschlagteile führen können.

Unsachgemäße Montage, nicht vereinbarungsgemäße beziehungsweise unübliche Verwendung, die Verwendung nicht ausdrücklich von MACO freigegebenen Systemzubehörs, nicht ausdrücklich von MACO zugelassene Modifikationen beziehungsweise Reparaturarbeiten sowie nicht fachgerechtes Service können zu Funktionsstörungen führen und sind zu unterlassen. Jegliche, nicht ausdrücklich von MACO zugelassenen, Maßnahmen führen zum Verlust sämtlicher Haftungs-, Gewährleistungs- und allenfalls gesondert vereinbarter Garantieansprüche.

## Wichtige Informationen

### Nicht bestimmungsgemäßer Gebrauch

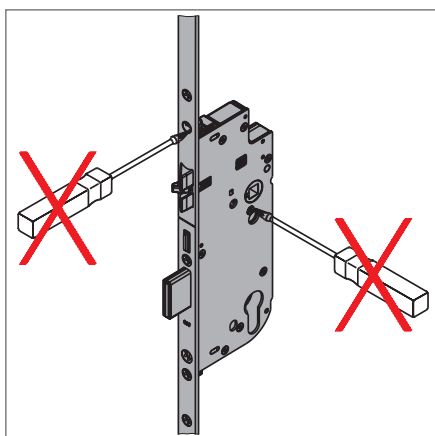

Den Schlosskasten in keinem Fall öffnen!

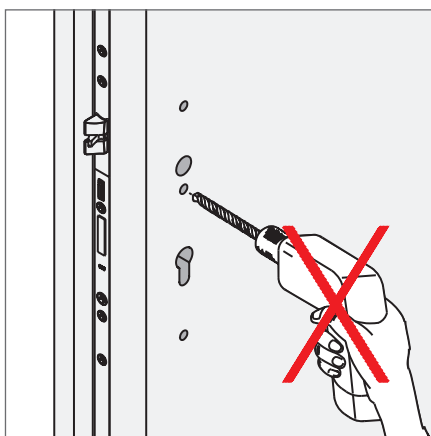

Alle Bohrungen vor Einbau des Schlosses durchführen!

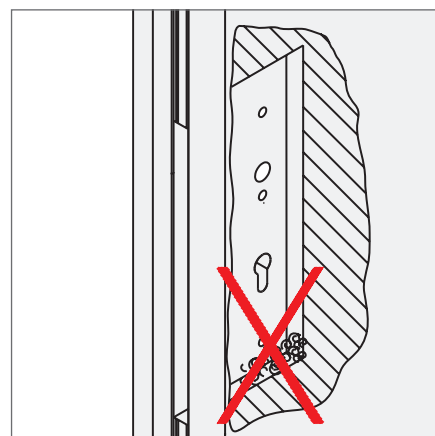

Späne aus Frästasche entfernen!

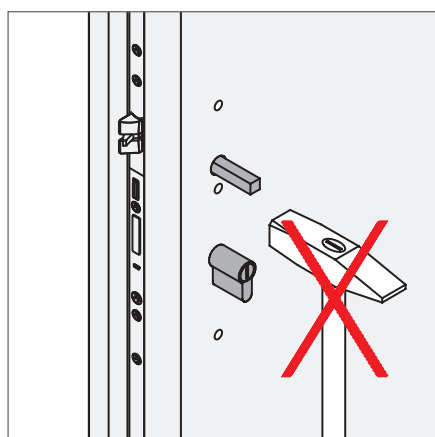

Den Drückerstift nicht mit Gewalt durch die Schlossnuss schlagen!

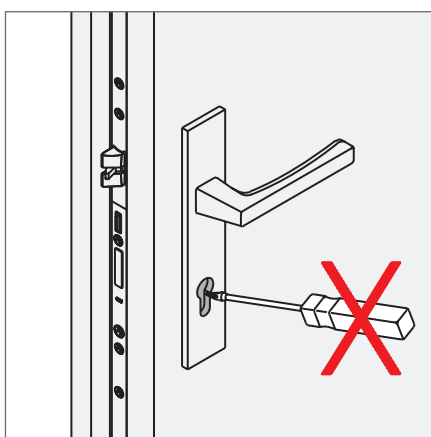

Das Schloss nur mit zugehörigem Bauschlüssel schließen!

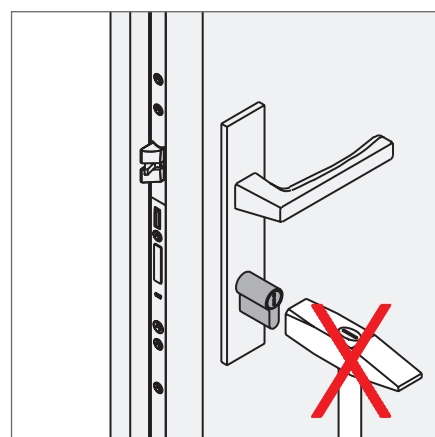

Keine Gewaltanwendung bei der Zylindermontage!

# Wichtige Informationen

## Nicht bestimmungsgemäßer Gebrauch

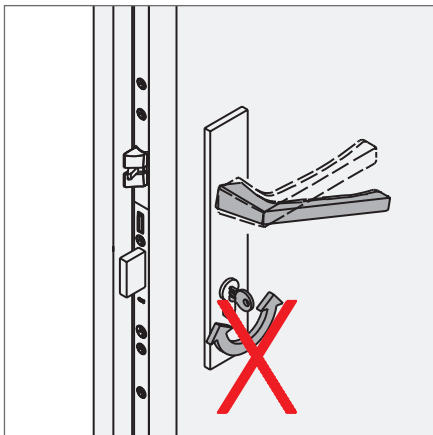

Drücker und Schlüssel nicht gleichzeitig betätigen!



Schlüssel nicht mit Gewalt (fremde Hebel) drehen!  
Der Riegel des Hauptschlusses sowie bei Mehrfachverriegelungen ohne Türanzug, auch alle Riegel der Nebenschlösser, dürfen nicht im Schließblech reiben. Nützen Sie hierfür die Einstellmöglichkeiten an den Schließteilen bzw. Türbändern. Eine Anpassung der Lochungen in den Schließteilen ist nicht zulässig.

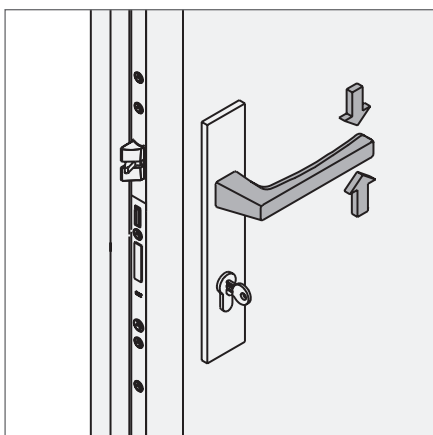

Drücker nur in normalen Drehsinn belasten! In Betätigungsrichtung (auf den Drücker) maximal eine Kraft von 15 kg aufbringen!

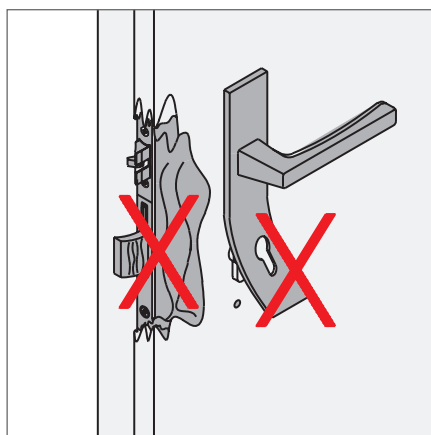

Die Mehrfachverriegelung ist auszutauschen, sobald Spuren von Gewaltanwendung sichtbar sind!

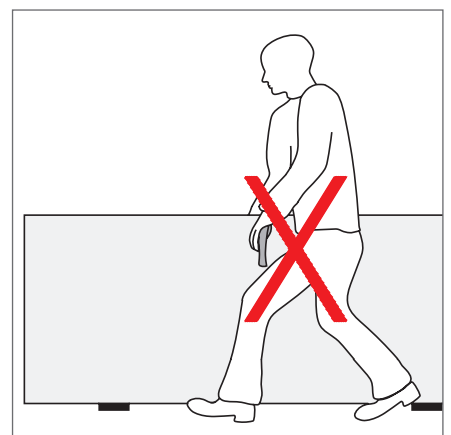

Türblatt nicht am Drücker tragen!



## Wichtige Informationen

### Nicht bestimmungsgemäßer Gebrauch

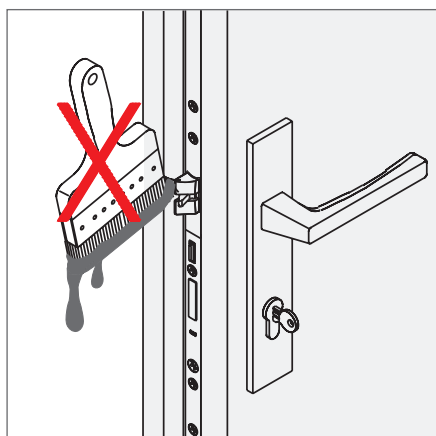

Schlossriegel und -falle nicht überstreichen bzw. lackieren!

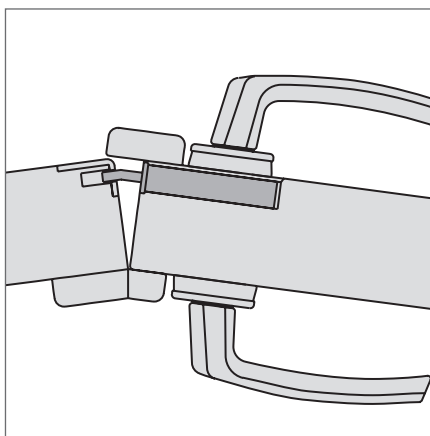

Zweiflügelige Türen dürfen nicht über den Standflügel aufgezwungen werden!

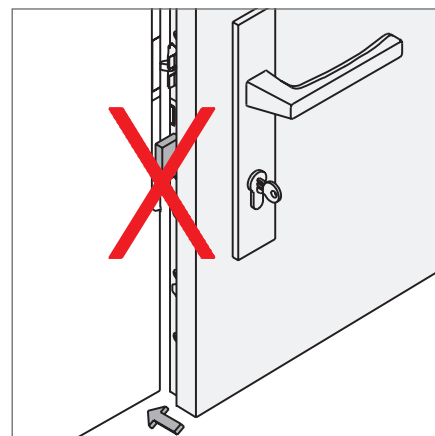

Den Schlossriegel nicht bei offener Tür vorschließen!

# Wichtige Informationen

## Verwendung von Transportsicherungen

Einfache Transportsicherungen, Keile oder Klötze gewährleisten einen sicheren Transport des gesamten Türelementes. Erst nach der Montage entfernen.

Ⓐ Position Transportsicherung

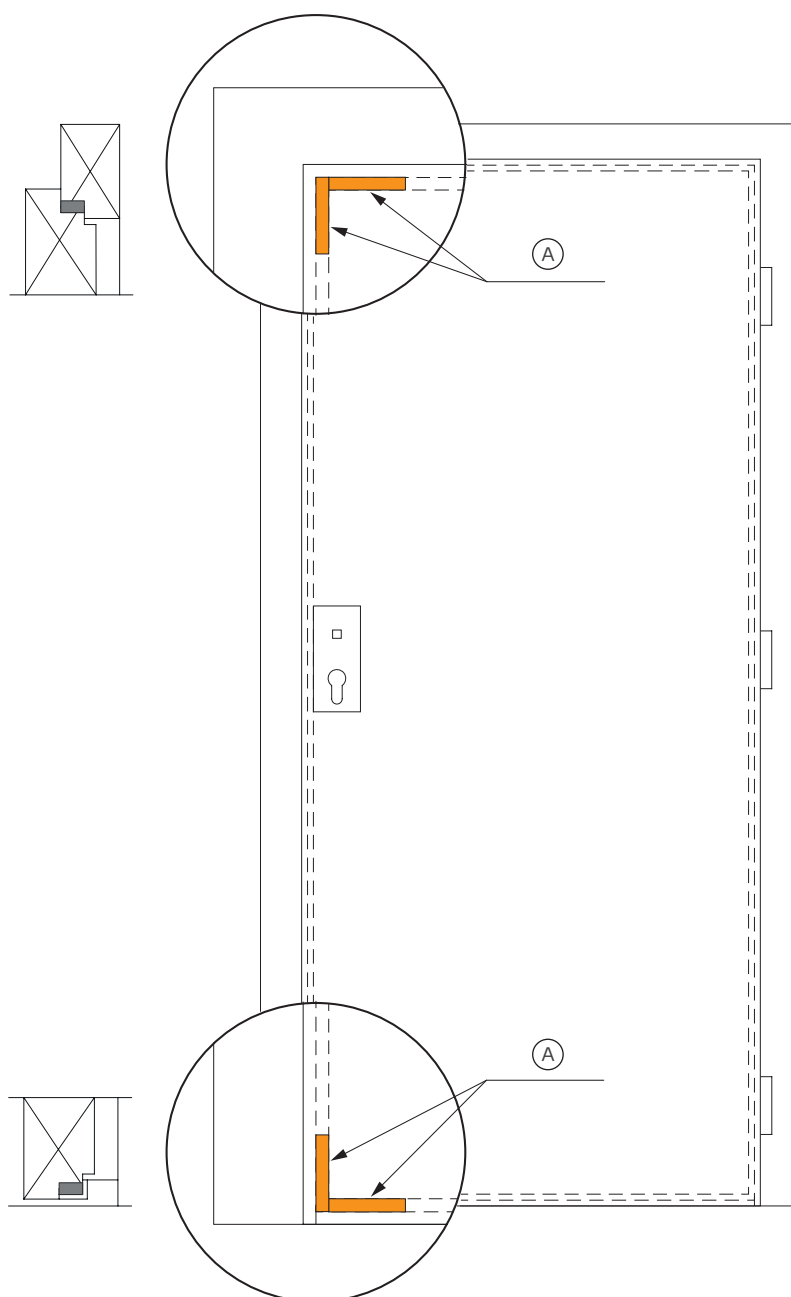

## Wartung

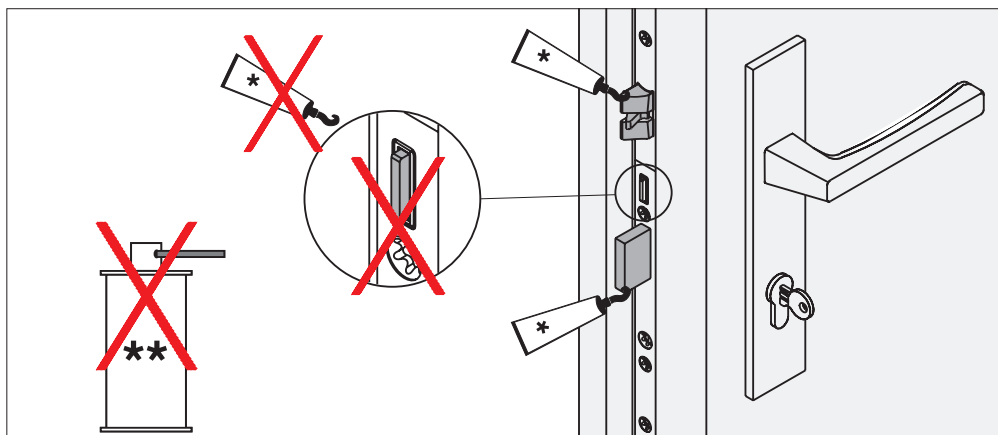

Das Türschloss (Schlosskasten) wird mit einer Dauerschmierung aus Hochleistungsfetten geliefert und darf **NICHT** nachgeschmiert werden! **Lediglich Falle und Sperrriegel 1 x jährlich schmieren!**

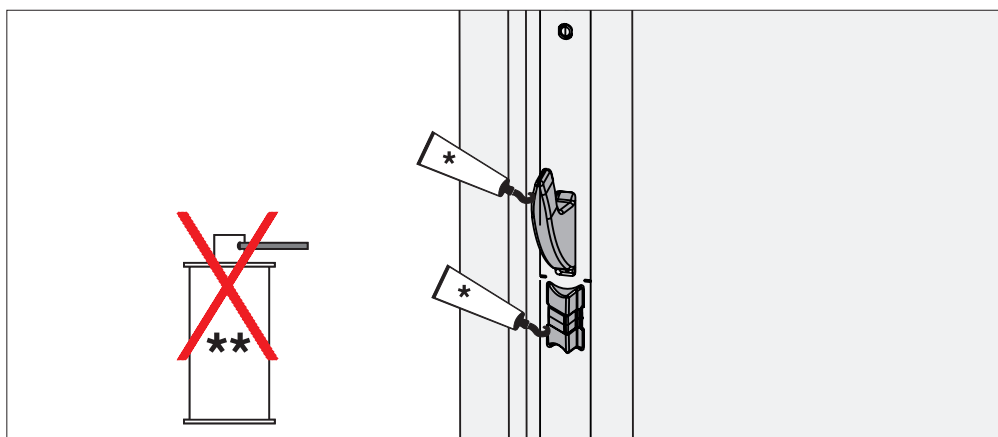

MF-HO-Verriegelungselement 1 x jährlich schmieren!



**Keine Schmieröle, Rostlöser, Silikonsprays usw. verwenden!**  
**Schmierung grundsätzlich nur mit Schmierfett oder technischer Vaseline!**

\* Sprühfett (455341), \*\* Rostlöser

# Fallenumstellung

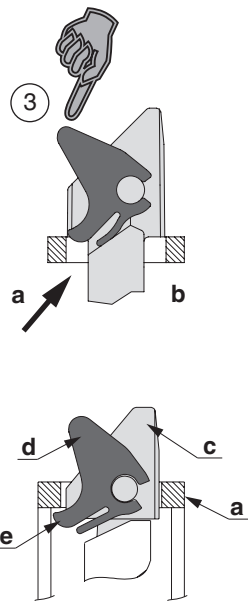

- a = Stulp
- b = Stulpausnehmung
- c = Falle
- d = Fallenwippe
- e = Wippentasche

## Kurbelfalle

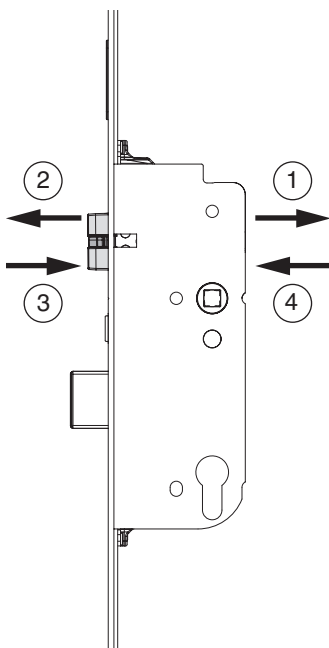

## Multifunktionsfalle

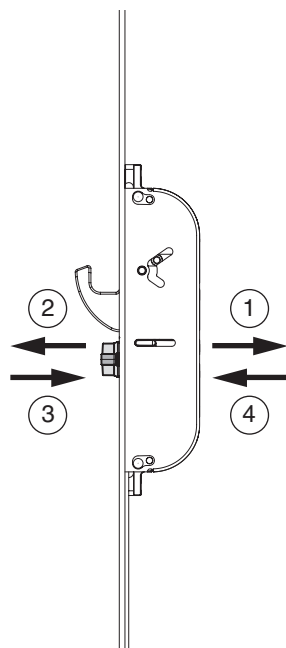

- ① Schraube vollständig lösen und mit Schraubendreher nach vorne drücken!
- ② Falle herausnehmen!
- ③ Falle umdrehen und am Stulp so aufsetzen (a), dass man die Wippenlasche (e) der Fallenwippe (d) unter die Stulpausnehmung drücken kann (b).  
Erst dann die Falle ganz eindrücken!
- ④ Schraube eindrehen (Drehmoment mind. 1,5 Nm bis max. 2 Nm)!



Funktionskontrolle durchführen!

## Einbauhinweise

### Schloss für Tagesentriegelungsfunktion vorrichten (Verarbeiter)

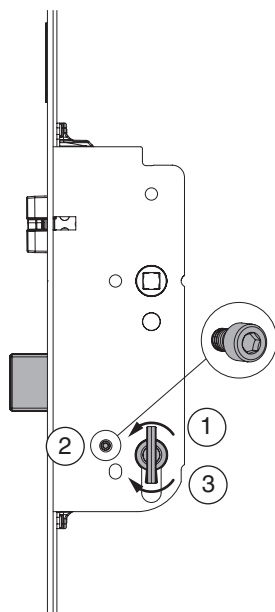

#### Tagesentriegelungsfunktion vorrichten

- ① Verriegeln
- ② Tagesentriegelungsschraube entfernen  
(Inbus 2,5 mm)
- ③ Entriegeln

#### Herstellen Auslieferungszustand

- ① Verriegeln
- ② Tagesentriegelungsschraube einsetzen  
(Inbus 2,5 mm)
- ③ Entriegeln



Wenn die Tagesentriegelung vorgerichtet ist, wird bei motorischem Betrieb die Hauptfalle nicht betätigt (Tür springt nicht automatisch auf)!

## Einbauhinweise

### Montage Tagesentriegelungselement am Schloss (Verarbeiter)

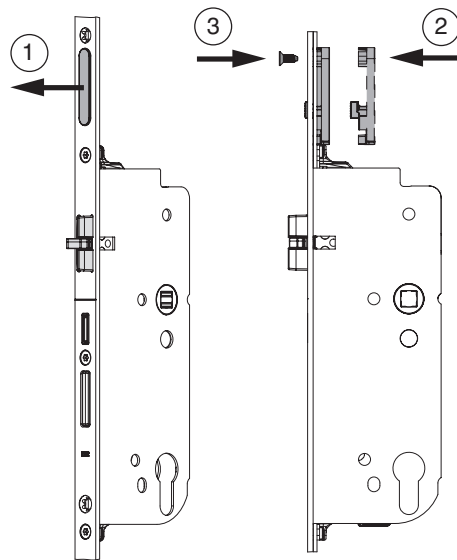

- ① Abdeckung am Stulp entfernen.
- ② Tagesentriegelungselement an der Rückseite des Stulps positionieren (direkt am Riegel oberhalb des Schlosskastens).
- ③ Tagesentriegelungselement mit beigelegter Schraube TX20 M4x10 an der Stulpvorderseite anschrauben!

## Einbauhinweise

### Montage MACO Tagesentriegelungsöffner am Schließteil (Verarbeiter)

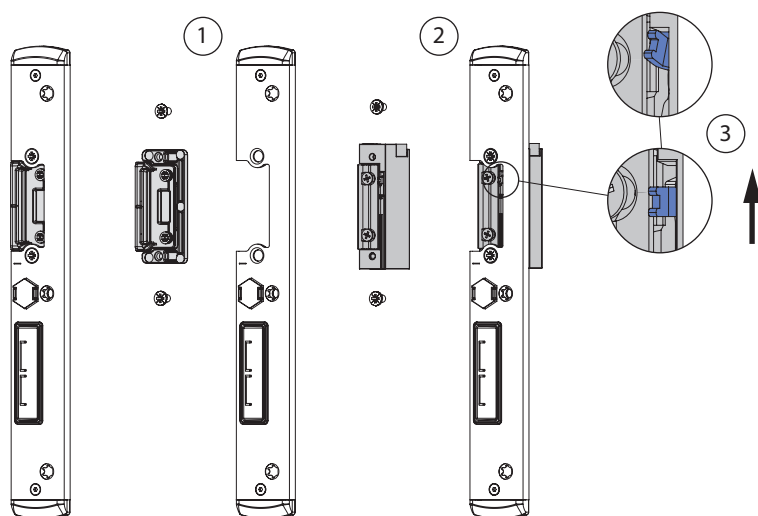

- ① Falleneinsatz demontieren.
- ② MACO Tagesentriegelungsöffner montieren.
- ③ Mechanische Entriegelung am Tagesentriegelungsöffner mittels Hebel aktivieren\*.

\* Mechanische Entriegelung kann aktiviert bleiben, da die Tagesentriegelung über den Tagesentriegelungsschieber am Schloss gesteuert wird (siehe Bedienungsanleitung "Tagesentriegelung" S. 16).

# Einbauhinweise

## Bedienungsanleitung Tagesentriegelung (Endkunde)

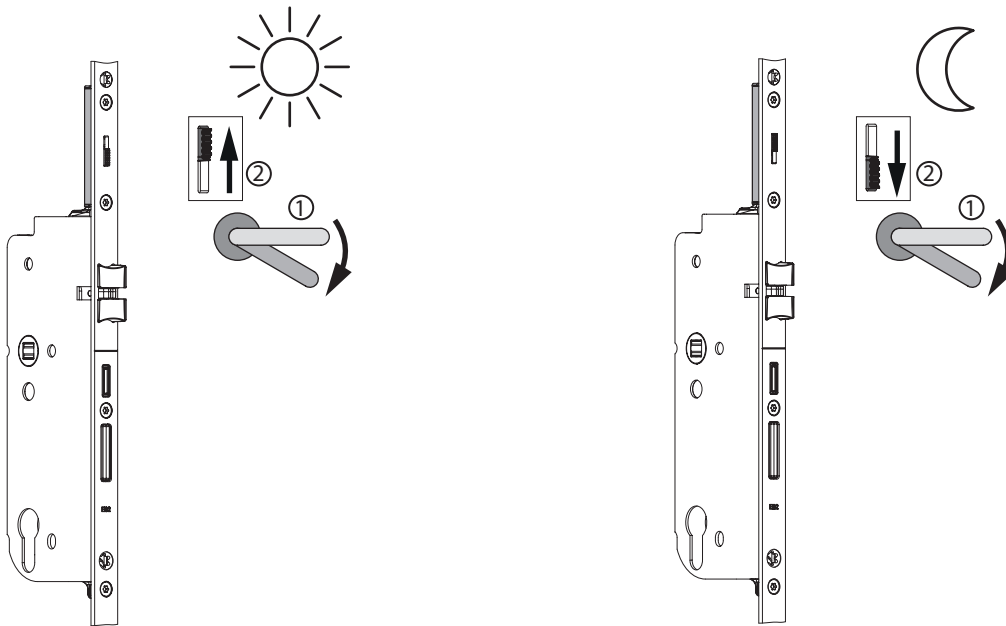

### Tagesentriegelung aktivieren

- ① Drücker betätigen, sodass die Verriegelungselemente und Multifunktionsfallen eingezogen sind!
- ② Den Tagesentriegelungsschieber nach oben schieben, Drücker loslassen!

### Tagesentriegelung deaktivieren

- ① Drücker betätigen, sodass die Verriegelungselemente und Multifunktionsfallen eingezogen sind!
- ② Den Schieber der Tagesentriegelung nach unten schieben!

Die A-TS-Grundfunktion, automatisches Verriegeln, ist wieder hergestellt!



# Bohr- und Fräsbilder

## Schlosskasten und Multifunktionsfalle mit Hakenverriegelung

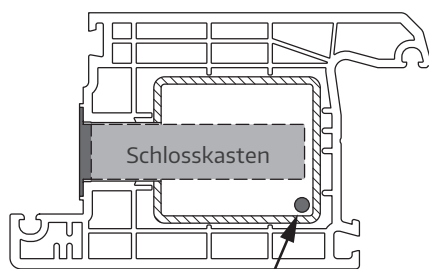
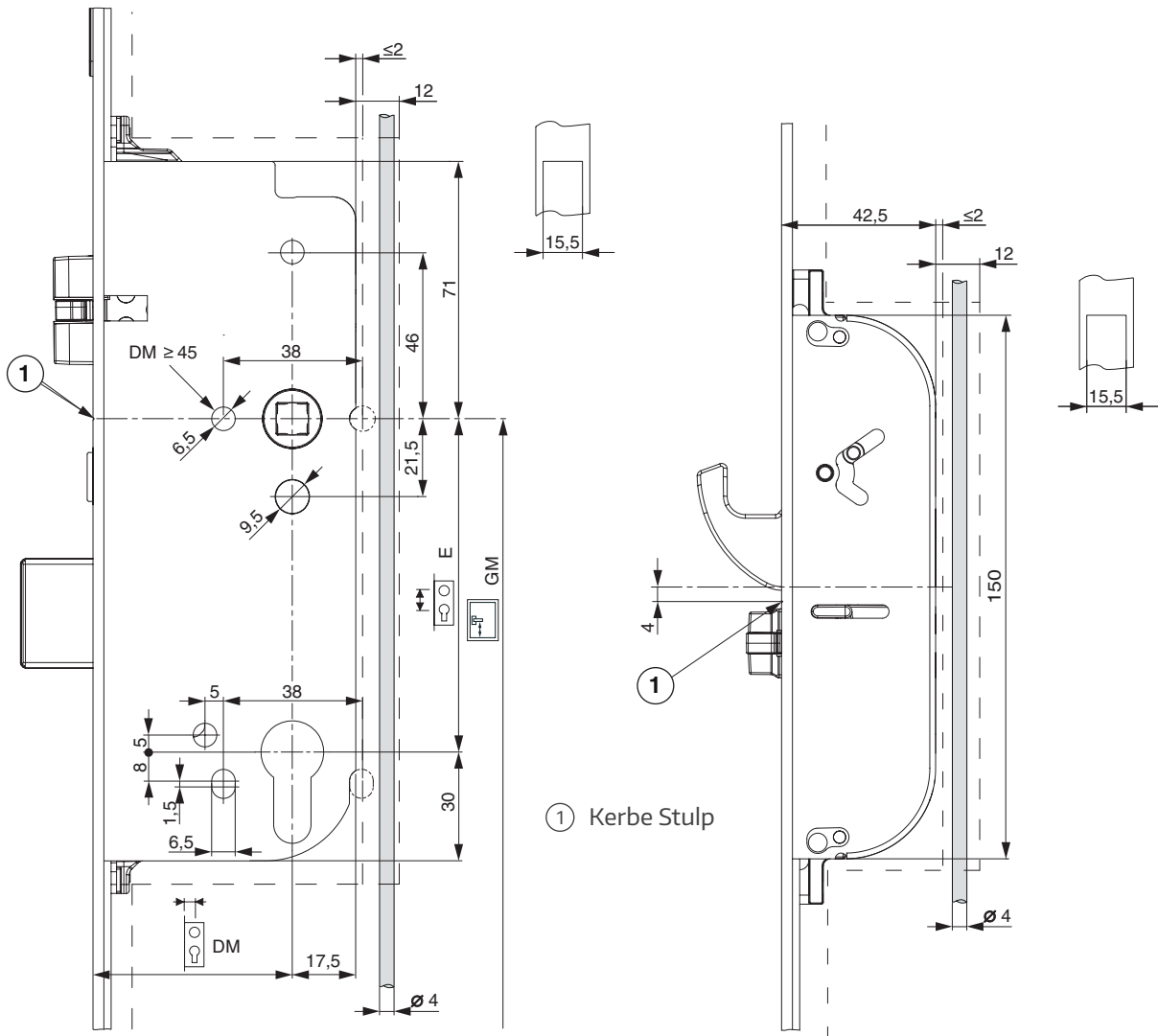

Vorschlag  
Kabelposition für Zutrittslösung

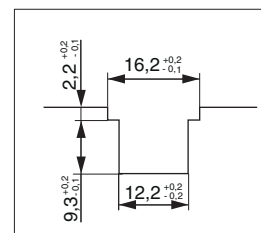

# Bohr- und Fräsbilder

## Fallen- und Riegelschließteil

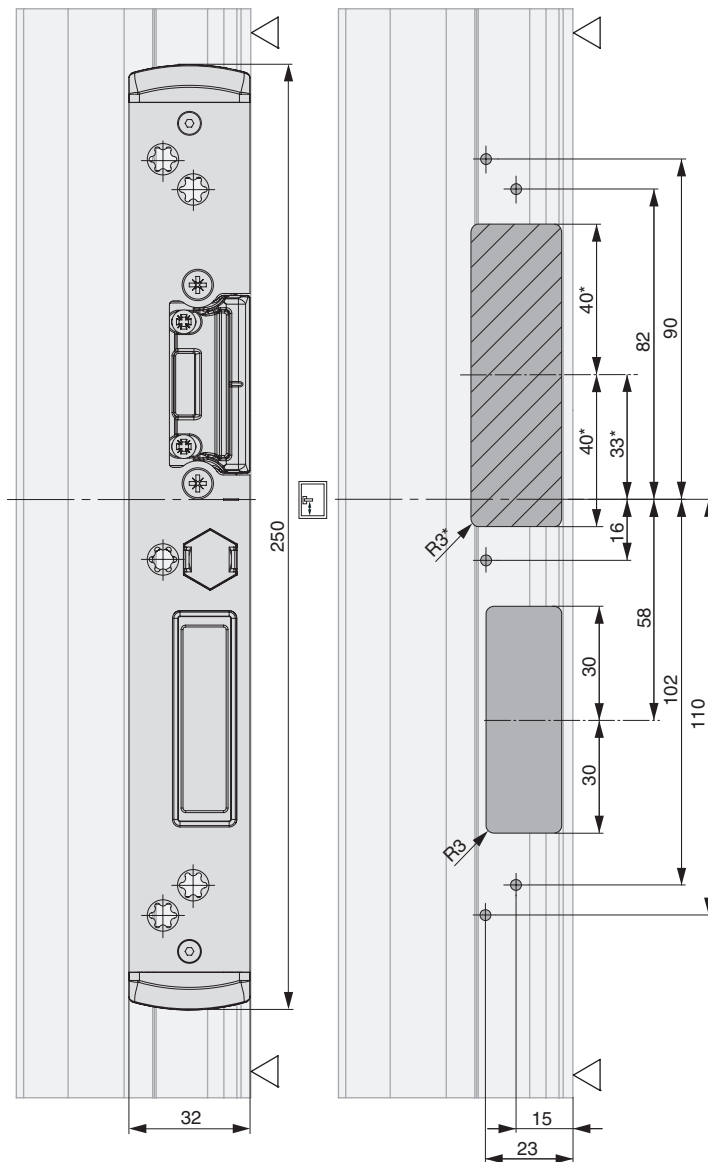
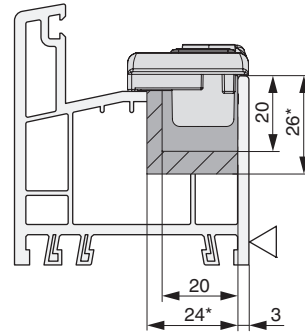

\*Fräsbild E-Öffner

# Bohr- und Fräsbilder

## Multifunktions-Hakenschießteil

	X
	2 MF-HO
	+726
↑	0
↓	-764

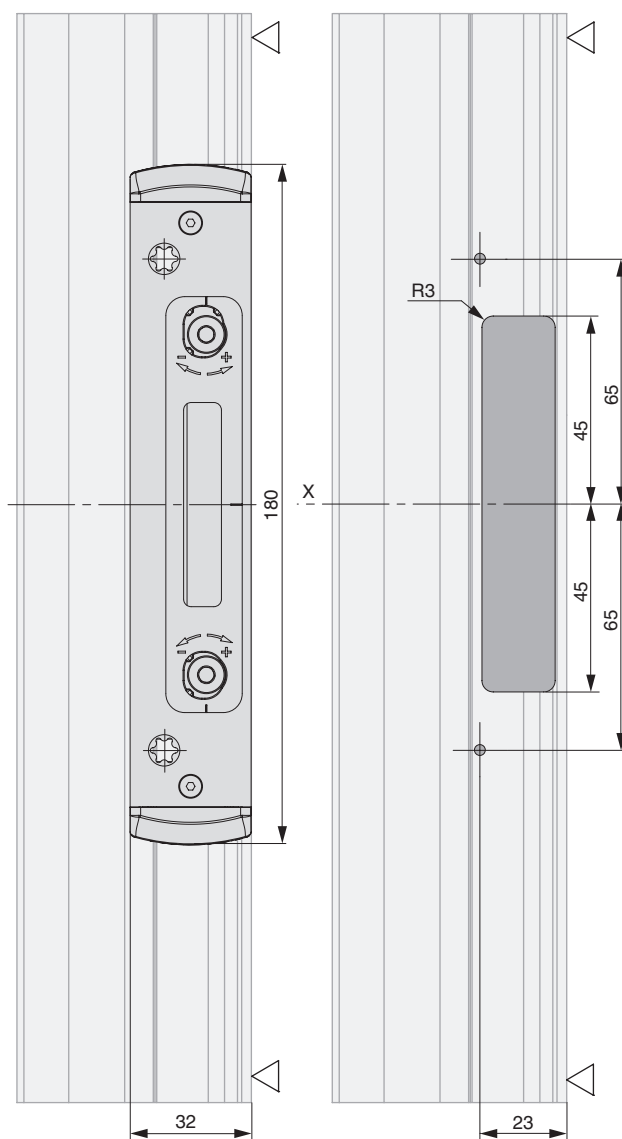
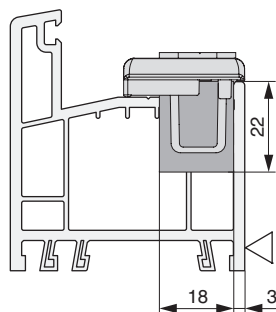

# Positionierung Schließteile

## Positionen

### Fallen- und Riegelschließteil

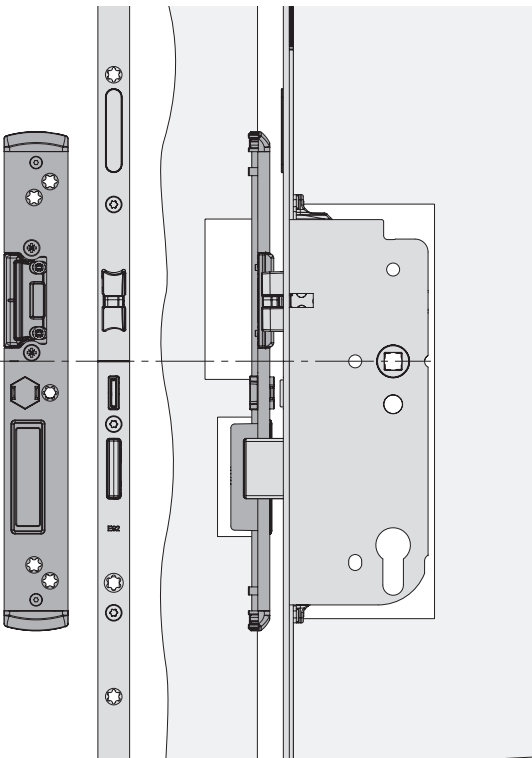

### Schließteil, Multifunktionsfalle mit Haken

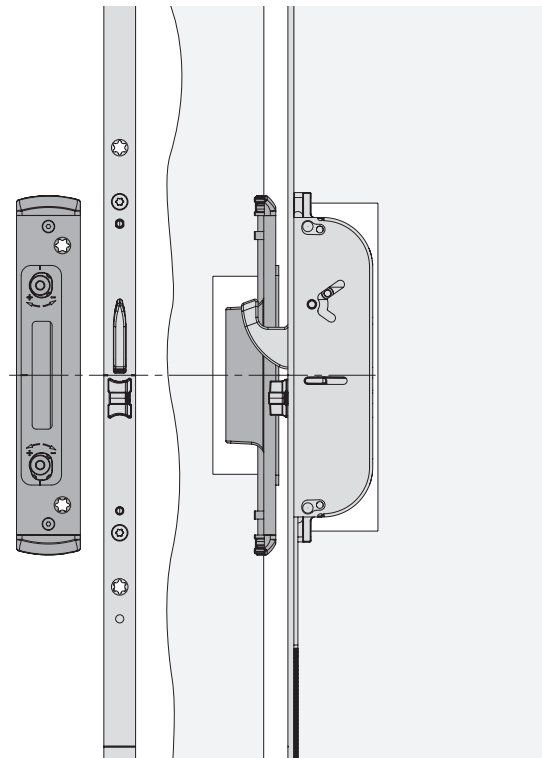

### Anpressdruckverstellung:

+/- 2 mm bei Fallen- und Riegelschließteil

+/- 1,5 mm bei MF-HO Schließteil

Positionierung Kerbe Stulp = Kerbe Schließteile





Es muss eine Falzlufte von 10 - 14 mm im eingebauten Zustand eingehalten werden!

# Positionierung Schließteile

## 2 Multifunktionsfallen mit Haken, Standard K+730, 1-flügelig

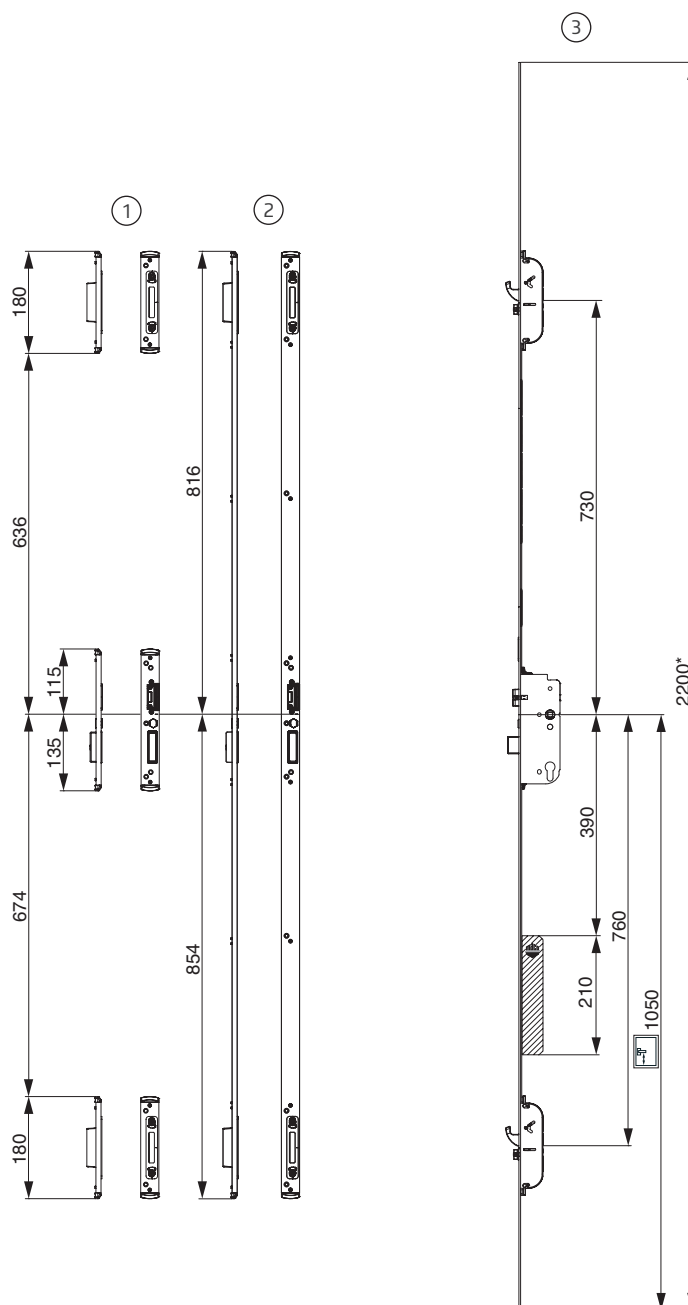
- ① Einzelschließteile
- ② Schließteilleiste
- ③ Schloss





 Motor für motorische Öffnung  
\* für höhere FFH Abdeckstulpe verwenden!

# Positionierung Schließteile

## 2 Multifunktionsfallen mit Haken, Standard K+730, 2-flügelig

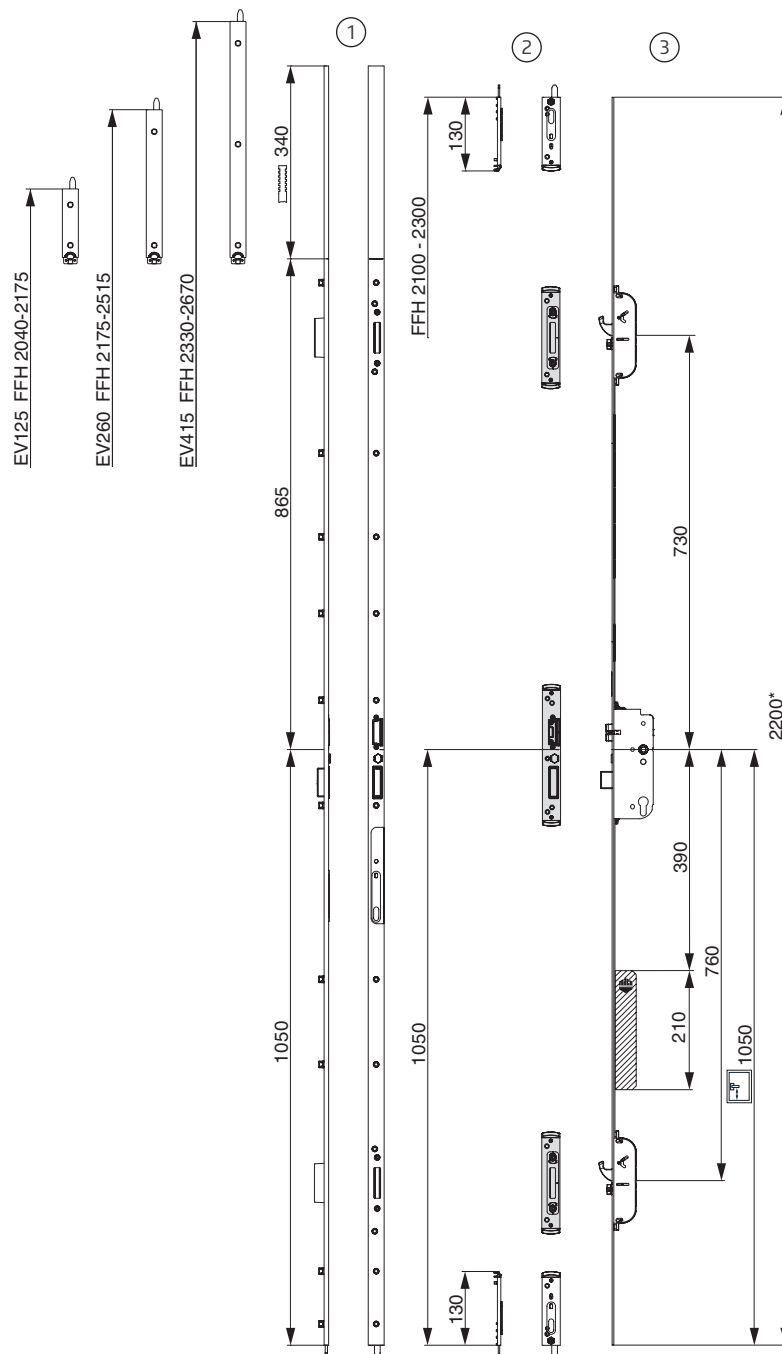
- ① Stulpflügelgetriebe
- ② Haustürantriegel
- ③ Schloss





 Motor für motorische Öffnung  
 \* für höhere FFH Abdeckstulpe verwenden!

# Positionierung Schließteile

## 2 Multifunktionsfallen mit Haken, Nieder K+605, 1-flügelig

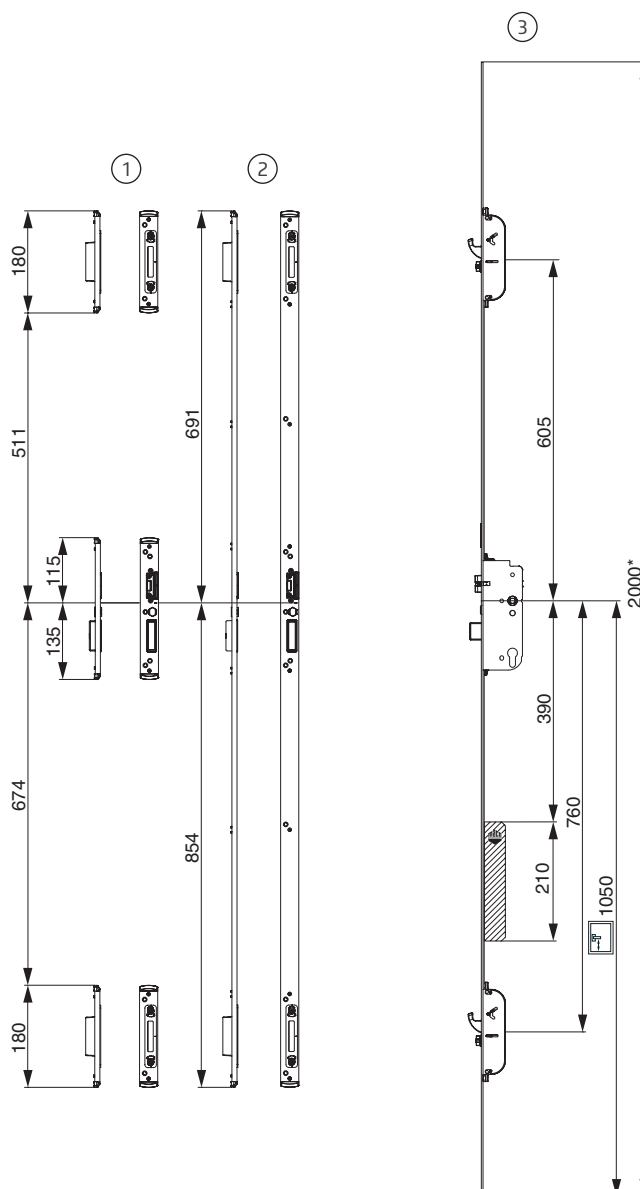
- ① Einzelschließteile
- ② Schließteilleiste
- ③ Schloss





 Motor für motorische Öffnung  
 \* für höhere FFH Abdeckstulpe verwenden!

# Positionierung Schließteile

## 2 Multifunktionsfallen mit Haken, Nieder K+605, 2-flügelig

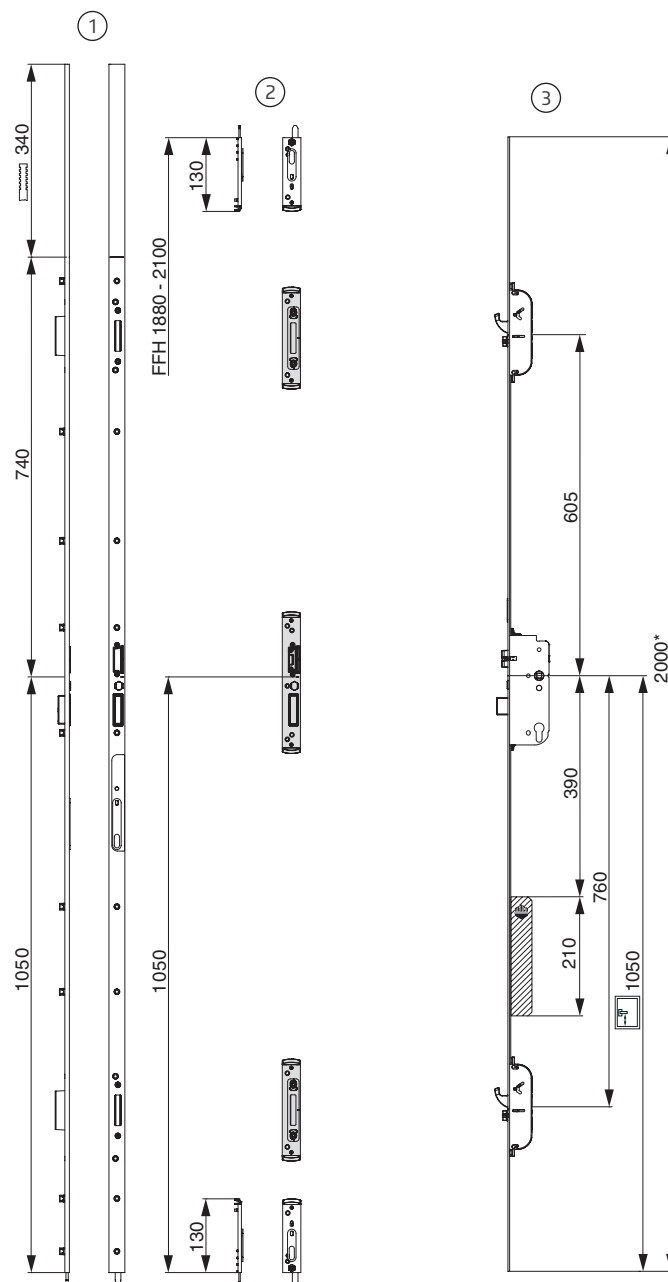
- ① Stulpflügelgetriebe
- ② Haustürkantriegel
- ③ Schloss



 Motor für motorische Öffnung  
\* für höhere FFH Abdeckstulpe verwenden!



# Positionierung Schließteile

## 2 Multifunktionsfallen mit Haken, Hoch K+980, 1-flügelig

- ① Einzelschließteile
- ② Schließsteilleiste
- ③ Schloss

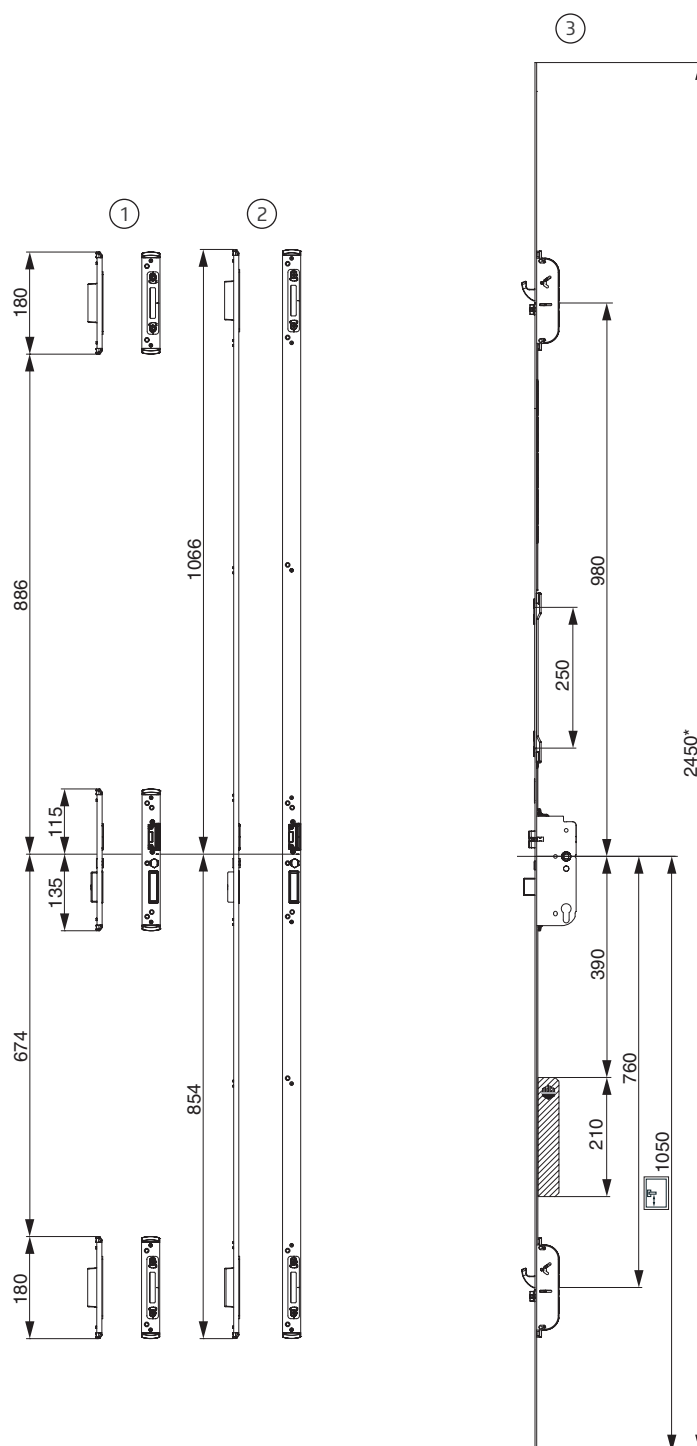

 Motor für motorische Öffnung  
 \* für höhere FFH Abdeckstulpe verwenden!

# Positionierung Schließteile

## 2 Multifunktionsfallen mit Haken, Hoch K+980, 2-flügelig

- ① Stulpflügelgetriebe
- ② Haustürantriegel
- ③ Schloss

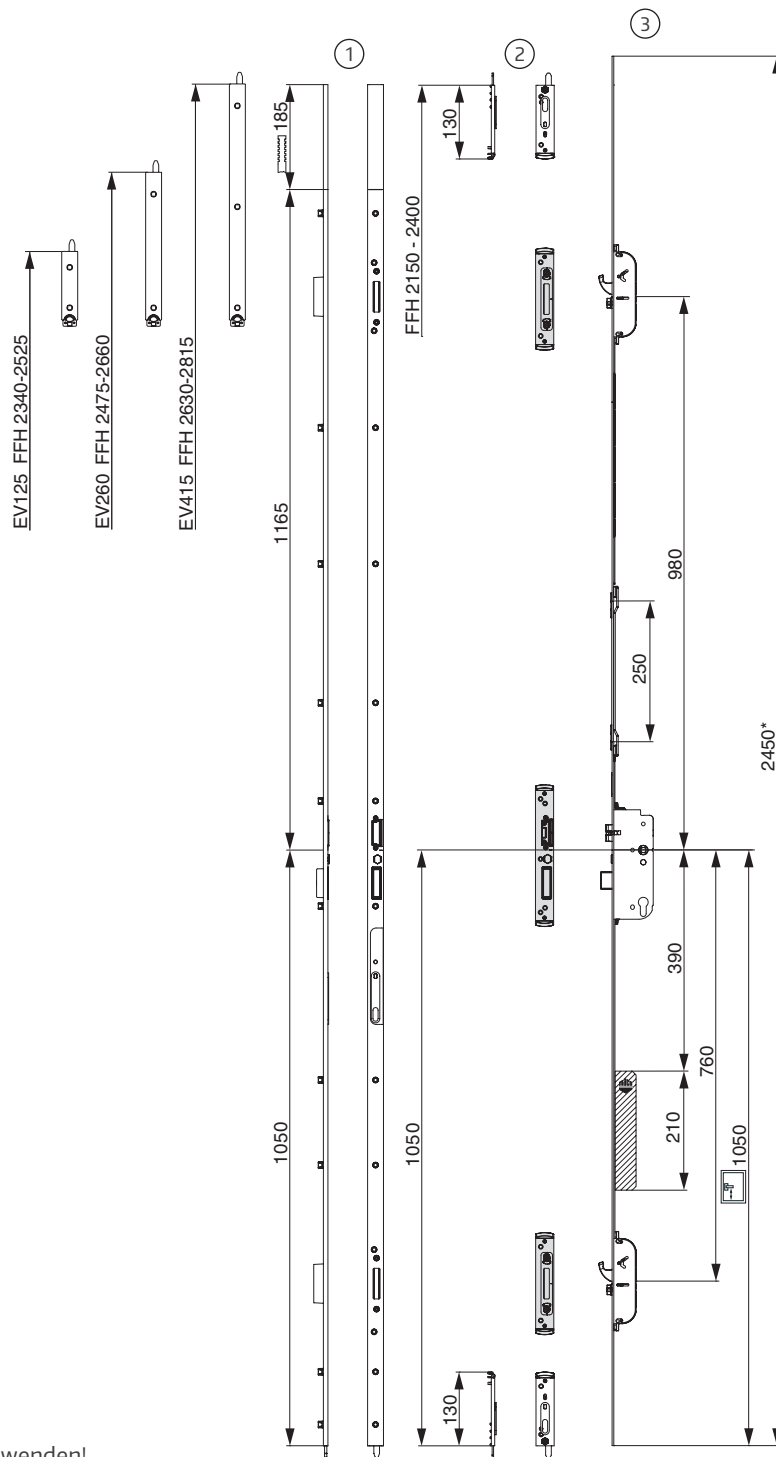

Motor für motorische Öffnung  
 \* für höhere FFH Abdeckstulpe verwenden!

# Verlängerung/Verkürzung des A-TS K+730

## Modul ohne zusätzlichem Verriegelungspunkt



⇒ Nur bei A-TS K+730 Modul möglich!

⇒ Bei Verwendung von Verlängerungs- oder Verkürzungstulp muss die Standard-Beschlagsnut verwendet werden!



### Packung

#### Verkürzungstulp

Inhalt: 1 Stk. Fixierungszapfen mit Verkürzungstulp und Riegel

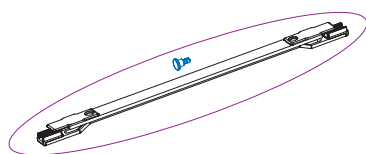

### Packung

#### Verlängerungstulp

Inhalt: 1 Stk. Fixierungszapfen mit Verlängerungstulp und Riegel

- ① Fixierungszapfen am Standard A-TS K+730 Modul vorstecken.
- ② Trennen des Stulpes und Riegels.
- ③ Einsetzen des Verkürzungs- oder Verlängerungstulpes.
- ④ Verschrauben des gesamten Stulpes.
- ⑤ Fixierungszapfen am A-TS Zwischenstulp und am A-TS K+730 Modul entfernen.

⇒ Funktionsprüfung durchführen!

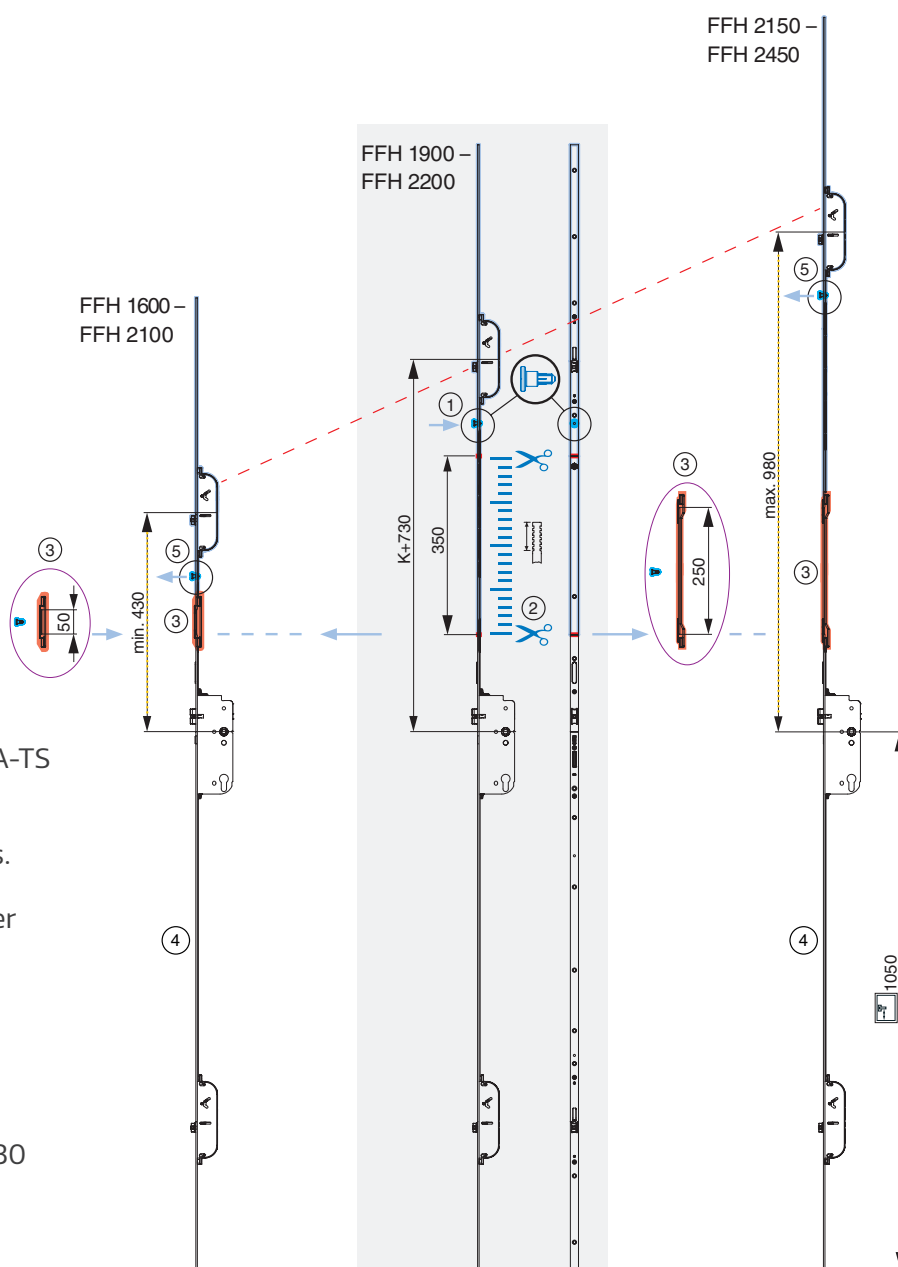

# Verlängerung des A-TS K+730

## Modul mit zusätzlichem Verriegelungspunkt



⇒ Nur bei A-TS K+730 Modul möglich!

⇒ Bei Verwendung von A-TS Zwischenstulp Modul muss die Standard-Beschlagsnut verwendet werden!

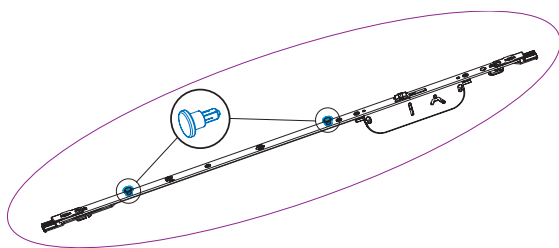

Der A-TS Zwischenstulp Modul wird mit zwei bereits vorgesteckten Fixierungszapfen ausgeliefert!

- ① 1 Stk. Fixierungszapfen am Zwischenstulp entnehmen.
- ② Fixierungszapfen am Standard A-TS K+730 Modul vorstecken.
- ③ Trennen des Stulpes und Riegels.
- ④ Einsetzen des A-TS Zwischenstulpes mit vorgestecktem Fixierungszapfen.
- ⑤ Verschrauben des gesamten Stulpes.
- ⑥ Fixierungszapfen am A-TS Zwischenstulp und am A-TS K+730 Modul entfernen.

⇒ Funktionsprüfung durchführen!

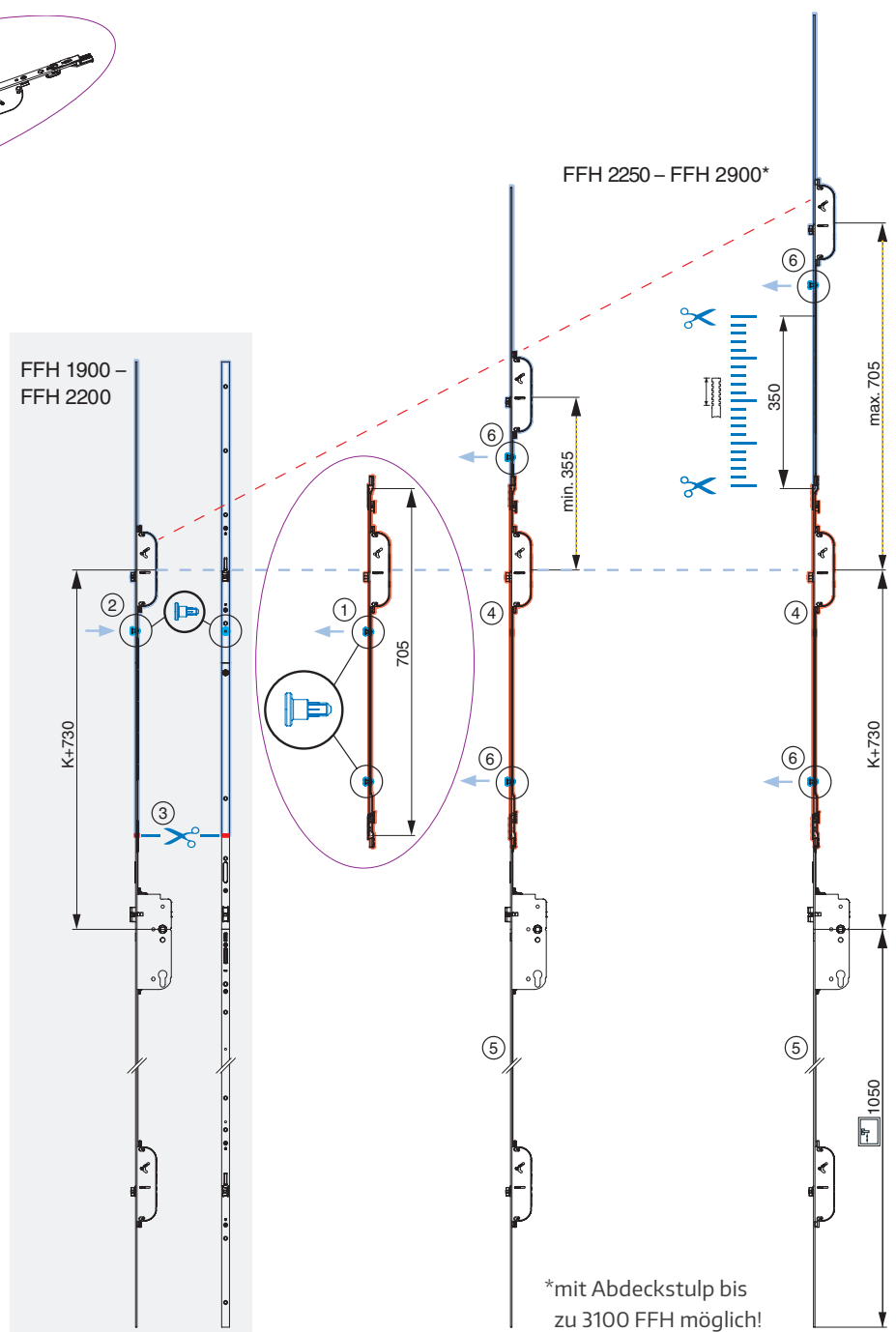



VdS-Anerkennung bezieht sich nur auf den mechanischen Teil der Mehrfachverriegelung!

Nachfolgend angeführte Zutrittslösungen und Schnittstellen sind kein Bestandteil der VdS-Anerkennung!



## Zutrittslösungen & Schnittstellen

### Übersicht

- ① **3-Fallen-Türschloss mit Öffnungsmotorik**  
Hohe Sicherheit durch selbstständiges Verriegeln der Stahlhaken und des Sperrriegels.
- ② **Manipulationssicher**  
Kontrolleinheit vor dem Zugriff durch Unbefugte geschützt.
- ③ **Maximaler Komfort durch motorische Entriegelung.**
- ④ **Plug & Play**  
Einfache, nicht verwechselbare Steckverbindung.
- ⑤ **Unkompliziertes Ein- und Aushängen** der Tür durch steckbaren Kabelübergang.
- ⑥ **openDoor Touchkey dLine**

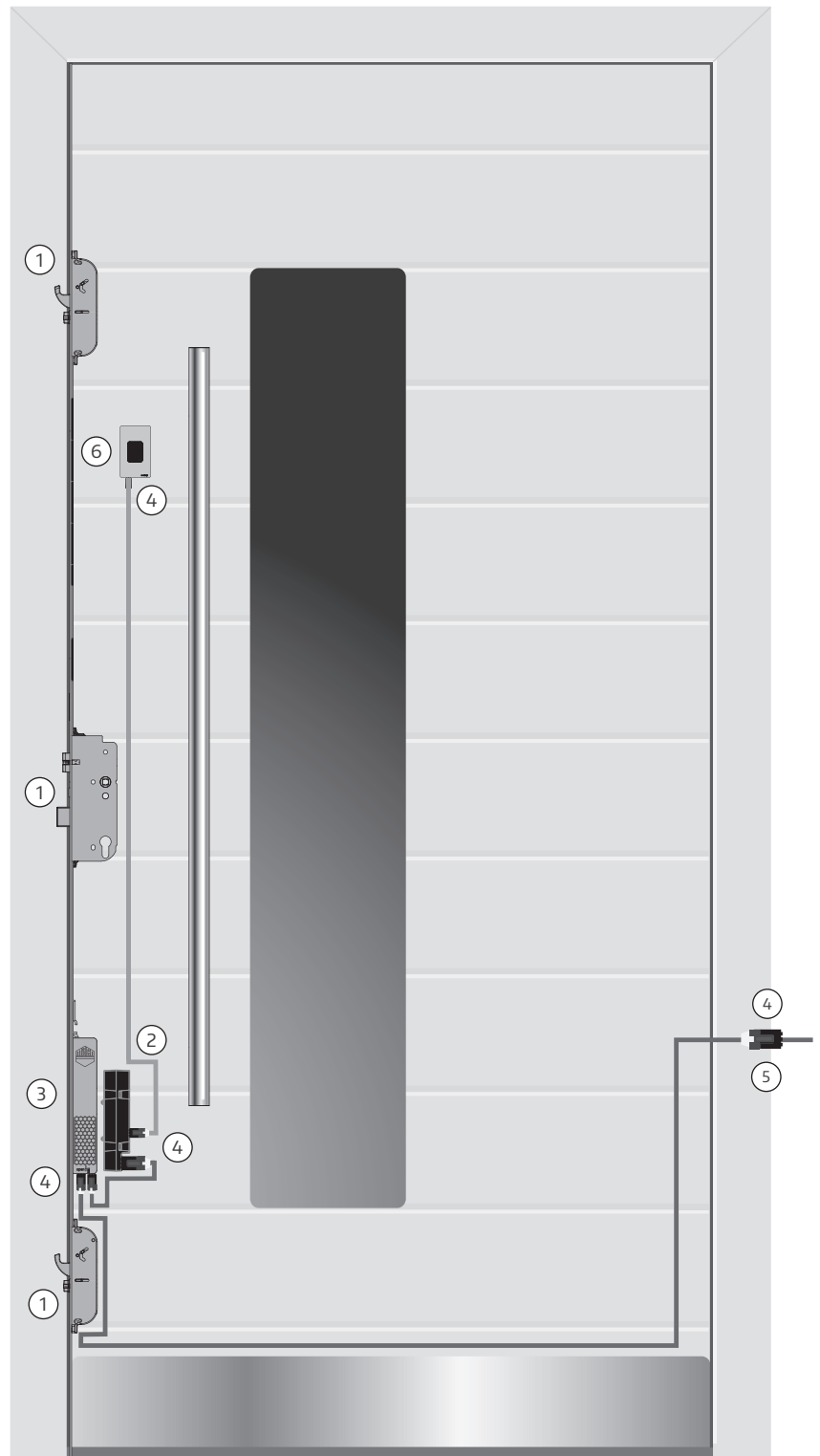

# Zutrittslösungen & Schnittstellen

## Anschlussmöglichkeiten BLE Modul für Ansteuerung über MACO-SMARTPHONE-APP

**Möglichkeit 1:**  
Anschluss am  
freien Steckplatz  
Motor

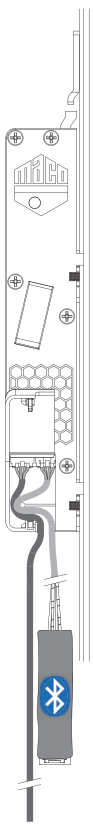

**Möglichkeit 2:**  
Anschluss zwischen  
openDoor Zutritts-  
kontrolle und Motor

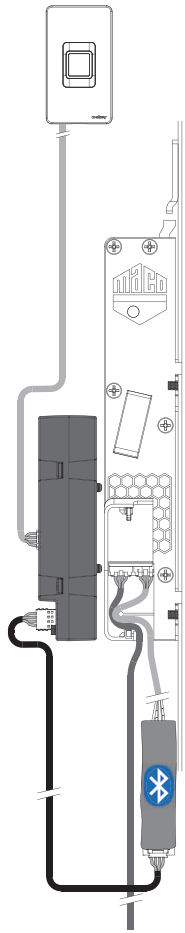

**Möglichkeit 3:**  
Anschluss zwischen  
Kabelübergang  
(6 m/10 m)  
und Motor

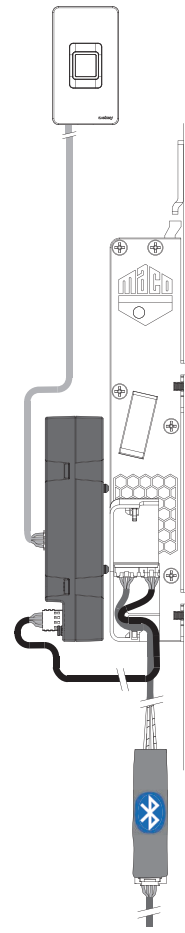

Die INSTINCT-App gibt es für iOS und Android kostenlos. Sie ist einfach zu installieren, mit QR-Code der Admin-Card zu aktivieren und los geht's. Es ist keine komplizierte webbasierte Programmierung erforderlich.



# Zutrittslösungen & Schnittstellen

## Transponder Plus, Keypad und Touchkey

Kabelbelegung - Kabelübergang 6 m / 10 m Verlegelänge außen / 1,5 m, 2,5 m, 4,5 m im Türblatt

Plug & Play Steckverbindung Motor zu:

- (A) Kabelübergang
- (B) Zutrittslösung
- (C) ⚡ Spannungsversorgung\*\*
- (D) Schlaufe für Zugentlastung



Elektrische Anschlüsse (Anschluss Netzteil, Anschlusskabel 6 m und 10 m) dürfen nur durch befugtes Personal durchgeführt werden!

Plug & Play Stecker- / Kabelbelegung:

- ① Braun Betriebsspannung Motor minus -
- ② Weiß Betriebsspannung Motor plus +
- ③ Grün Steuerspannung\* minus -
- ④ Gelb Steuerspannung\* plus +
- (③ + ④) Potentialfreier Eingang

\*Die Steuerspannung wird für Taster (Tastimpuls) und Wechselschalter (Aktivierung/Deaktivierung Tagesentriegelung) benötigt! Siehe Seite 35/36.

Um Beschädigungen der Kabel zu vermeiden, müssen Bohrungen/Fräsungen entgratet werden!

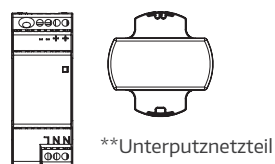
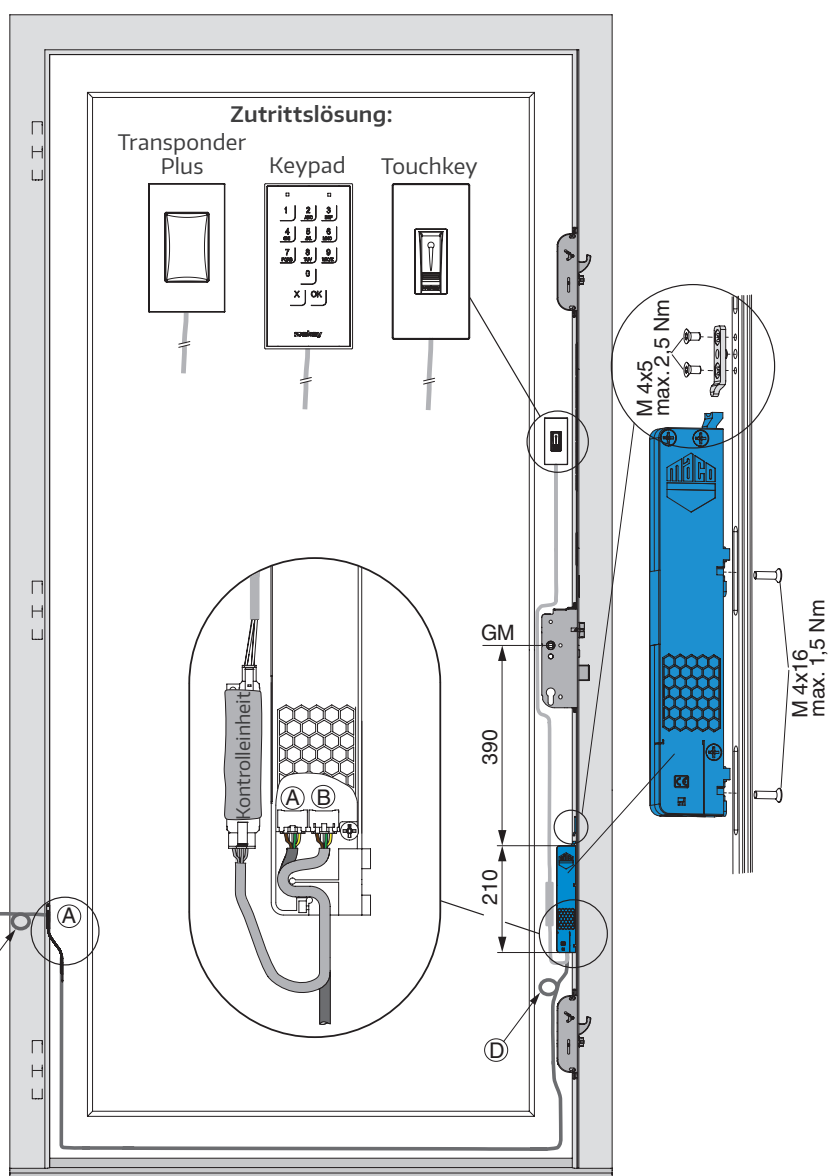

\*\*Hutschiennetzteil

\*\*Es wird empfohlen, das A-TS mit motorischer Öffnung nur mit hierfür vorgesehenen, geprüften und freigegebenen Netzteilen zu betreiben. Diese sind für eine Eingangsspannung von 220-240V/50-60Hz konzipiert und leisten eine Ausgangsspannung von 24 V DC 1A mit dynamischen Überstrom 3A für 500ms/ 7A für 100ms. Alternativ müssen Fremdprodukte eine Ausgangsspannung von 12 - 24 V DC mit mind. 1,5A aufweisen.

# Zutrittslösungen & Schnittstellen

## Touchkey dLine

Kabelbelegung - Kabelübergang 6 m / 10 m Verlegelänge außen / 1,5 m, 2,5 m, 4,5 m im Türblatt

Plug & Play Steckverbindung Motor zu:

- (A) Kabelübergang
- (B) Zutrittslösung
- (C) ⚡ Spannungsversorgung\*\*
- (D) Schlaufe für Zugentlastung



Elektrische Anschlüsse (Anschluss Netzteil, Anschlusskabel 6 m und 10 m) dürfen nur durch befugtes Personal durchgeführt werden!

Plug & Play Stecker- / Kabelbelegung:

- ① Braun Betriebsspannung Motor minus -
- ② Weiß Betriebsspannung Motor plus +
- ③ Grün Steuerspannung\* minus -
- ④ Gelb Steuerspannung\* plus +
- (③ + ④) Potentialfreier Eingang

\*Die Steuerspannung wird für Taster (Tastimpuls) und Wechselschalter (Aktivierung/Deaktivierung Tagesentriegelung) benötigt! Siehe Seite 35/36.

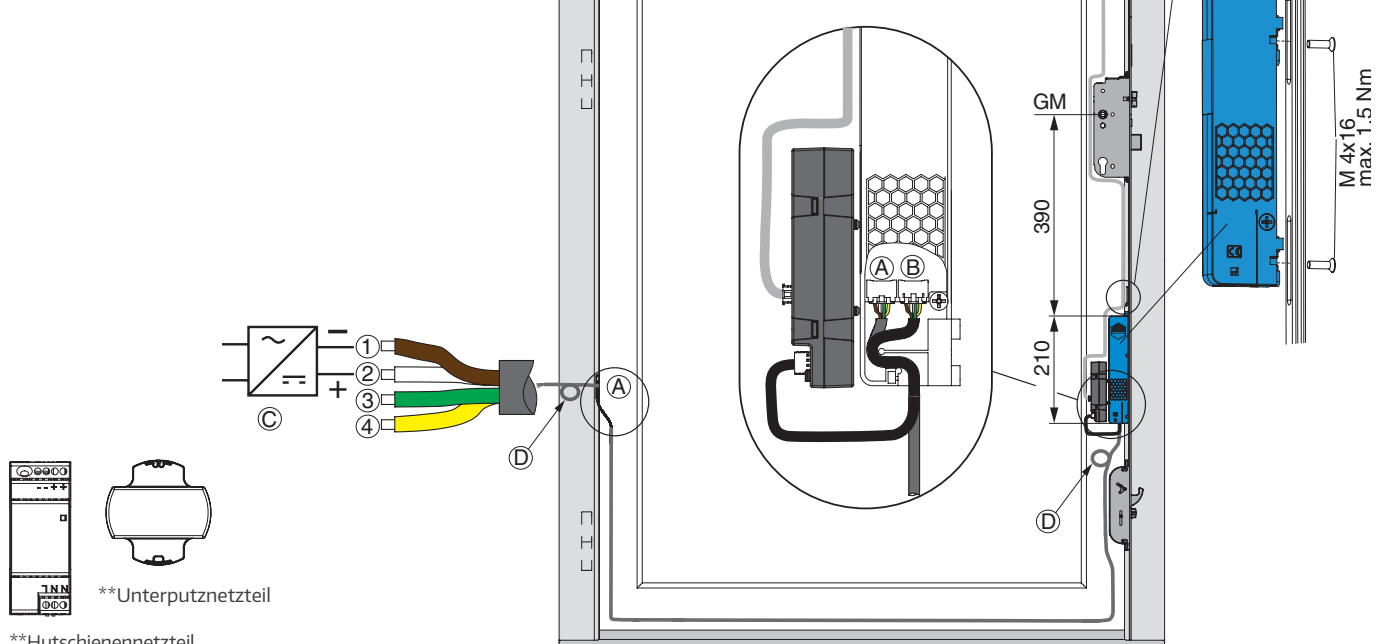

\*\*Unterputznetzteil

\*\*Hutschiennetzteil

\*\*Es wird empfohlen, das A-TS mit motorischer Öffnung nur mit hierfür vorgesehenen, geprüften und freigegebenen Netzteilen zu betreiben. Diese sind für eine Eingangsspannung von 220-240V/50-60Hz konzipiert und leisten eine Ausgangsspannung von 24 V DC 1A mit dynamischen Überstrom 3A für 500ms/ 7A für 100ms. Alternativ müssen Fremdprodukte eine Ausgangsspannung von 12 - 24 V DC mit mind. 1,5A aufweisen.



# Zutrittslösungen & Schnittstellen

## Somfy Smart lock controller

Kabelbelegung - Kabelübergang 10 m Verlegelänge außen / 2,5 m im Türblatt

Plug & Play Steckverbindung Motor zu:

- Ⓐ Kabelübergang
- Ⓑ ⚡ Spannungsversorgung\*\*
- Ⓒ Schlaufe für Zugentlastung



Elektrische Anschlüsse (Anschluss Netzteil, Anschlusskabel 6 m und 10 m) dürfen nur durch befugtes Personal durchgeführt werden!

Plug & Play Stecker- / Kabelbelegung:

- ① Braun Betriebsspannung Motor minus -
- ② Weiß Betriebsspannung Motor plus +
- ③ Grün Steuerspannung\* minus -
- ④ Gelb Steuerspannung\* plus +
- (③ + ④) Potentialfreier Eingang

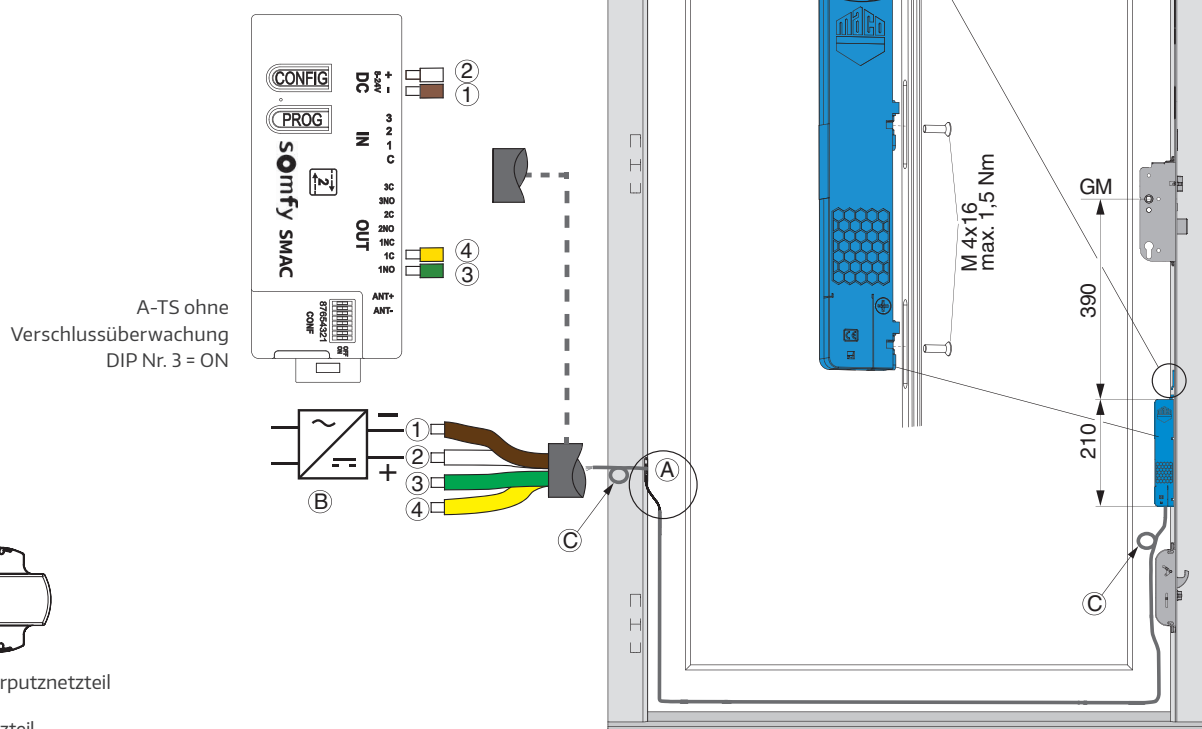

\*\*Es wird empfohlen, das A-TS mit motorischer Öffnung nur mit hierfür vorgesehenen, geprüften und freigegebenen Netzteilen zu betreiben. Diese sind für eine Eingangsspannung von 220-240V/50-60Hz konzipiert und leisten eine Ausgangsspannung von 24 V DC 1A mit dynamischen Überstrom 3A für 500ms/ 7A für 100ms. Alternativ müssen Fremdprodukte eine Ausgangsspannung von 12 - 24 V DC mit mind. 1,5A aufweisen.

# Zutrittslösungen & Schnittstellen

## Schaltplan rahmenseitig

Kabelbelegung - Kabelübergang 6 m / 10 m Verlegelänge außen / 1,5 m, 2,5 m, 4,5 m im Türblatt



Elektrische Anschlüsse (Anschluss Netzteil, Anschlusskabel 6 m und 10 m) dürfen nur durch befugtes Personal durchgeführt werden!

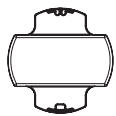
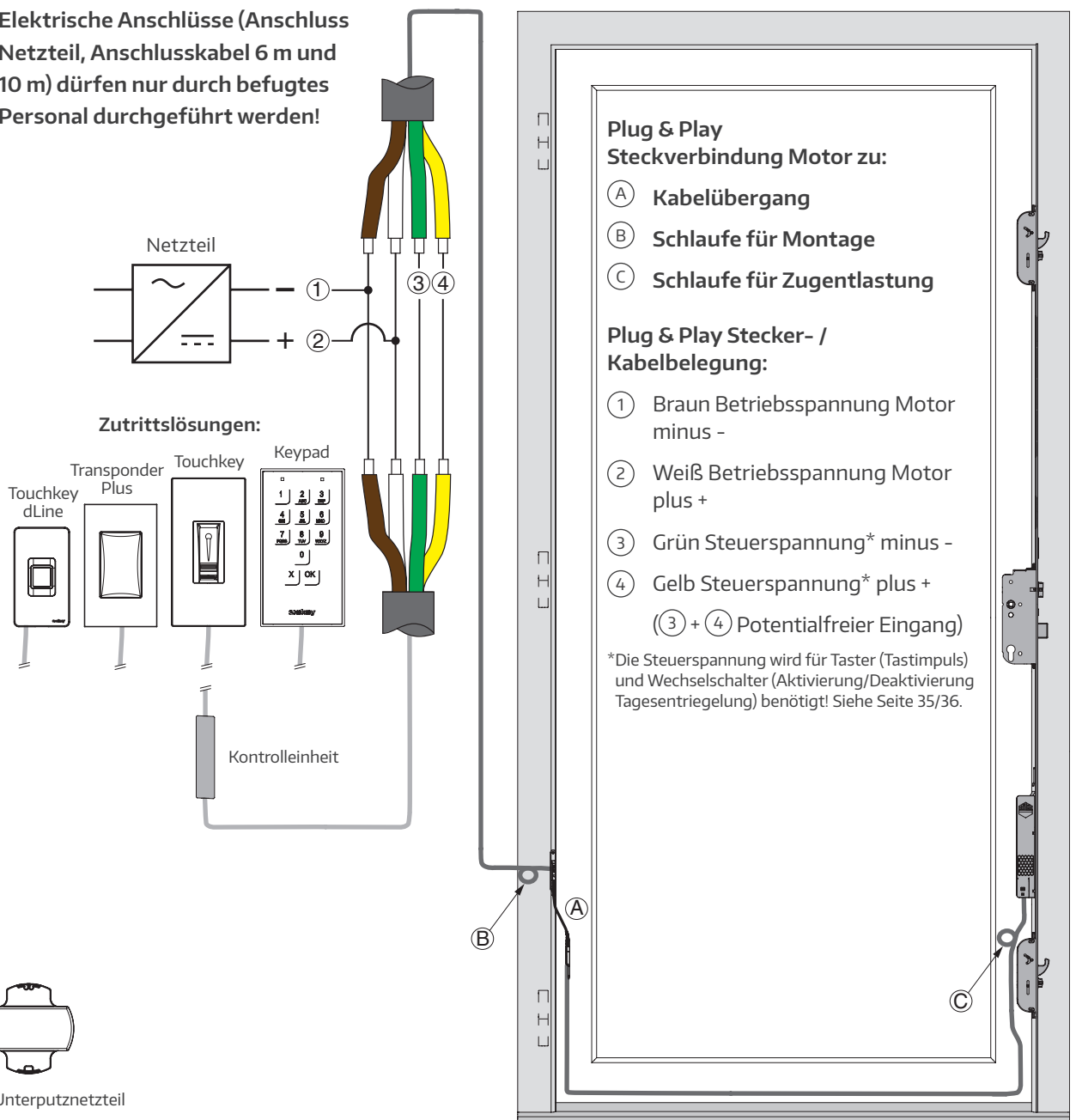

\*\*Unterputznetzteil

\*\*Hutschienennetzteil

\*\*Es wird empfohlen, das A-TS mit motorischer Öffnung nur mit hierfür vorgesehenen, geprüften und freigegebenen Netzteilen zu betreiben. Diese sind für eine Eingangsspannung von 220-240V/50-60Hz konzipiert und leisten eine Ausgangsspannung von 24 V DC 1A mit dynamischen Überstrom 3A für 500ms/ 7A für 100ms. Alternativ müssen Fremdprodukte eine Ausgangsspannung von 12 - 24 V DC mit mind. 1,5A aufweisen.

# Zutrittslösungen & Schnittstellen

## Schaltplan Tastimpuls

Kabelbelegung - Kabelübergang 6 m / 10 m Verlegelänge außen / 1,5 m, 2,5 m, 4,5 m im Türblatt



Elektrische Anschlüsse (Anschluss Netzteil, Anschlusskabel 6 m und 10 m) dürfen nur durch befugtes Personal durchgeführt werden!

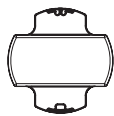
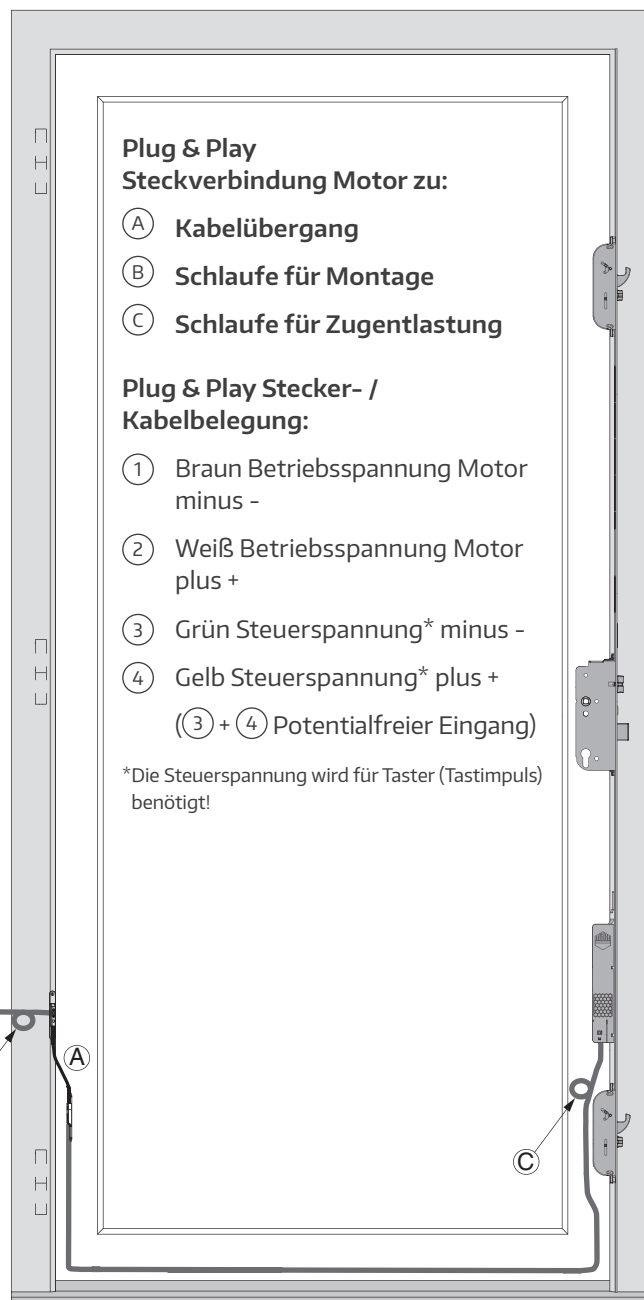
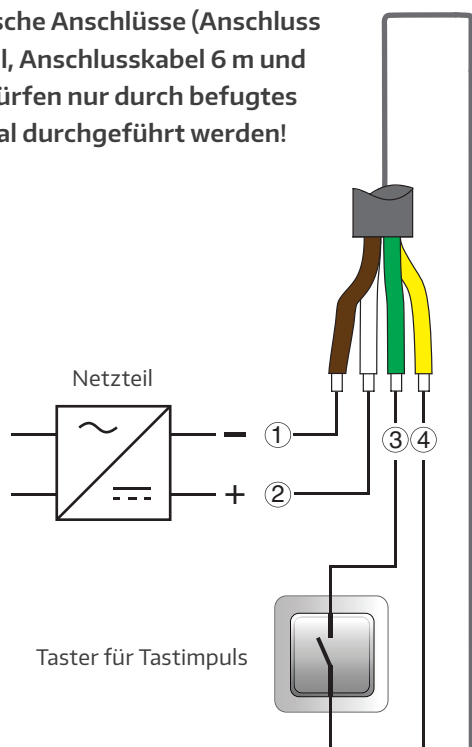

\*\*Unterputznetzteil

\*\*Hutschiennetzteil

\*\*Es wird empfohlen, das A-TS mit motorischer Öffnung nur mit hierfür vorgesehenen, geprüften und freigegebenen Netzteilen zu betreiben. Diese sind für eine Eingangsspannung von 220-240V/50-60Hz konzipiert und leisten eine Ausgangsspannung von 24 V DC 1A mit dynamischen Überstrom 3A für 500ms/ 7A für 100ms. Alternativ müssen Fremdprodukte eine Ausgangsspannung von 12 - 24 V DC mit mind. 1,5A aufweisen.

# Zutrittslösungen & Schnittstellen

## Schaltplan Wechselschalter (motorische Tagstellung)

Kabelbelegung - Kabelübergang 6 m / 10 m Verlegelänge außen / 1,5 m, 2,5 m, 4,5 m im Türblatt



Elektrische Anschlüsse (Anschluss Netzteil, Anschlusskabel 6 m und 10 m) dürfen nur durch befugtes Personal durchgeführt werden!

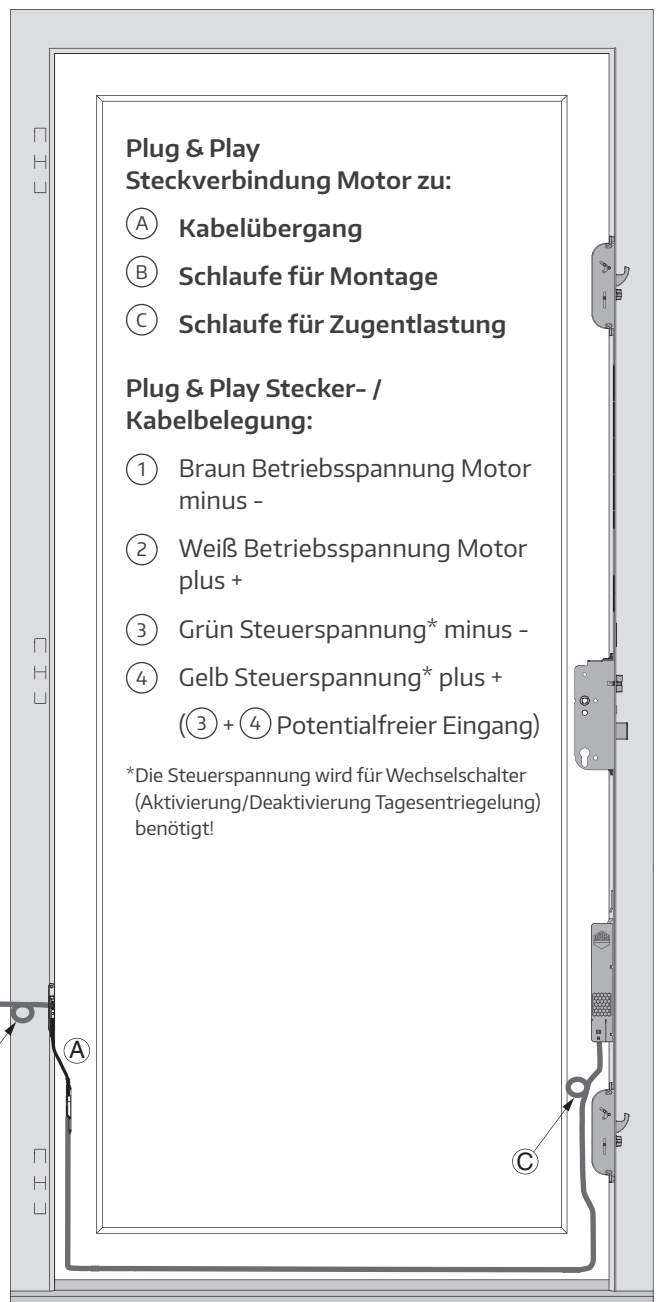
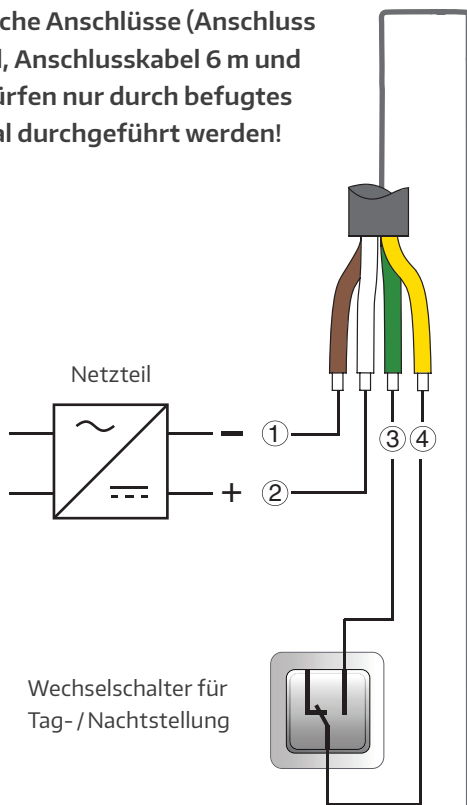

**Plug & Play Steckverbindung Motor zu:**

- (A) Kabelübergang
- (B) Schlaufe für Montage
- (C) Schlaufe für Zugentlastung

**Plug & Play Stecker- / Kabelbelegung:**

- ① Braun Betriebsspannung Motor minus -
- ② Weiß Betriebsspannung Motor plus +
- ③ Grün Steuerspannung\* minus -
- ④ Gelb Steuerspannung\* plus +
- (③ + ④ Potentialfreier Eingang)

\*Die Steuerspannung wird für Wechselschalter (Aktivierung/Deaktivierung Tagesentriegelung) benötigt!

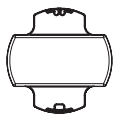

\*\*Unterputznetzteil

\*\*Hutschiennetzteil

\*\*Es wird empfohlen, das A-TS mit motorischer Öffnung nur mit hierfür vorgesehenen, geprüften und freigegebenen Netzteilen zu betreiben. Diese sind für eine Eingangsspannung von 220-240V/50-60Hz konzipiert und leisten eine Ausgangsspannung von 24 V DC 1A mit dynamischen Überstrom 3A für 500ms/ 7A für 100ms. Alternativ müssen Fremdprodukte eine Ausgangsspannung von 12 - 24 V DC mit mind. 1,5A aufweisen.

## Zutrittslösungen & Schnittstellen

### Anschlussplan USV (unterbrechungsfreie Stromversorgung)

Die Verwendung der MACO USV (Art. Nr. 480987) wird seitens MACO empfohlen und überbrückt übliche, kurzzeitige Stromausfälle ohne Funktionseinschränkungen. Die Überbrückungszeit ist abhängig von der tatsächlichen Systemkonfiguration. Sollte der unwahrscheinliche Fall eintreten, dass während eines motorischen Öffnungs- oder Schließvorgangs ein Stromausfall auftritt, kann die Mechanik blockieren. Mit der USV fährt das Schloss in die gewünschte Stellung. Ohne USV kann bei Stromausfall im geschlossenen oder geöffneten Zustand das A-TS manuell mittels Schlüssel oder Griff (von innen) bedient werden.

**WICHTIG!** Für den USV Betrieb muss zumindest ein zusätzlicher Verbraucher (BLE Modul, Zutrittskontrolle,...) angeschlossen sein. Andernfalls fällt die USV in den Standbymodus und ist im Falle eines Stromausfalls NICHT aktiv.

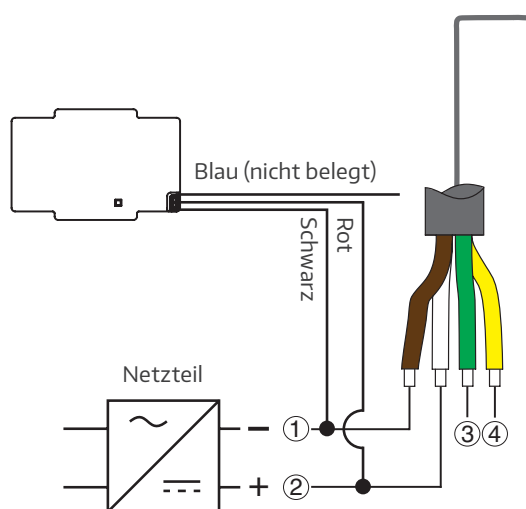

**Elektrische Anschlüsse (Anschluss Netzteil, Anschlusskabel 6 m und 10 m) dürfen nur durch befugtes Personal durchgeführt werden!**

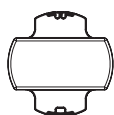
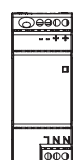

\*\*Unterputznetzteil

\*\*Hutschienennetzteil

\*\*Es wird empfohlen, das A-TS mit motorischer Öffnung nur mit hierfür vorgesehenen, geprüften und freigegebenen Netzteilen zu betreiben. Diese sind für eine Eingangsspannung von 220-240V / 50-60Hz konzipiert und leisten eine Ausgangsspannung von 24 V DC 1A mit dynamischen Überstrom 3A für 500ms / 7A für 100ms. Alternativ müssen Fremdprodukte eine Ausgangsspannung von 12 - 24 V DC mit mind. 1,5A aufweisen.

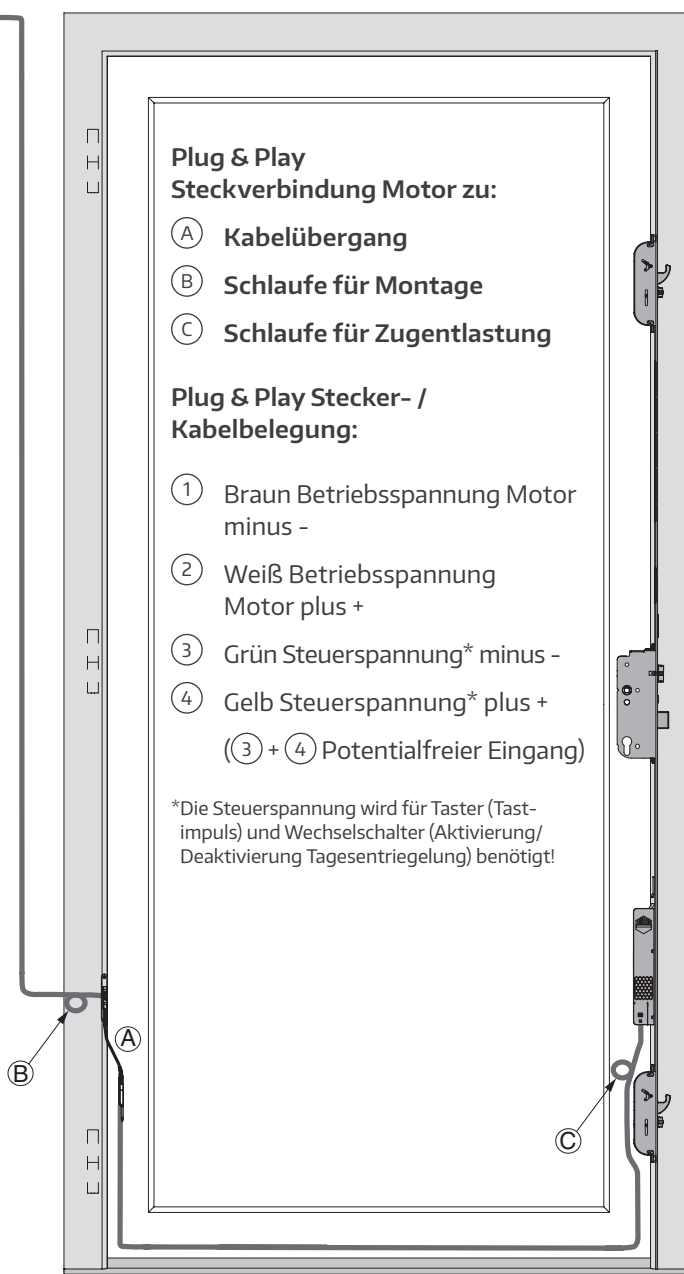

**Plug & Play Steckverbindung Motor zu:**

- (A) Kabelübergang
- (B) Schlaufe für Montage
- (C) Schlaufe für Zugentlastung

**Plug & Play Stecker- / Kabelbelegung:**

- (1) Braun Betriebsspannung Motor minus -
- (2) Weiß Betriebsspannung Motor plus +
- (3) Grün Steuerspannung\* minus -
- (4) Gelb Steuerspannung\* plus +
- (3) + (4) Potentialfreier Eingang)

\*Die Steuerspannung wird für Taster (Tastimpuls) und Wechselschalter (Aktivierung/ Deaktivierung Tagesentriegelung) benötigt!

# Zutrittslösungen & Schnittstellen

## Stößelkontakt secureConnect Touchkey dLine

Plug & Play Steckverbindung Motor zu:

- (A) Adapterkabel für Stößelkontakt
- (B) Zutrittslösung

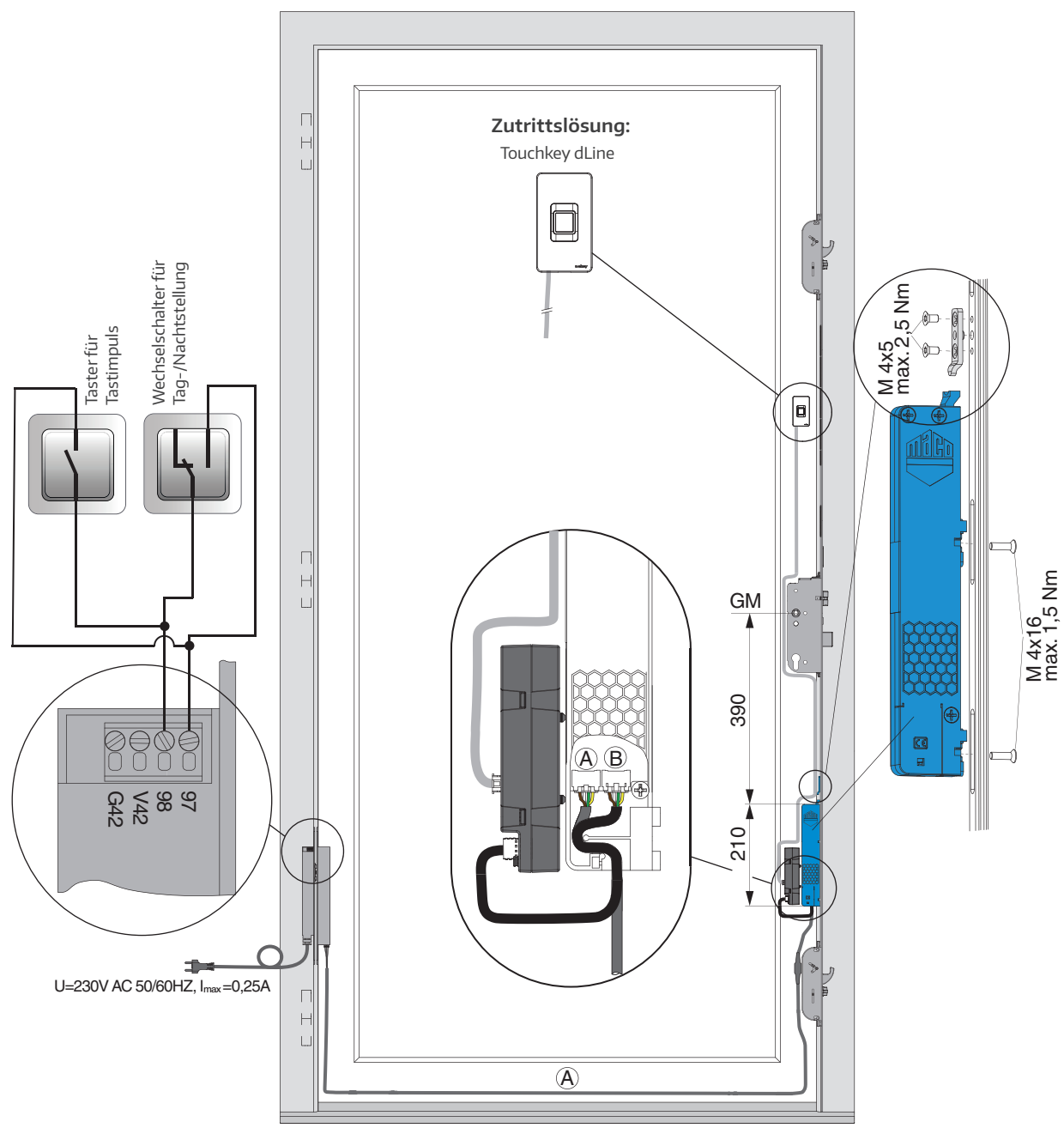

# Zutrittslösungen & Schnittstellen

## Fräsbild Transponder Plus

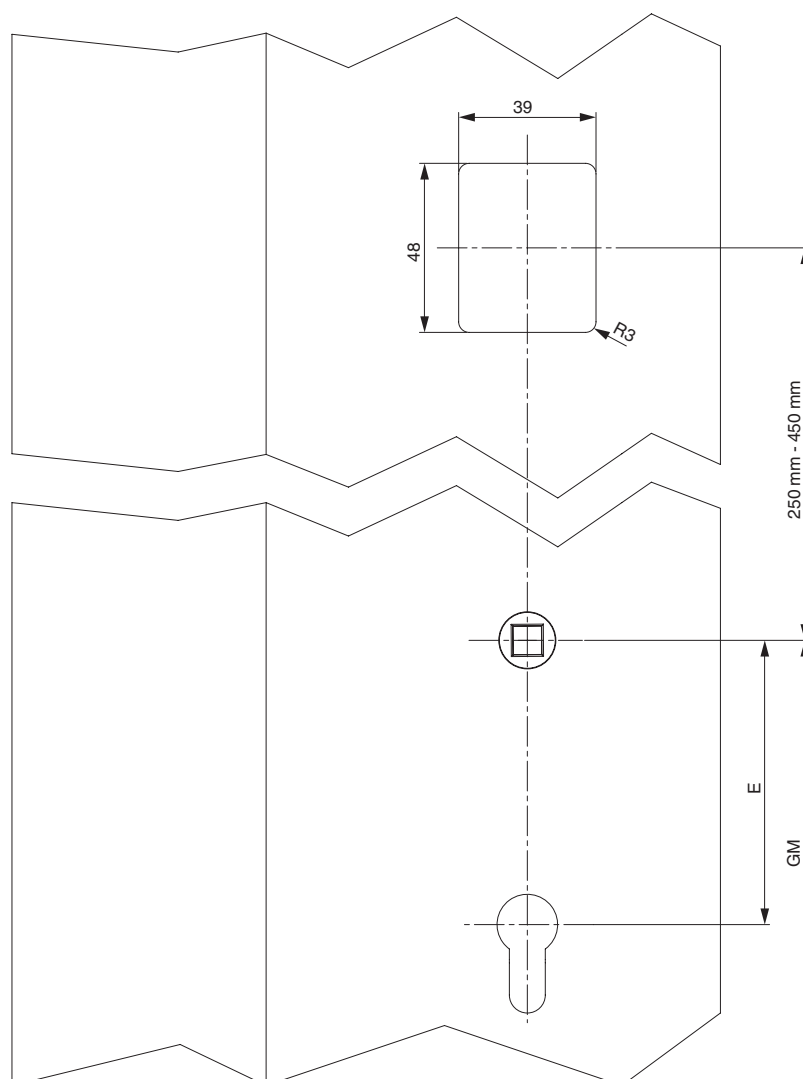
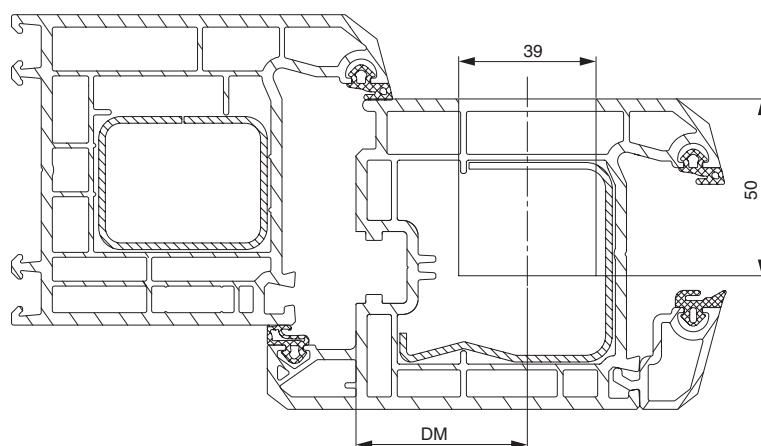

# Zutrittslösungen & Schnittstellen

## Fräsbild Keypad / Touchkey

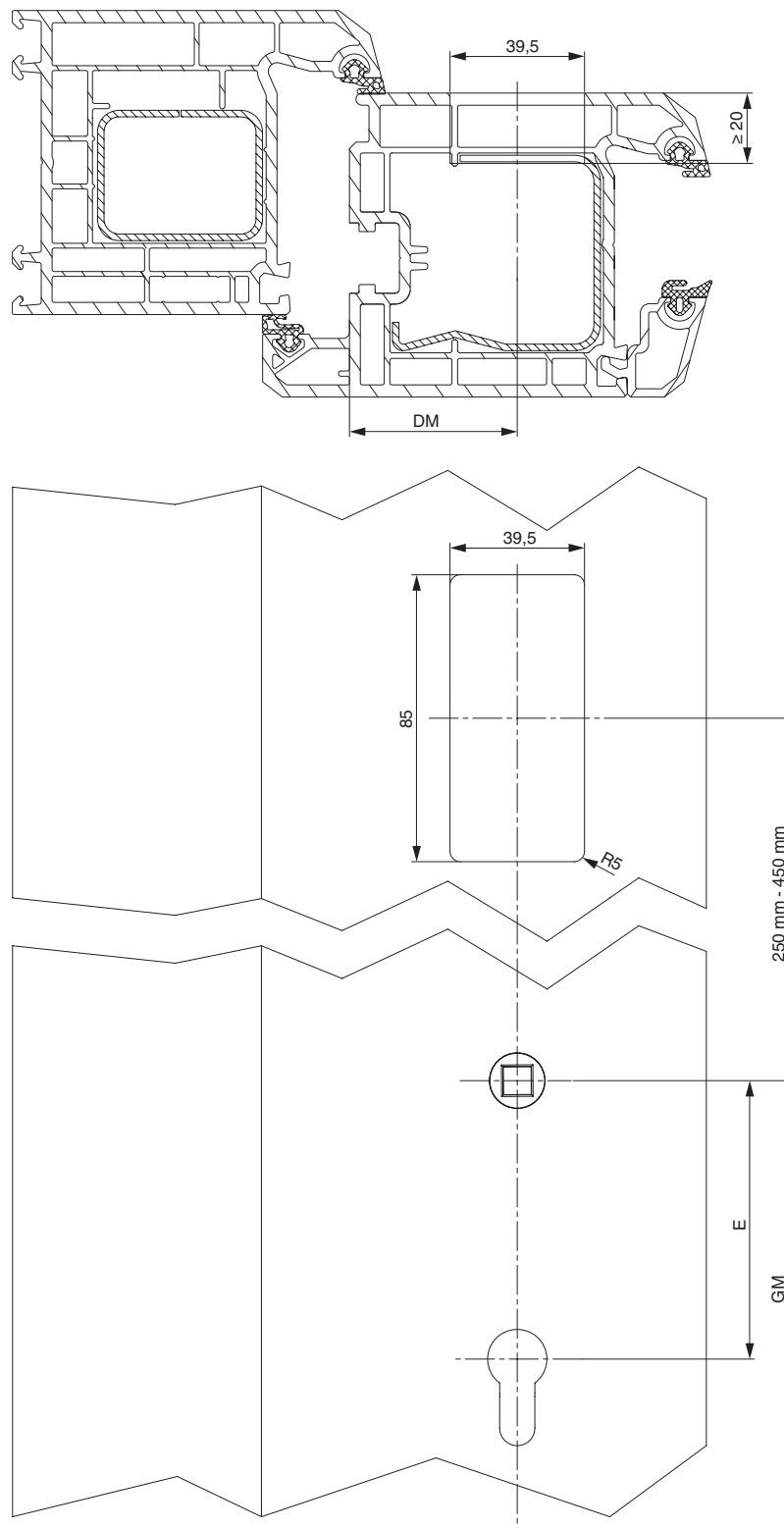



# Zutrittslösungen & Schnittstellen

## Fräsbild Touchkey dLine

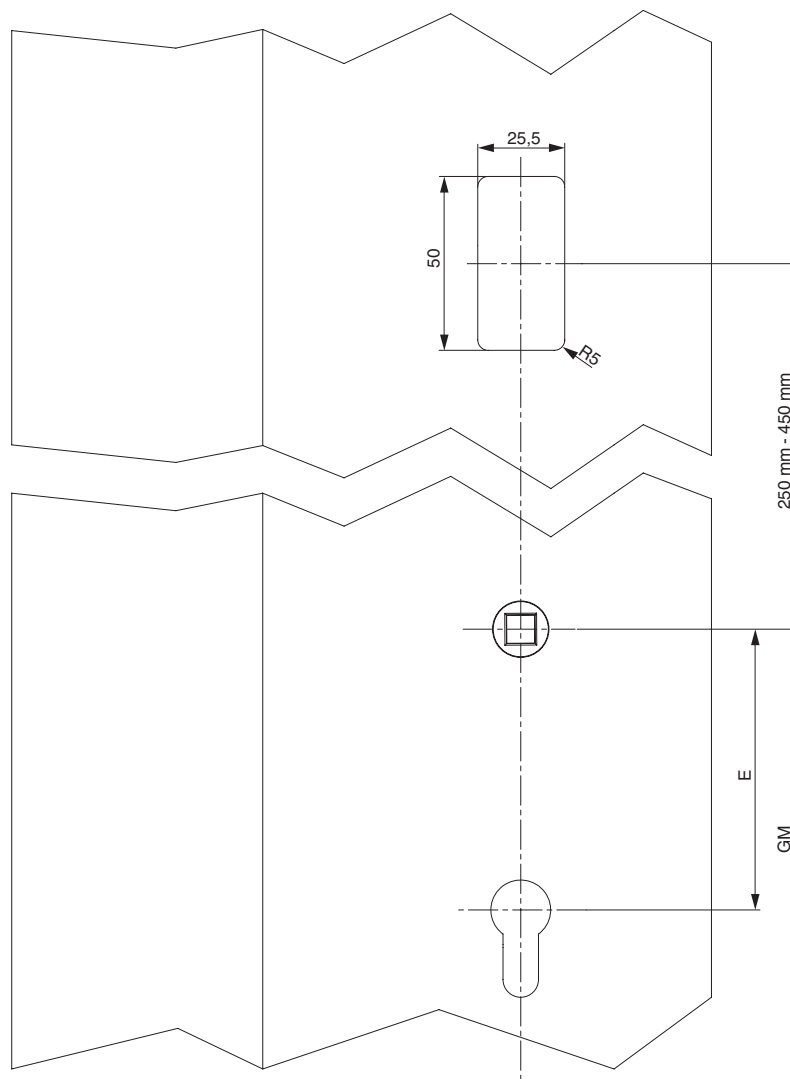
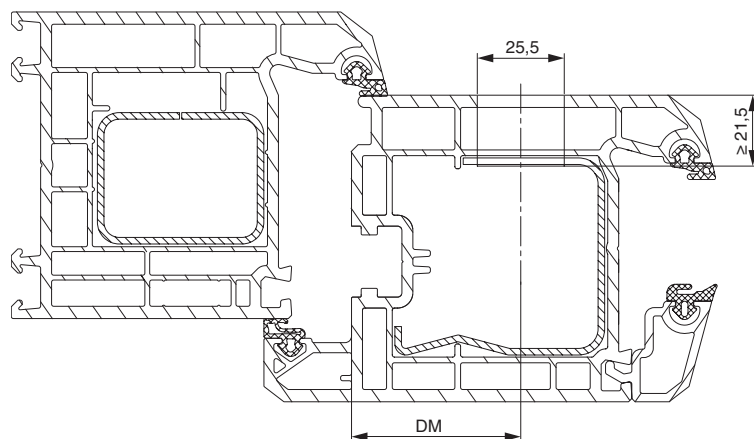

# Zutrittslösungen & Schnittstellen

## Fräsbild Motor inklusive Montage Mitnehmerplättchen und Motor

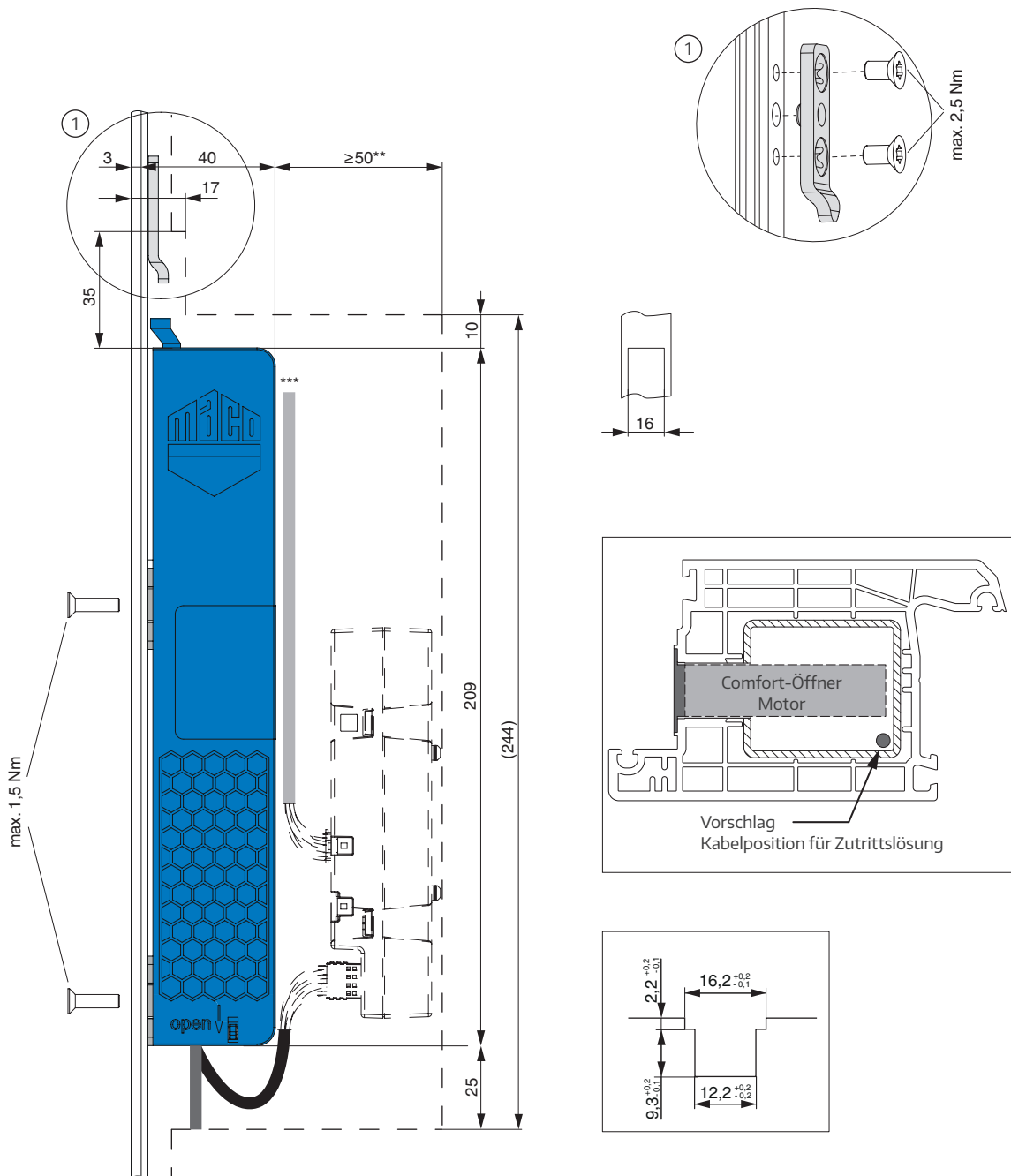

\* dLine Steuereinheit für Zutrittslösungen

\*\* Kabelkanal für Comfortlösung

\*\*\* Kabel für openDoor Zutrittslösungen

## Zutrittslösungen & Schnittstellen

### Kabelübergang für Öffnungswinkel $\leq 110^\circ$ , 12 Luft

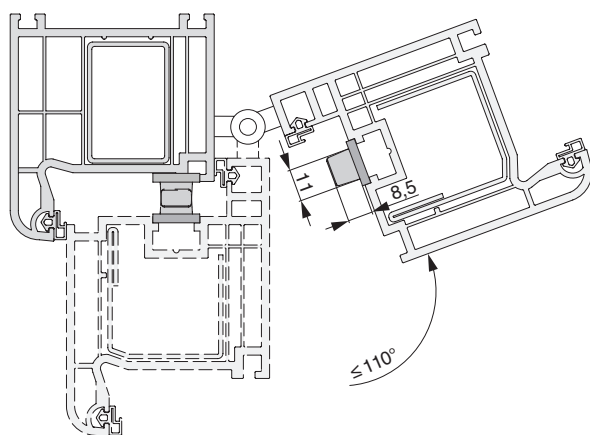
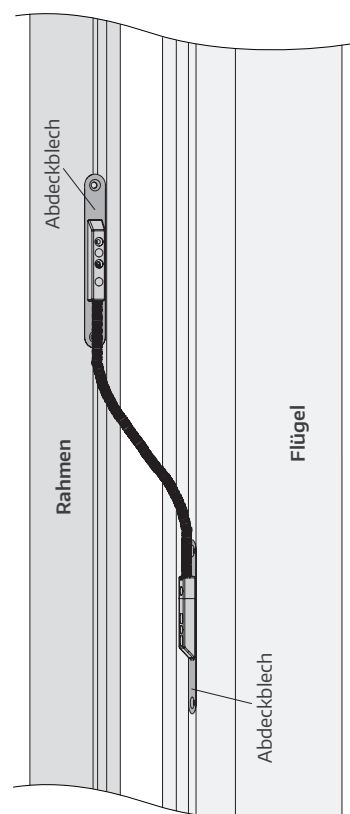
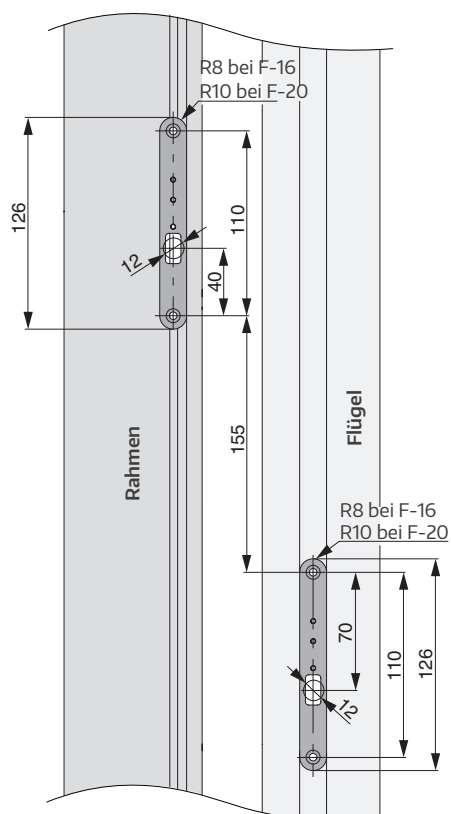

## Zutrittslösungen & Schnittstellen

### Kabelübergang für Öffnungswinkel $\leq 180^\circ$ , 12 Luft

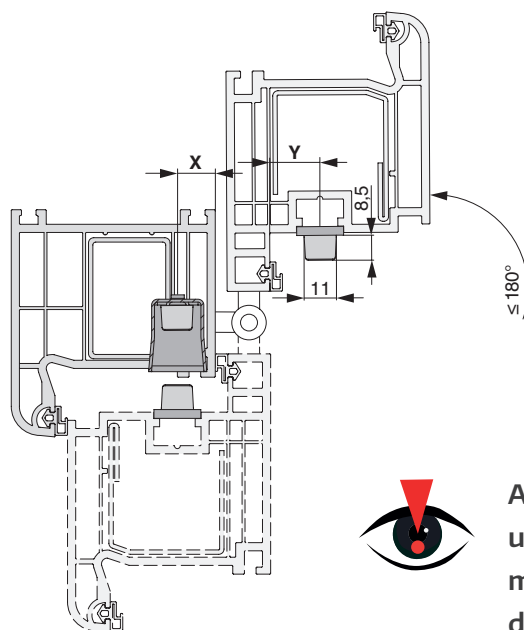
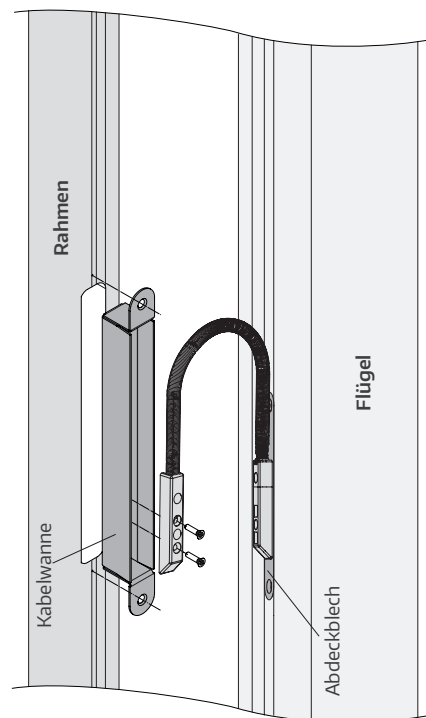
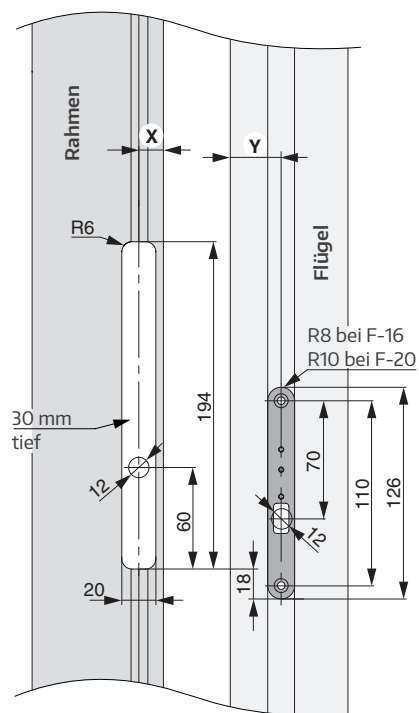

**Auf Grund der verschiedenen Bandausführungen und der daraus resultierenden Eindrehachsen muss die Position der Kabelwanne (Maß X) und des Abdeckblechs (Maß Y) selbständig ermittelt werden!**



## Notizen

## Notizen

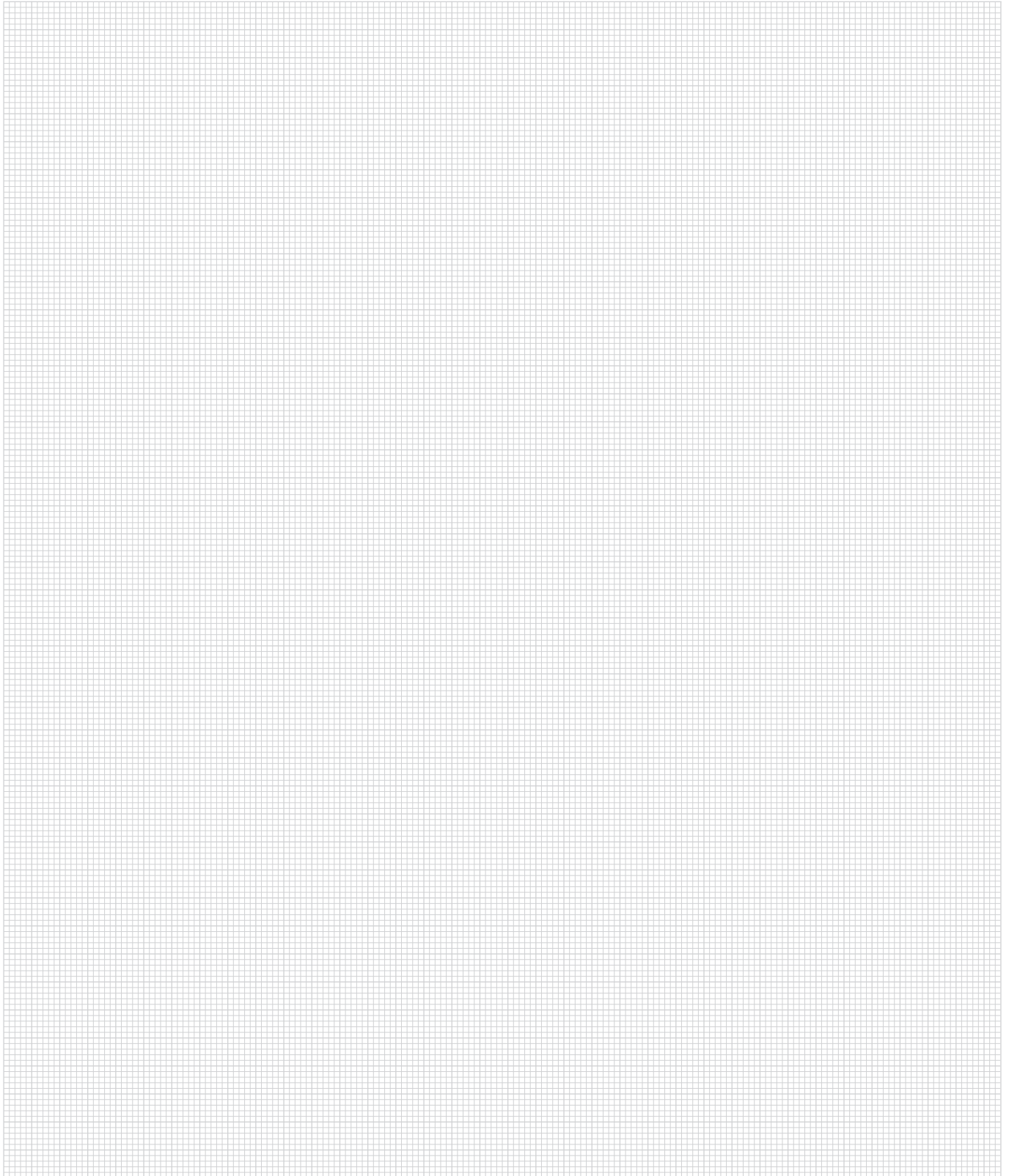



## Notizen

# Sie wollen alles aus einer Hand?

Bei uns bekommen Sie Komplettlösungen für Ihre Großflächen, Fenster und Türen – für Holz, PVC und Aluminium. Erleben Sie unser vielseitiges Systemangebot, umfassender Service inklusive. Entdecken Sie mehr davon auf unserer Website [www.maco.eu](http://www.maco.eu) oder kontaktieren Sie Ihren MACO-Kundenberater.

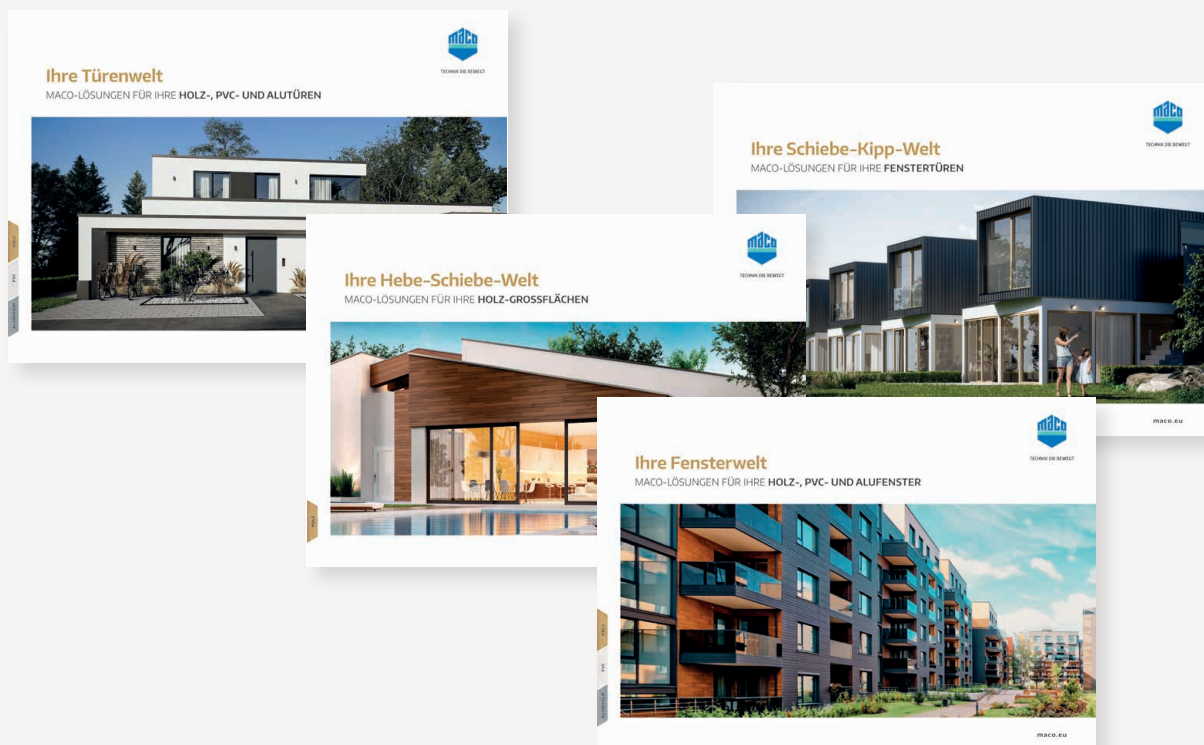

**MACO in Ihrer Nähe:**  
[www.maco.eu/kontakt](http://www.maco.eu/kontakt)



TECHNIK DIE BEWEGT



Dieses Dokument wird laufend überarbeitet.  
Die aktuelle Version finden Sie unter <https://www.maco.eu/assets/757626>  
oder scannen Sie den QR-Code.

Erstellt: 10/2018 - Geändert: 03.06.2024  
Best.-Nr. 757626  
Alle Rechte und Änderungen vorbehalten.